



## BAKONYKARSZT VÍZ- ÉS CSATORNAMŰ ZÁRTKÖRŰEN MŰKÖDŐ RÉSZVÉNYTÁRSASÁG

Veszprém, Pápai út 41.

### Záradék

A Hivatal a jelen üzletszabályzatot jóváhagyta az alábbi számú határozatával.

Határozatszám: 1980/2013

Budapest, 2013. november 7.

dr. Szalóki Szilvia  
közszolgáltatásokért felelős elnökhelyettes  
Magyar Energetikai és Közmű-szabályozási Hivatal



## ÜZLETSZABÁLYZAT

*Az Üzletszabályzat hatályba lépésének napja:*

*Az Üzletszabályzat alkalmazását kötelezően elrendelem:*

  
Kugler Gyula  
vezérigazgató

Veszprém, 2013.

## TARTALOMJEGYZÉK

<b>BEVEZETŐ</b> .....	<b>4</b>
<b>1. ÁLTALÁNOS RÉSZ</b> .....	<b>8</b>
1.1. Az Üzletszabályzat célja.....	8
1.2. A Felhasználó és a Szolgáltató kapcsolatrendszerének szabályai.....	8
1.3. Fogalom meghatározások.....	9
1.4. Személyi és területi hatály, működési terület .....	15
<b>2. SZOLGÁLTATÁS</b> .....	<b>15</b>
2.1. Víziközmű-rendszerek üzemeltetése.....	15
2.2. Ivóvízellátás.....	16
2.2.1. Víztermelés .....	17
2.2.2. Víz tisztítás .....	17
2.2.3. Vízzállítás .....	17
2.2.4. Nyomásfokozás.....	17
2.2.5. Víz tárolás .....	17
2.2.6. Vízelosztó hálózatok.....	18
2.2.7. Szolgáltatás .....	19
2.3. Szennyvízelvezetés, és -tisztítás, szennyvíziszap elhelyezés .....	21
2.3.1. Szennyvízelvezetés .....	21
2.3.2. Szennyvíztisztítás .....	22
2.4. Minőségellenőrzés .....	22
<b>3. SZERZŐDÉSES JOGVISZONY</b> .....	<b>23</b>
3.1. Felhasználói kapcsolat létesítése ivóvízbekötéssel .....	23
3.1.1. Az ügyintézés folyamata .....	23
3.1.2. Kivitelezés .....	26
3.1.3. A vízmérőhely kialakításával kapcsolatos előírások .....	27
3.2. Mellékvízmérő beépítése.....	28
3.3. Locsolási mellékvízmérő beépítése.....	29
3.4. Szennyvízhálózatra történő csatlakozás.....	30
3.4.1. A tisztítóakna vagy –nyílás kialakítására vonatkozó előírások .....	32
3.4.2. Szennyvízmennyiség-mérők elhelyezésével kapcsolatos előírások .....	33
3.5. Utólag feltárt bekötések .....	35
3.6. Szerződések kötése, módosítása .....	35
3.7. A szerződés teljesítésében részt vevő harmadik személyek és a velük fennálló kapcsolatok bemutatása.....	37
3.8. A víziközmű-szolgáltatás szüneteltetésének részletes szabályai.....	38
3.8.1. A víziközmű-szolgáltatás szüneteltetésének feltételei .....	38
3.8.2. A szüneteltetés eljárási rendje.....	39
3.8.3. Elszámolás, számlázás .....	40
3.9. Szerződéses jogviszony megszűnése.....	40
3.9.1. Azonnali felmondáshoz vezető súlyos szerződésszegés .....	40
3.9.2. A szerződés megszűnésének egyéb esetei .....	40
<b>4. MÉRÉS</b> .....	<b>41</b>
4.1. A vízmérők hitelessége .....	41
4.2. A vízmérők rendkívüli vizsgálata.....	42
<b>5. LEOLVASÁS</b> .....	<b>43</b>
5.1. A víz- és csatornadíj elszámolásának alapelvei.....	43
5.2. A mérőleolvasás rendje .....	44
5.2.1. A lakossági vízmérők leolvasási rendje.....	45
5.2.2. Az egyéb vízmérők leolvasási rendje.....	45

5.2.3	<i>Kiugró nagyságú fogyasztás ellenőrzése</i> .....	45
5.2.4	<i>Szabálytalan közműhasználat</i> .....	46
<b>5.3.</b>	<b>Felhasználó általi leolvasás</b> .....	<b>47</b>
<b>5.4.</b>	<b>A Szolgáltatói leolvasás meghiúsulása</b> .....	<b>47</b>
<b>6.</b>	<b>ÁRMEGÁLLAPÍTÁS, ÁRALKALMAZÁS</b> .....	<b>48</b>
<b>6.1.</b>	<b>Törvényi háttér</b> .....	<b>48</b>
<b>6.2.</b>	<b>Kéttényezős díjrendszer (a közüzemi szolgáltatás díjai)</b> .....	<b>48</b>
6.2.1	<i>Alapdíj</i> .....	48
6.2.2	<i>Fogyasztással arányos díj</i> .....	49
<b>6.3.</b>	<b>Vízterhelési díj (a csatornaszolgáltatást terhelő költség)</b> .....	<b>49</b>
<b>6.4.</b>	<b>A közüzemi szolgáltatáson (alaptevékenységen) felüli tevékenységek díjai</b> .....	<b>50</b>
<b>6.5.</b>	<b>Elszámolás, ha a Felhasználónak visszatérítés jár</b> .....	<b>50</b>
<b>6.6.</b>	<b>Számlakifogás pénzügyi rendezése</b> .....	<b>51</b>
<b>7.</b>	<b>SZÁMLÁZÁS, DÍJFIZETÉS</b> .....	<b>51</b>
<b>7.1.</b>	<b>A számlázás rendje</b> .....	<b>51</b>
<b>7.2.</b>	<b>Díjfizetés</b> .....	<b>53</b>
<b>7.3.</b>	<b>Késedelmes fizetés</b> .....	<b>53</b>
<b>7.4.</b>	<b>Határidőn túli követelések behajtása</b> .....	<b>53</b>
7.4.1	<i>A szerződésszegő Felhasználó esetén az előzetes egyeztetés részletes szabályai</i> .....	54
<b>7.5.</b>	<b>Részletfizetés</b> .....	<b>54</b>
<b>7.6.</b>	<b>Eredménytelen felszólítás esetén teendő intézkedések</b> .....	<b>55</b>
<b>8.</b>	<b>ÜGYFÉLSZOLGÁLATI TEVÉKENYSÉG</b> .....	<b>56</b>
<b>8.1.</b>	<b>Hova fordulhat reklamációjával a Felhasználó</b> .....	<b>56</b>
8.1.1	<i>Felügyeleti szervek és hatáskörük</i> .....	57
8.1.1.1	<i>A fogyasztóvédelmi hatóság hatásköre</i> .....	57
8.1.1.2	<i>A Magyar Energetikai és Közmű-szabályozási Hivatal hatásköre</i> .....	57
8.1.1.3	<i>A békéltető testület hatásköre</i> .....	58
8.1.1.4	<i>Bíróságok hatásköre</i> .....	58
8.1.1.5	<i>Elérhetőségek</i> .....	58
<b>8.2.</b>	<b>Felhasználói panaszkezelés</b> .....	<b>58</b>
8.2.1	<i>Személyes megkeresés</i> .....	58
8.2.2	<i>Írásos megkeresés</i> .....	59
8.2.3	<i>Telefonos megkeresés</i> .....	59
<b>9.</b>	<b>A FELHASZNÁLÓ SZEMÉLYES ADATAINAK VÉDELME</b> .....	<b>60</b>
<b>9.1.</b>	<b>Az adatvédelem célja</b> .....	<b>60</b>
<b>9.2.</b>	<b>A Felhasználók személyes adatainak kezelése, feldolgozása</b> .....	<b>60</b>
<b>9.3.</b>	<b>Adatbiztonság</b> .....	<b>61</b>
<b>9.4.</b>	<b>A személyes adatokhoz fűződő jogok megsértése esetén alkalmazott eljárásrend</b> ...	<b>62</b>
<b>10.</b>	<b>ZÁRÓ RENDELKEZÉSEK</b> .....	<b>63</b>
<b>11.</b>	<b>ELOSZTÁSI ELŐÍRÁS</b> .....	<b>63</b>
<b>12.</b>	<b>MELLÉKLETEK</b> .....	<b>63</b>

## BEVEZETŐ

A BAKONYKARSZT Víz- és Csatornamű Zártkörűen Működő Részvénytársaság amelynek fő feladata a vezetékes ivóvíz szolgáltatás, valamint a szennyvízelvezetés és -tisztítás, 1996. január 1-jén alakult. Közvetlen jogelődjét, a Veszprém Megyei Víz- és Csatornamű Vállalatot 1960. október 1-jén alapították, míg a zártkörű részvénytársaság főrészvényese, Veszprém Megyei Jogú Város mai értelemben vett vízművét több mint egy évszázada, 1896. október 1-jén helyezték üzembe.

A részvénytársaságot alapító 121 önkormányzat döntését a rendszerváltozás tette lehetővé, melynek során hozzájutottak víziközmű vagyonukhoz és szabadon határozhattak arról, hogy milyen formában kívánják működtetni azt.

Alap elvárásként fogalmazták meg az önkormányzatok, mint tulajdonosok a BAKONYKARSZT Víz- és Csatornamű Részvénytársasággal kapcsolatban azt, hogy az üzemeltető feleljen meg a rendelkezésekben rögzített feltételeknek, a személyi és tárgyi előírásoknak, és ezzel együtt biztosítsa a biztonságos, magas szintű, folyamatos ivóvíz- és csatornaszolgáltatást, a lehető legalacsonyabb díjak mellett.

Történelmi hagyomány kötelez bennünket, hogy a mai igényeknek is eleget tegyünk, s bizonyítsuk az alapító önkormányzatoknak: elvárásaiknak megfelelően. Védjük, óvjuk a vízbázisokat, a szolgáltatott víz pedig mindig jó minőségű, színtelen, szagtalan, üdítő.

"A vízvezeték csatornázás nélkül mindig kétséges kincsünk marad", fogalmazta meg találóan már a múlt század legelején dr. Szeglethy György veszprémi polgármester. A mi korunk követelménye viszont az, hogy ne teljen el ilyen sok idő addig, amíg minden településen csatornáznak és az elvezetett szennyvíz megtisztítva kerül vissza a természetbe. Az első szennyvízelvezetési létesítmény, a múlt század elején kiépített veszprémi Ördögárok volt, míg az első mai értelemben vett szennyvíztisztító telep 1972-ben kezdte meg működését a megyeszékhelyen. A részvénytársaság alakulásának idején a szolgáltatási terület 12 településén volt megoldott a szennyvíz elvezetése és tisztítása. Ma ez a szám meghaladja a 70-et, a tisztított víz aránya az értékesített ivóvízhez viszonyítva pedig több mint 85 százalék. A cél természetesen a lehetőségekhez képest, a teljes csatornázottság.

A vízszolgáltatás kezdetétől fogva, az aktuális társadalmi igényeknek megfelelően, többször változott a közművek tulajdonjoga és a szolgáltató társasági formája is. A Víziközmű-szolgáltatásról szóló 2011. évi CCIX. számú törvény új fejezetet nyit a víziközművek tulajdonlásának témakörében. Az eddig társasági tulajdonként kezelt víziközműveket a törvény előírásai szerint visszaadtuk az önkormányzatok tulajdonába. Ennek megfelelően, 2013. január 1-jétől, a BAKONYKARSZT Zrt. szolgáltatási területén működő önkormányzatok a tulajdonosai már a teljes közművagyonnak.

A víziközmű-szolgáltatásról szóló törvény előírásainak való megfeleléséhez, valamint az előzőekben említett alapítói igények, elvárások megvalósításához ad kellő biztosítékot az 1996. január 1-jén megalakított, sikeresen működő BAKONYKARSZT Zrt.

Továbbra is valljuk és hiszünk társaságunk jelmondatában:

**„A vízkincset nem apáinktól örököltük, hanem unokáinktól kaptuk kölcsön!”**



## A társaság főbb adatai

**A társaság megnevezése:** BAKONYKARSZT Víz- és Csatornamű Zártkörűen Működő Részvénytárság

**A társaság központja:** 8200 Veszprém, Pápai u. 41.

**A társaság honlapja:** [www.bakonykarszt.hu](http://www.bakonykarszt.hu)

**A társaság e-mail címe:** bakonykarszt@bakonykarszt.hu

### A társaság Üzemegységei, elérhetőségei:

*Az alaptevékenység ellátásával kapcsolatos észrevételek-kérdések, hibabejelentések az alábbi Üzemegységi központokban megtehetőek.*

#### Üzemegységek és azok központjai:

- Veszprémi Üzemmérnökség (8200 Veszprém, Pápai út 41.)  
Telefon: (88) 423-222  
Telefax: (88) 428-061
- Nagyvázsonyi Üzemvezetőség (8291 Nagyvázsony, Petőfi S. u. 2/C.)  
Telefon: (88) 264-730  
Telefax: (88) 999-628,
- Ajkai Üzemmérnökség (8400 Ajka, Fő út 62.)  
Telefon: (88) 312-166  
Telefax: (88) 312-567
- Pápakörényéki Üzemvezetőség (8522 Nemesgörzsöny, Zrínyi u. 29.)  
Telefon: (89) 349-690  
Telefax: (89) 349-690
- Várpalotai Üzemmérnökség (8100 Várpalota, Péti út 1.)  
Telefon: (88) 471-710  
Telefax: (88) 471-444
- Zirci Üzemmérnökség (8420 Zirc, Bakonybéli út 5.)  
Telefon: (88) 416-469  
Telefax: (88) 889-831

#### Az Ajkai Üzemmérnökséghez tartozó Körzetszerelőségek:

- Devecseri körzetszerelőség (Devecser, Somlóvásárhelyi u. külterület)
  - Tel: (20) 966-2479
- Városlódi körzetszerelőség (Városlód, Pápai u. 25/a)
  - Tel.: (88) 312-166
- Kertai körzetszerelőség (Kerta, Dózsa György u. külterület)
  - Tel.: (20) 932-9083
- Somlókörnyéki körzetszerelőség (Somlóvecse, Petőfi u. külterület)
  - Tel.: (20) 932-9084
- Káptalanfai körzetszerelőség (Káptalanfa, Petőfi Sándor u. külterület)
  - Tel.: (20) 932-9082

**A Társaság működési területén lévő települések – Ellátásért felelősök**

Adorjánháza	Jásd	Öskü
Ajka	Kamond	Papkeszi
Apácatorna	Kapolcs	Pécsely
Bakonybél	Káptalanfa	Pénzesgyőr
Bakonynána	Karakószörcsök	Pétfürdő
Bakonyoszlop	Keléd	Porva
Bakonyszentkirály	Kerta	Pula
Balatoncsicsó	Királyszentistván	Pusztamiske
Balatonhenye	Kiscsősz	Raposka
Balatonszőlős	Kislőd	Rigács
Bánd	Kispirit	Sáska
Barnag	Kisszőlős	Sóly
Békás	Kolontár	Somlójenő
Berhida	Köveskál	Somlószőlős
Bodorfa	Küngös	Somlóvásárhely
Borszörcsök	Litér	Somlóvecse
Borzavár	Lókút	Szápár
Csajág	Magyarpolány	Szentantalfa
Csehbánya	Malomsok	Szentbékálla
Csesznek	Marcaltó	Szentgál
Csetény	Márkó	Szentjakabfa
Csór	Megyer	Szentkirályszabadja
Csögle	Mencshely	Tagyon
Dabronc	Mezőlak	Taliándörög
Dabrony	Mindszentkál	Tés
Devecser	Monostorapáti	Tótvázsony
Doba	Monoszló	Tüskevár
Dörgicse	Nagyacsád	Ukk
Dudar	Nagyalásony	Úrkút
Egeralja	Nagyesztergár	Várkesző
Egyházaskesző	Nagypirit	Városlőd
Eplény	Nagyvázsony	Várpalota
Farkasgyepű	Nemesgörzsöny	Vászoly
Gógánfa	Nemeshany	Veszprém
Gyepűkaján	Nemesvámos	Veszprémfajsz
Hajmáskér	Nemesszalók	Vid
Halimba	Németbánya	Vigántpetend
Hárskút	Noszlop	Vilonya
Hegyisd	Nyirád	Vöröstó
Hegymagas	Óbudavár	Zalaerdőd
Herend	Olaszfalu	Zalagyömörő
Hetyefő	Oroszi	Zalahaláp
Hidegkút	Öcs	Zalameggyes
Iszkáz	Ősi	Zirc

**A társaság területén üzemeltetett Ügyfélszolgálati Irodák és nyitva tartásuk**

- Veszprémi Központi Ügyfélszolgálati Iroda (8200 Veszprém, Pápai út 41.)
- Ajkai Ügyfélszolgálati Iroda (8400 Ajka, Fő út 62.)
- Várpalotai Ügyfélszolgálati Iroda (8100 Várpalota, Péti út 1.)

## Ügyfélszolgálati Irodák nyitva tartása:

Hétfő	8:00-20:00
Kedd	8:00-14:00
Szerda	8:00-14:00
Csütörtök	8:00-14:00
Péntek	8:00-12:00

További személyes ügyintézés lehetséges az alábbi Fogyasztói Irodáinkban munkanapokon, munkaidőben:

- Zirc (8420 Zirc, Bakonybéli út 5.)
- Nagyvázsony (8291 Nagyvázsony, Petőfi S. u. 2/C.)
- Nemesgörzsöny (8522 Nemesgörzsöny, Zrínyi u. 29.)

## Fogyasztói Irodák nyitva tartása:

Hétfő	7:00-13:00
Kedd	7:00-13:00
Szerda	7:00-13:00
Csütörtök	7:00-13:00
Péntek	7:00-13:00

A személyes kapcsolat fontosságára való tekintettel, Ügyfélszolgálati és Fogyasztói Irodáink mellett, telefonon, a nap 24 órájában személyesen vesszük fel diszpécsterszolgálatunkon keresztül a hibabejelentéseket, rögzítjük észrevételeiket.

## Diszpécsterszolgálatok elérhetősége:

## Veszprém:

Telefon: 88/425-498

Telefax: 88/889-825

## Ajka:

Telefon: (88) 312-166

Telefax: (88) 312-567

## 1. ÁLTALÁNOS RÉSZ

A víziközmű-szolgáltatásról szóló 2011. évi CCIX. törvény kötelezően előírja a Szolgáltatók számára az Üzletszabályzat elkészítését és naprakészen tartását. A Felhasználók érdekeinek széles körű érvényesítése szükségessé teszi, hogy az érdekelt felek – a Felhasználók és a Szolgáltató – közötti kapcsolatrendszer egyértelműen, áttekinthetően szabályozott legyen.

### 1.1. Az Üzletszabályzat célja

Jelen Üzletszabályzat célja a közműves ivóvíz- és csatornaszolgáltatással, mint közüzemi szolgáltatással kapcsolatban:

- A Felhasználó és a Szolgáltató kapcsolatrendszerének minden Felhasználó részére hozzáférhető és áttekinthető rögzítése.
- A szolgáltatásra vonatkozó jogszabályokban történő könnyebb eligazodás segítése, illetve azoknak a szabályozott eljárásoknak az ismertetése, amelyek alapján a Szolgáltató tevékenységét folytatja, amennyiben az a Felhasználókat érinti.
- A Felhasználók tájékoztatásának segítése, a Szolgáltatói ügyintézés ellenőrzötté tétele az egyes Felhasználói bejelentések, ügyintéзések menetének, határidejének és a kapcsolódó előírásoknak a rögzítésével.
- A Felhasználók részére szükséges közérdekű információk, illetve a Szolgáltató és a Felhasználó kapcsolatrendszerében használt nyomtatványok alkalmazásának rögzítése.
- A Felhasználók szolgáltatással kapcsolatos kérdéseinek a szóbeli tájékoztatáson túl, írott formában – a szükséges részletezésben, jogszabályokkal alátámasztva, nyomtatványokkal kiegészítve – történő megválaszolása.

A BAKONYKARSZT Zrt. minőségirányítási rendszere kiterjed a felhasználói kapcsolatok teljes körű szabályozására, s működtetésének célja a felhasználói elégedettség megőrzése és növelése. A társaság minőségirányítási rendszere 2000. április 16-tól tanúsított.

Jelenleg az MSZ EN ISO 9001:2009 előírásai alapján elkészített minőségirányítási rendszert üzemeltetjük.

### 1.2. A Felhasználó és a Szolgáltató kapcsolatrendszerének szabályai

A vízgazdálkodást, s annak egyik ágát, a közműves ivóvízellátást és a közműves szennyvízelvezetést 2012. január 1-től a víziközmű-szolgáltatásról szóló 2011. évi CCIX. törvény (továbbiakban Vksztv.) szabályozza. A szolgáltatás teljesítésével szoros összefüggésben a Szolgáltatónak az alábbi két legfontosabb jogszabályt kell figyelembe vennie és betartania.

A vízgazdálkodásról szóló 1995. évi LVII. törvényt, valamint a közműves ivóvízellátást és szennyvízelvezetést szabályozó 58/2013.(II.27) Kormányrendeletet (továbbiakban: Rendelet).

A jogszabályokban előírtakon túlmenően a BAKONYKARSZT Zrt. kialakította a belső szabályozását is, amely a végrehajtásra és az ellenőrzésre vonatkozóan tartalmaz előírásokat.

Az Üzletszabályzat *1.sz. melléklete* tartalmazza azon jogszabályok és belső szabályozási dokumentumok jegyzékét, amelyeket a Felhasználói kapcsolatok során, továbbá az üzemeltetési tevékenység végzésénél alkalmazni kell.

### 1.3. Fogalom meghatározások

Az Üzletszabályzat a jogszabályokban használt megnevezéseket használja az egyes fogalmak azonosítására, ezért szükséges az alábbi fogalmak ismertetése:

- **alapdíj:** a víziközmű-szolgáltatás rendelkezésre állásáért fizetendő díj;
- **átadási ár:** a víziközműves kapcsolódó szolgáltatás ellenértéke, a víziközmű rendszerek között az átadott víz ára vagy az átvett szennyvíz kezelési díja;
- **átadási pont:** olyan víziközmű, amely beépített mérőberendezés, elzárószerelvény és mintavételi lehetőség útján biztosítja két víziközmű-rendszer kapcsolatát, valamint az összekapcsolt víziközmű-rendszerek üzemeltetése során az ivóvízátadás, -átvétel és a szennyvízátadás, -átvétel mennyiségi és minőségi elszámolásának műszaki feltételeit;
- **átadott szennyvíz:** a víziközmű-szolgáltató által másik víziközmű-szolgáltatónak szennyvízelvezetési és -tisztítási céllal átadott szennyvíz;
- **átadott víz:** a víziközmű-szolgáltató által más víziközmű-szolgáltató részére nyújtott szolgáltatás keretében átadott ivóvíz;
- **bebocsátó:** aki a bebocsátási helyen a szennyvíz-törzshálózatra bekötött ingatlanról a szennyvízelvezetés szolgáltatási ponton a közműves szennyvízelvezető törzshálózatba szennyvizet, vagy a nem közművel összegyűjtött háztartási szennyvízbebocsátási ponton nem közművel összegyűjtött háztartási szennyvizet bocsát be;
- **bebocsátó hely:** közműves szennyvízelvezetés esetében a szennyvízelvezetés szolgáltatási pontja, nem közművel összegyűjtött háztartási szennyvíz esetében pedig a nem közművel összegyűjtött háztartási szennyvíz bebocsátási pontja;
- **bekötési vízmérő:** a felhasználási hely ivóvízhasználatának mérésére szolgáló, az ivóvíz-bekötővezeték végpontjára telepített mérő;
- **beszerzési szabályzat:** a víziközművek működtetéséhez szükséges eszközök, anyagok és tárgyak folyamatos rendelkezésre állásának biztosítására vonatkozó előírás;
- **csatlakozó ivóvízhálózat:** több felhasználási hely ivóvizét az ivóvíz-bekötővezeték végpontjától a házi ivóvízhálózatokba szállító vízvezeték-hálózat, amely az érintett felhasználási helyek közös tartozékát képezi;
- **egészségügyi intézmény:** az egészségügyről szóló 1997. évi CLIV. törvény 3. § g) pontja szerinti intézmény;
- **egyéb víz:** a szennyvíz törzshálózatba bocsátott települési, háztartási vagy ipari szennyvíznek nem minősülő, a víziközmű-szolgáltató hozzájárulásával bebocsátott használt víz;
- **elkülönített felhasználói hely:** felhasználási helyen belül minden, önálló vízhasználattal rendelkező épület, épületrész, lakás, nem lakás céljára szolgáló helyiség, önállóan használható bérlemény;
- **elkülönített vízhasználó:** az elkülönített felhasználói hely tulajdonosa vagy egyéb jogcímen használója;



- **ellátási terület:** olyan, települési közigazgatási területtel vagy területekkel egyértelműen behatárolható terület, amelyen belül a Felhasználók részére az adott víziközmű-szolgáltatást ugyanaz a víziközmű-szolgáltató végzi;
- **felhasználási hely:** az a víziközmű-szolgáltatásba bekapcsolt ingatlan, amelyen a víziközmű-szolgáltatást a Felhasználó igénybe veszi;
- **felhasználó:** a víziközmű-szolgáltatást e törvény szerinti szerződéses jogviszony keretében igénybe vevő természetes vagy jogi személy, jogi személyiséggel nem rendelkező szervezet, aki (amely) a víziközmű-szolgáltatásba bekapcsolt ingatlan tulajdonosa, vagy azt egyéb jogcímen használja;
- **fogyasztásmérő:** a vízmennyiség vagy a szennyvízmennyiség mérésére szolgáló mérőeszköz:
  - **ivóvízmérő:** a bekötési vízmérő és a mellékvízmérő mellett az ivóvízhálózatba beépített – az áramló víz mennyiségének meghatározására szolgáló – hitelesített mérőeszköz és annak tartozékai;
    - aa) **átadási vízmérő:** víziközmű-szolgáltatók között a mennyiségi elszámolás mérésére szolgáló, az átadási ponton beépített ivóvízmérő;
    - ab) **ikermérő:** egy vagy több ingatlan különböző felhasználási helyei ivóvízhasználatának mérésére szolgáló, az ivóvíz bekötővezeték végpontjára csillagpontosan kialakított bekötési vízmérők;
    - ac) **locsolási vízmérő:** locsolási célú vízhasználat mérése céljából ivóvíz-bekötővezetésekre telepített kizárólag közterületi locsolási bekötési vízmérő vagy ivóvíz-bekötővezetésekre telepített ikermérő vagy a bekötési vízmérőt követő házi ivóvízhálózatra telepített mellékvízmérő;
    - ad) **törzshálózati vízmérő:** közvetlenül a törzshálózati felhasználási helyekre, többek között közterületi vízvételi helyre telepített vízmérő;
  - **szennyvízmennyiség-mérő:** a szennyvízhálózatba beépített – az áramló szennyvíz mennyiségének meghatározására szolgáló – kalibrált mérőeszköz (így például készülék, berendezés, műszer), ideértve annak tartozékait is:
    - ba) **átadási szennyvízmennyiség-mérő:** az átadó és az átvevő szennyvízhálózatának csatlakozási pontján, vagy összekötő vezetéken, az átadó és az átvevő által egyeztetett helyen, az átadó által beépített, kalibráltatott szennyvízmennyiség-mérő;
    - bb) **közműves szennyvízmennyiség-mérő:** a szennyvíz mennyiségének mérésére alkalmas, a Felhasználó által a víziközmű-szolgáltató jóváhagyásával beépített műtárgy, berendezés, amelyet a Felhasználó akkreditált, kalibráló laboratórium igénybevételével hiteles használati etalonnal rendszeresen ellenőriz;
- **fogyasztással arányos díj:** 1 m<sup>3</sup> szolgáltatott ivóvízmennyiség, vagy szennyvíz-bekötővezetékbe bocsátott szennyvízmennyiség díja;
- **gördülő fejlesztési terv:** hosszú távú, felújítási és pótlási, valamint beruházási tervrészből álló terv;
- **gyermekintézmény:** a nemzeti köznevelésről szóló törvény szerinti óvoda, általános iskola, gyógypedagógiai nevelési-oktatási intézmény, konduktív pedagógiai intézmény, és az ezekhez tartozó kollégium, ha
  - aa) állami vagy önkormányzati fenntartású, vagy
  - ab) állami vagy önkormányzati feladatok ellátására hatályos köznevelési szerződéssel rendelkezik; a gyermekek védelméről és a gyámügyi igazgatásról szóló törvény szerinti bölcsőde, családi napközi, gyermekek átmeneti otthona, családok átmeneti otthona, gyermekotthon, lakásotthon, utógondozói otthon és javítóintézet, ha

- ba) állami vagy önkormányzati fenntartású, vagy
- bb) állami vagy önkormányzati feladatok ellátására hatályos ellátási szerződéssel rendelkezik;
- **házi ivóvízhálózat:** a felhasználási hely ivóvízfogyasztását biztosító – az ingatlan alkotórészét képező – vezeték, amely a vízkivételi helyig szállítja a vizet, valamint annak kiegészítő elemei (így különösen vízmérő berendezés elhelyezésére szolgáló akna);
  - **házi szennyvízhálózat:** a felhasználási helyen keletkező szennyvíz összegyűjtését szolgáló – az ingatlan alkotórészét képező – vezeték, valamint annak kiegészítő elemei (így különösen szennyvízmennyiség-mérő, szennyvízminőség-ellenőrző akna, szennyvíz-előkezelő mű);
  - **háztartási szennyvíz:** rendszeres emberi tartózkodás céljára szolgáló területről származó szennyvíz, ami az emberi anyagcseréből és háztartási tevékenységből származik, és nem tartalmaz talajvizet vagy csapadékvizet, továbbá nem minősül veszélyes hulladéknak;
  - **ipari szennyvíz:** minden olyan szennyvíz, amely ipari vagy kereskedelmi tevékenységből származik, és nem minősül háztartási szennyvíznek vagy csapadékvíznek és nem veszélyes hulladék;
  - **ivóvízmérési hely:** az ivóvizet szállító vezeték és környezetének úgy kialakított része, amely lehetővé teszi – a vonatkozó jogszabályi előírásoknak is megfelelően – az elszámolás alapjául szolgáló ivóvízmérő szakszerű beépítését, működtetését és ellenőrzését;
  - **ivóvíz-szolgáltatásba bekapcsolt ingatlan:** az az ingatlan, amelyen legalább egy olyan vízvételi hely található, amely a közműves ivóvíz-szolgáltatásra lehetőséget ad, vagy olyan szennyvíz-elvezetési hely, amely a közműves szennyvíz-elvezetési szolgáltatás igénybevételére ad lehetőséget;
  - **ivóvízvételi hely:** az ivóvizet szállító vezeték azon része, ahol a beépített szerelvények rendeltetésszerű használatával a vezetékből ivóvíz vételezése lehetséges;
  - **ivóvíz-bekötővezeték:** a víziközmű-szolgáltatásba bekapcsolt ingatlanon az ivóvíz-törzshálózat és a házi ivóvízhálózat vagy a csatlakozó ivóvízhálózat között kiépített vezeték a tartozékaival, valamint a bekötési vízmérő, amely
    - bekötési vízmérő esetében:
      - aa) úszótelkes és telekhatáron kialakított zárt sorú beépítésnél az épület külső falsíkjáig terjed;
      - ab) egyéb esetekben a bekötési vízmérőt követően a vízmérési helyen beépített elzáró szerelvény bekötési vízmérő felőli csatlakozó pontjáig, ennek hiányában a bekötési vízmérőt követő 10 cm-es vezetékszakasz végéig terjed;
    - bekötési vízmérő hiányában - az ivóvíz-törzshálózattól a közterület és az ingatlan határvonaláig húzódó vezetékszakasz végéig terjed;
  - **ivóvíz-törzshálózat:** olyan a víziközmű-rendszer részét képező hálózat, amely az ivóvíz-főnyomóvezetékből, az erre kapcsolt elosztóvezetésekből és ezek berendezéseiből áll;
  - **kényszeráramoltatású szennyvízelvezetés:** nem gravitációs körülmények között üzemeltetett, nyomás alatti vagy vákuumos elven működő szennyvízelvezető hálózat;
  - **kiszervezés:** víziközmű-működtetés egy részének a víziközmű-szolgáltatótól eltérő, más személlyel történő elvégeztetése;
  - **közműves ivóvízzel ellátott:** az, akinek lakhelyének legfeljebb 150 méteres körzetén belül, közterületen a közműves ivóvízfogyasztásra módot nyújtó ivóvízvételi hely található;

- **közműfejlesztési kvóta:** víziközmű-szolgáltatásba bekapcsolt vagy bekapcsolni kívánt ingatlanhoz a víziközmű-szolgáltató által a közműfejlesztési hozzájárulás fizetésére kötelezett részére biztosított vagy biztosítandó kapacitás, amelynek mértékegysége: m<sup>3</sup>/nap;
- **közterületi vízvételi hely:** lakossági ivóvíz-fogyasztás, vagy rendkívüli helyzet esetén tűzvíz vételezésére vagy egyéb közcélú vízigény kielégítésére alkalmas, közterületen elhelyezett közcélú vízellátási létesítmény;
- **lajstrom:** a közérdekű üzemeltetési feladatok ellátására önként vállalkozó víziközmű-szolgáltatókról a Magyar Energetikai és Közmű-szabályozási Hivatal (a továbbiakban: Hivatal) által vezetett olyan nyilvántartás, ami tartalmazza a víziközmű-szolgáltatók nevét, székhelyét és képviselőjének nevét;
- **lakossági felhasználó:** az a természetes személy felhasználó, aki a víziközmű-szolgáltatást nem jövedelemszerző gazdasági tevékenységhez veszi igénybe, valamint a társasház és a lakásszövetkezet;
- **mellékszolgáltatási szerződés:** az elkülönített vízhasználatra vonatkozó közüzemi szerződés;
- **mellékvízmérő:** a bekötési vízmérő után beépített, elkülönített ivóvízhasználat mérésére szolgáló mérő;
- **műszakilag elérhető:** az a törzshálózat, amely a víziközmű-bekötővezeték (ivóvíz-bekötővezeték, illetve szennyvíz-bekötővezeték) kiépítésével elérhető, és az igényelt kapacitás rendelkezésre áll;
- **műszakilag rendelkezésre álló szennyvízcsatorna:** az ingatlant határoló közterületen található szennyvízelvezető hálózat, amelybe a házi szennyvízhálózat bekötése gravitációs szennyvízelvezetés esetén házi szennyvíz beemelő közbeiktatása nélkül, kényszeráramoltatású szennyvízelvezetés esetén házi beemelő vagy vákuumszelep közbeiktatásával biztosítható;
- **nem közművel összegyűjtött háztartási szennyvíz-bebocsátási pont:** a szennyvíz törzshálózatnak vagy szennyvíztisztító telepnek e célra kijelölt és kialakított része, amely vízjogi üzemeltetési engedéllyel rendelkezik;
- **nyíltárkos bemérés:** a víziközmű-hálózat vezetékei és műtárgyai természetben azonosítható pontjainak nyílt munkaárokban geodéziai mérési technológiával történő bemérése EOVS rendszerben;
- **nyomáspróba:** zártszelvényű, 1 bar-nál nagyobb nyomás alatti folyadék szállító hálózatok minőségvizsgálatára előírt módszer;
- **panasz:** Társaságunk panaszként kezeli a Felhasználótól/vevőtől érkező olyan szolgáltatás minőségével, a szerződés megkötésével és teljesítésével kapcsolatos vitás ügyet, mely szerint a nyújtott szolgáltatás/termék részben vagy egészben nem felel meg a jogszabályi előírásokban, illetve az Üzletszabályzatban foglaltaknak. Nem minősül panasznak: az információ (tájékoztatás) kérése, az adatszolgáltatás, közüzemi szolgáltatás minőségének javítására tett javaslat, határidőn túl benyújtott bejelentés;
- **rendszerfüggetlen víziközmű-elem:** a víziközmű olyan nem egyedi gyártású berendezése, alkotórésze, amely a víziközműtől állagsérelem nélkül elválasztható és a víziközmű-hálózaton vagy a víziközmű-hálózatok között – alkalmazási céljára figyelemmel – szabadon áthelyezhető (így különösen fogyasztásmérő berendezés, szennyvíz áttemelő szivattyú, irányítástechnikai berendezés);
- **szennyvíz-bebocsátási pont:** a szennyvízelvezetés szolgáltatási pont vagy a települési folyékonyhulladék-bebocsátási pont;



- **szennyvíz bekötővezeték:** az ingatlanon keletkező szennyvizeknek, továbbá egyesített rendszerű szennyvízelvezetés esetén a csapadékvizeknek a szennyvíz törzshálózatba történő bevezetésére szolgáló vezeték, amelynek a végpontja, ha
  - gravitációs: a telekhatáron belül, attól legfeljebb 1 méter távolságra telepített ellenőrzőaknáknak vagy ellenőrző-, tisztítónyílásnak a kimeneteli oldala, ezek hiányában
    - aa) telekhatáron kialakított zárt sorú beépítés esetén az épület külső falsíkja;
    - ab) nem telekhatáron kialakított zárt sorú beépítés esetén az ingatlan határvonala;
  - kényszeráramoltatású: szennyvizet a gravitációs szennyvíz-törzshálózatba juttató rendszer esetén a szennyvíz beemelő szivattyú szívócsonkja vagy vízbevezető rácsozata, továbbá a szennyvizet kényszeráramoltatású szennyvíz-törzshálózatba juttató rendszer esetében – az átemelő szivattyú, vagy vákuumszelep elhelyezésétől függetlenül – a szennyvíz beemelő szivattyú szívócsonkja, vízbevezető rácsozata, vagy a vákuumszelep fogyasztó felőli oldala;
- **szennyvíz előtisztító (előkezelő) berendezés:** a szennyvízelvezető mű káros szennyezésének megelőzését szolgáló műtárgy (vízilétesítmény), amely a szennyvízbeocsátás előtt – a vízjogi engedélyben illetve jogszabályban előírt minőségűre tisztítja – a szennyvizet;
- **szennyvíz-elvezetési hely:** az a szennyvíz törzshálózatba bekapcsolt ingatlan, illetve azon belül mindazon elkülönített felhasználási hely, amelyeknek vízhasználata mellékszolgáltatási szerződés alapját képező mellékvízmérővel mért, és szennyvízei elvezetését a házi szennyvízhálózat biztosítja;
- **szennyvíztisztító telep:** a víziközmű szennyvíztisztítási feladatait szolgáló önálló része, amelyek szennyvizek mechanikai, biológiai vagy harmadik tisztítási fokozattal történő tisztítását biztosítja, a kapcsolódó iszapkezelési technológiával együtt;
- **szennyvíz törzshálózat:** olyan, a víziközmű-rendszer részét képező hálózat, amely a szennyvíz főgyűjtőből, az erre kapcsolt mellékgyűjtőkől és ezek berendezéseiből áll;
- **szolgáltató:** jelen üzletszabályzatban a közüzemi szolgáltatást, azaz ivóvízművek, illetve szennyvízelvezető művek (együtt: víziközművek) üzemeltetését végző jogi személy, aki a Felhasználók részére ivóvizet szolgáltat, illetve az ingatlanon keletkező szennyvizet károkozás nélküli elvezetését és tisztítását végzi;
- **szolgáltatási díj:** a víziközmű-szolgáltatás igénybevételének ellenértékeként fizetendő díj;
- **szolgáltatási pont:**
  - a) **ivóvíz-szolgáltatási pont:**
    - aa) az ivóvíz-bekötővezetéknek a Felhasználó felőli végpontja;
    - ab) a víziközmű-Szolgáltató által üzemeltetett törzshálózaton a közüzemi szerződésben meghatározott hely, elágazási pont vagy végpont;
    - ac) a víziközmű-Szolgáltató által üzemeltetett rendszer átadási pontja;
  - b) **szennyvízelvezetési szolgáltatási pont:** a szennyvíz-bekötővezeték Felhasználó felőli végpontja, amely
    - ba) gravitációs bekötővezeték esetén a telekhatáron belül, attól legfeljebb 1 m távolságra telepített ellenőrzőaknáknak vagy ellenőrző-, tisztítónyílásnak a kimeneteli oldala, ezek hiányában
      - zárt sorú beépítés esetén az épület külső falsíkja;
      - nem zárt sorú beépítés esetén az ingatlan határvonala;
    - bb) kényszeráramoltatású rendszer esetén
      - az ingatlanon keletkezett szennyvizet gravitációs szennyvíz törzshálózatba juttató rendszer szennyvízbeemelő szivattyújának szívócsonkja vagy szennyvízbevezető rácsozata;

- az ingatlan szennyvizeit kényszeráramoltatású szennyvíz törzshálózatba juttató rendszer esetén az átemelő szivattyú elhelyezésétől függetlenül szennyvíz beemelő szivattyújának szívócsonkja, vagy szennyvízbevezető rácsozata, vagy a vákuumszelep elhelyezkedésétől függetlenül a vákuumszelep Felhasználó felőli oldala;
- bc) a víziközmű-szolgáltató és a Felhasználó közötti közüzemi szerződésben meghatározott pont;
- bd) a víziközmű-szolgáltató által üzemeltetett törzshálózaton a közüzemi szerződésben meghatározott pont;
- be) a szennyvíz-átadó rendszerének átadási pontja;
- **szolgáltatót ivóvíz:** közüzemi jogviszony keretében a Felhasználó részére a szolgáltatási ponton, vagy közvetlenül a víziközmű-elosztóhálózat vízvételzés céljára alkalmas szerelvényein keresztül, továbbá a szállított vízből biztosított ivóvíz;
- **tartós adathordozó:** olyan informatikai eszköz, amely birtokosa számára lehetővé teszi a neki címzett adatoknak az adat céljának megfelelő ideig történő tartós tárolását és a tárolt adatok változatlan formában és tartalommal történő elektronikus megjelenítését;
- **települési szennyvíz:** háztartási, vagy háztartási és ipari szennyvíz, továbbá egyesített elvezető rendszer esetén ezek csapadékvízzel képződött keveréke;
- **új üzem:** olyan üzem, amely e rendelet hatálybalépését követően
  - kezdi meg működését;
  - kezdi meg a felszíni vizek minősége védelmének szabályairól szóló 220/2004. (VII. 21.) Korm. rendelet 1. számú mellékletében meghatározott anyagok (a továbbiakban: Szennyezőanyag lista) felhasználásával járó tevékenységét, vagy
  - legalább 20%-kal tartósan megnöveli az e rendelet hatálybalépését megelőző időszakhoz képest a Szennyezőanyag listában meghatározott anyagok felhasználását;
- **üzem:** az a természetes vagy – a lakásszövetkezetek kivételével – jogi személy, illetve jogi személyiséggel nem rendelkező gazdasági társaság, aki (amely) a Szennyezőanyag listában meghatározott anyagot használ, továbbá a Szennyezőanyag listában meg nem jelölt anyagokat a küszöbérték 10%-át elérő mértékben bocsát be a közműves szennyvízelvezető műbe;
- **víziközmű:** olyan közcélú vízellátási rendszer, amely
  - valamely település vagy települések közműves ivóvízellátását, ezen belül a ivóvíztermelést, az ehhez kapcsolódó ivóvízbázis-védelmet, az ivóvízkezelést, -tárolást, -szállítást és -elosztást, és
  - a közműves szennyvízelvezetés során (egyesített rendszer esetén a csapadékvíz-elvezetést is ideértve) a szennyvíz összegyűjtését, elvezetését, tisztítását, a tisztított szennyvíz hasznosítását, elhelyezését szolgálja;
- **víziközmű-hálózat:** az ivóvíz-törzshálózat, a szennyvízelvezető törzshálózat a kapcsolódó víziközmű rendszerelemek, a csatlakozó ivóvíz-, illetve szennyvízhálózatok, valamint az ivóvíz és a szennyvíz bekötővezetékek együttesen;
- **víziközmű-fejlesztés:** új víziközmű létesítésével, meglévő víziközmű felújításával és bővítésével kapcsolatos tevékenységek összessége;
- **víziközmű-működtetés:** a víziközmű üzemeltetésével, valamint a víziközmű-fejlesztéssel kapcsolatos tevékenységek összessége;
- **víziközmű-rendszer:** víziközművek olyan összefüggő, szigetüzemben működő vagy átadási pontokkal egyértelműen körülhatárolható rendszere, mely önmagában vagy átadási ponton keresztül történő ivóvízátvétellel vagy szennyvíztovábbítással kiegészülve – ideértve a víziközműves kapcsolódó szolgáltatást – képes biztosítani a víziközmű-szolgáltatás műszaki feltételeit;



- **víziközmű-szolgáltató:** az a víziközmű-szolgáltatást végző gazdasági társaság, amely a Vksztv. alapján működési engedélyt kapott;
- **víziközmű-szolgáltatás:** a közműves ivóvízellátás, a közműves szennyvízelvezetés és -tisztítás, valamint az egyesített rendszerű csapadékvíz-elvezetés (a továbbiakban együtt: víziközmű-szolgáltatási ágazatok) közül egy vagy több, a víziközmű-szolgáltató által a Felhasználók részére nyújtott szolgáltatás;
- **víziközmű-szolgáltatásba bekapcsolt ingatlan:** az az ingatlan vagy ingatlanrész amelyen legalább egy olyan vízvételi hely található, amely a közműves ivóvízellátásra lehetőséget kínál, vagy amelyről a keletkező szennyvizet részben vagy egészben szennyvíz-bekötővezetéken keresztül a szennyvízhálózatba vezetik be;
- **víziközmű üzemeltetése:** a víziközmű-szolgáltatás nyújtása céljából a víziközmű-szolgáltató által végzett mindazon tevékenységek összessége, amelyek a jogszabályokban és az üzemeltetési szerződésben előírt követelmények teljesítése érdekében okszerűen merülnek fel, különösen a víziközmű műszaki értelemben vett napi üzemben tartása, karbantartása és javítása, közüzemiszerződés-kötés, számlázás, ügyfélszolgálat működtetése;
- **víziközműves kapcsolódó szolgáltatás:** szerződés alapján a víziközmű-szolgáltató által más víziközmű-szolgáltató részére nyújtott ivóvíz-értékesítési vagy szennyvízelvezetési és -tisztítási szolgáltatás;
- **vízzárosági próba:** az épített, zártszelvényű, gravitációs elven működő folyadékszállító hálózatok minőségvizsgálatára előírt módszer.

#### 1.4. Személyi és területi hatály, működési terület

A dokumentum hatálya kiterjed a BAKONYKARSZT Zrt-re, mint Szolgáltatóra, és a közműves ivóvíz ellátást, a közműves szennyvízelvezetést a Társaság működési területén igénybevevő Felhasználókra.

A Társaság működési területét, az ellátott településeket (településrészeket) a **2.a és 2.b. sz. mellékletek**, míg a Társaság szervezeti felépítését a **3. sz. melléklet** tartalmazza.

## 2. SZOLGÁLTATÁS

### 2.1. Víziközmű-rendszerek üzemeltetése

A közműves ivóvízellátás és a közműves szennyvízelvezetés közüzemi szolgáltatás. A szolgáltatást végző az ivóvízművek, illetőleg a szennyvízelvezető- és tisztító művek üzemeltetésével köteles a víziközmű-hálózatba bekötött ingatlan tulajdonosának, és egyéb jogcímen használójának üzemszerűen ivóvizet szolgáltatni, illetőleg az ingatlanon keletkező szennyvizek összegyűjtését, károkozás nélküli elvezetését és tisztítását üzemszerűen elvégezni.

Ha a víziközmű-rendszer teljesítőképességének szűkössége mellett lakossági és nem lakossági Felhasználói igények egyidejű felmerülésével kell számolni, a lakossági Felhasználói igények kielégítését kell előnyben részesíteni.

A Szolgáltató a külön jogszabályban és a vízjogi üzemeltetési engedélyben foglalt előírásoknak megfelelően – a víziközművek teljesítőképességének mértékéig – köteles szolgáltatni.

A BAKONYKARSZT Zrt. alapfeladataként köteles az ellátási területen üzemserű körülmények között biztosítani a Felhasználók vízellátását, a vonatkozó jogszabályokban előírt kifogástalan minőségben, mennyiségben, és nyomáson. Köteles az ingatlanon keletkező szennyvizek károkozás nélküli elvezetését és az érvényes előírásoknak megfelelő minőségűre tisztítását elvégezni, továbbá gondoskodni a minőség ellenőrzéséről, a szakszerű hibaelhárítás feltételeinek megteremtéséről, a szervezet munkarendjéről, ügyeleti, készenléti szolgálatáról, a megfelelő képzéssel rendelkező irányító személyzet biztosításáról.

A környezetvédelem korunk egyik legfontosabb feladata. A BAKONYKARSZT Zrt. több ponton is érintkezik közvetlen közelről környezetünkkel mindennapi tevékenysége során. Vízbázisaink aktív védelme, monitoring rendszerük fenntartása, napi szintű kiemelt feladat a Szolgáltató számára, melyet immár több évtizede végez folyamatosan. A Társaság által üzemeltetett sérülékeny vízbázisok mindegyikére készült vízbázisvédelmi terv, - a Szolgáltató jelentős anyagi ráfordításával - melyek alapján az illetékes környezetvédelmi hatóság vízbázisvédelmi határozatokat adott ki.

A Szolgáltató által gyakorolt környezetvédelem másik fajsúlyos ágazata a szennyvízelvezetés és tisztítás. A Társaság a múltban is és jelenleg is kiemelten figyel arra, hogy a szennyvízelvezetés és tisztítás feladatkörét a legnagyobb odafigyeléssel, szakértelemmel, a kor követelményeinek megfelelően végezze el. A Társaság mindig is kiemelt figyelemmel kezelte a szennyvíztisztítással kapcsolatos kutatás-fejlesztéseket, igyekezve beintegrálni tevékenységi körébe a legújabb és leghatékonyabb tisztítási- és szennyvíziszap kezelési technológiákat. Földrajzi közelségéből is adódóan mindig kiemelt partnere volt a veszprémi székhelyű Pannon Egyetemnek, ami a szennyvíztisztítási technológiák kutatásának egyik fellegrára Magyarországon.

A víziközmű-szolgáltatás jellegéből adódóan jelentős mennyiségű vezeték-hálózat igénybe vételével működik. Természetesen ezek a vezetékek nem minden esetben húzódnak közterületek alatt, így vezetéki szolgalmak alkalmazására van szükség. Szolgáltató ezúton is deklarálja, hogy a Felhasználók tulajdonát képező ingatlanok tulajdon- és használati jogát csak és kizárólag közérdekből, a lehető legkisebb mértékben, a tulajdoni lapokra bejegyzetteknek megfelelően korlátozhatja. Mindig kiemelt figyelmet fordít arra, hogy a Felhasználók ingatlanhoz kötött tulajdonosi érdeke maximálisan érvényesülni tudjon. A szolgalmi jogok alapítását megelőzően minden esetben megtörténik az érintett Felhasználók (földterület tulajdonosok) teljes körű tájékoztatása, továbbá velük a szükséges megállapodások megkötése.

A BAKONYKARSZT Zrt. a Vksztv. 6. §-ban foglaltakat figyelembe véve a víziközművek üzemeltetéséért felelős. A víziközműnek nem minősülő hálózatok és művek üzemeltetését, külön megállapodás alapján üzemelteti Társaságunk.

## **2.2. Ivóvízellátás**

A vízellátás, mint szolgáltatás magába foglalja a víz kitermelésével, tisztításával, szállításával, nyomásfokozásával, tárolásával és elosztásával járó feladatok elvégzését, amelyeket a konkrét technológiai feladatokkal együtt szabályzatok (a Társaság Üzemeltetési szabályzatai, a víztermelő/vízmű telepek Üzemeltetési utasításai) rögzítenek.

### 2.2.1 *Víztermelés*

A víztermelési tevékenység során a Társaság elsődleges feladata - az engedélyezett víztermelési volumenben belül – a kitermelhető nyersvíz mennyiség biztosítása, figyelemmel az üzemelő vízbázisok védelme tárgyában kiadott kormányrendelet előírásaira. A víztermelést a Társaság működési területén lévő felszín alatti vízbázisokra telepített kutakból, forrásokból biztosítja.

### 2.2.2 *Víz tisztítás*

A víztermelő telepeken, illetve vízmű telepeken található – szükség szerint - a víztisztító berendezések. Az alkalmazott tisztítási technológiát a nyersvíz vízkémiai paraméterei határozzák meg.

A tisztítási technológiának alkalmasnak kell lennie a többször módosított 201/2001. (X. 25.) sz. Kormányrendeletben előírt vízminőségi határértékek folyamatos biztosítására.

### 2.2.3 *Vízszállítás*

A víztermelő telepektől az ivóvizet fővezetékek vagy távvezetékek szállítják a települési elosztó hálózatba, illetve azon keresztül a Felhasználókhöz.

### 2.2.4 *Nyomásfokozás*

A vízbázisainkból kitermelt vizet optimális esetben a kútba beépített szivattyú képes közvetlenül az elosztó hálózatba és a magastárolóba juttatni. Amennyiben ez technikailag nem valósítható meg, úgy a kitermelt vizet egyszer, de akár többször is szükséges újból szivattyúkkal megemelni, mert csak így juttatható el a Felhasználókhöz. Veszprém megyében, a domborzati adottságoknál fogva, több vízellátó rendszerrel is előfordul, hogy a kúttól a Felhasználóig többször kell átemelnünk az ivóvizet, ami nem csak plusz beruházásokat igényel, de a szolgáltatás költségeit is jelentősen növeli.

Az 58/2013 (II.27.) számú Kormányrendelet 77.§ (1) bekezdése szabályozza a szolgáltatási ponton előírt minimális és maximális hálózati nyomást. Eszerint „A szolgáltató a közműves vízellátást legalább 1,5 és legfeljebb 6,0 bar hálózati nyomás mellett a szolgáltatási ponton köteles teljesíteni”.

Amennyiben az adott településrészen lévő Felhasználók szolgáltatási pontjainál a nyomásérték az adott hálózathidraulikai jellemzőkkel nem éri el a 1,5 bar (0,15 MPa) nyomásértéket, illetve meghaladja a 6 bar (0,6 MPa) nyomásértéket, akkor műszaki (gépészeti) beavatkozás válik szükségessé. A telepített berendezéseknek, (nyomásfokozó szivattyúállomások) alkalmasnak kell lenniük a területen keletkezett mindennemű vízigény (kommunális, ipari és tűzoltási) kielégítésére, illeszkedni kell az adott hálózati struktúrába (hidraulikailag, energetikailag, informatikailag és építészetiileg), és folyamatos üzemben, hosszú időtávlatban is kell szolgálniuk a Felhasználói igényeket.

### 2.2.5 *Víz tárolás*

Az ivóvízellátó-rendszerben az ivóvíz tárolását víztároló medencék, víztornyok biztosítják.

A víztárolás célja a vízelosztás biztonságosabbá tétele, a Felhasználók csúcs vízigényeinek, továbbá a tűzvíz igényeknek a kielégítése. A víztárolás a rendszer hidraulikai nyomáseloszlását közvetlenül, vagy átemelés révén kedvezően befolyásolja.

#### 2.2.6 *Vízelosztó hálózatok*

A Felhasználók vízigényét a törzshálózat részét képező vízelosztó hálózatról lecsatlakozó bekötővezetékeken keresztül kell kiszolgálni. A törzshálózatról a tűzvíz vételezési lehetőség a felszín alatti és felszín feletti tűzcsapokról történik. A hálózaton található közkifolyók biztosítják a vízbekötéssel nem rendelkező lakosság ellátását. A közkifolyók vizét – háztartási szükségletük kielégítésére – kizárólag a közműves vízellátásba be nem kötött ingatlanok lakói vehetik rendszeresen igénybe.

A Szolgáltató és a helyi önkormányzati képviselő testületének hozzájárulása szükséges a közkifolyóknak nem háztartási célú vízhasználatára (így például építkezés, gépkocsi mosás).

Abban az esetben, ha közkifolyókon felhasznált víz díját és fizetésének módját jogszabály másként nem állapítja meg, az ivóvíz törzshálózatról történő közterületi vízvétel az önkormányzat vízfogyasztásának minősül, a díjat a víziközmű-szolgáltatónak a települési önkormányzat fizeti meg. Ebben az esetben a vízfogyasztás mennyiségét ivóvízmérő hiányában arányosítással vagy műszaki számítással kell megállapítani. Az arányosítás alapját képező számított vízmennyiségeket, valamint az átalány megállapítást a **10.sz. melléklet** tartalmazza.

A számítással történő elszámolás alapja, az egyes vízvezeték átmérőkhöz tartozó vízmérők névleges átfolyási mennyisége és a felhasználás időtartamának szorzata. Az egyes átmérőkhöz tartozó vízmennyiségeket  $m^3/óra$  és  $m^3/nap$  dimenzióban szintén a **10.sz. melléklet** mutatja.

A Szolgáltató a közkifolyót és a tűzcsapot a helyi önkormányzati képviselő testület, az illetékes közegészségügyi szakhatóság, illetve a katasztrófavédelem előzetes hozzájárulásával helyezheti át vagy szüntetheti meg.



## 2.2.7 Szolgáltatás

A Szolgáltatónak a szolgáltatási kötelezettsége és a szolgáltatás minőségéért való felelőssége a szolgáltatási pontig áll fenn. Az ivóvíz szolgáltatási ponton biztosítja a társaság a Felhasználók által igényelt mennyiségű és minőségű ivóvizet, az előírt nyomástartományban.

A Vksztv.-nek és a Rendeletnek megfelelő szolgáltatási pontot, azaz a Felhasználó és a Szolgáltató felelősségi körének határvonalát az alábbi sematikus ábra mutatja:

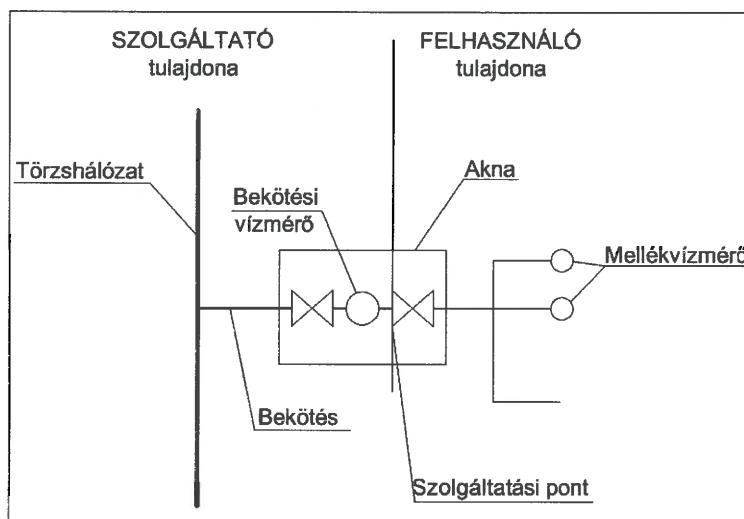

A Szolgáltató jogosult az ingatlanokon lévő ivóvízhálózat, a tűzoltási célt szolgáló külön vízvezeték hálózat (tűzivízhálózat) ellenőrzésére. Amennyiben az azonnali ellenőrzésre nincs mód, úgy az érintett Felhasználó – előzetesen egyeztetett időpontban – köteles azt lehetővé tenni.

Az ellenőrzéskor a házi és a csatlakozó ivóvízhálózaton észlelt hibák kijavításáról, illetve az előírásoktól eltérő víziközmű használat megszüntetéséről a Felhasználó gondoskodni köteles. Ha ezeknek a Szolgáltató felhívására, a Felhasználó határidőn belül nem tesz eleget, a teljesítésre őt a település jegyzője kötelezi.

Az előírt Szolgáltatói ellenőrzés nem mentesíti a Felhasználót a tulajdonában lévő csatlakozó ivóvízhálózat és házi ivóvízhálózat rendszeres ellenőrzésének és karbantartásának kötelezettsége alól.

A szolgáltatás minőségének megőrzése érdekében a törzshálózaton folyamatos ellenőrzési, karbantartási, hibaelhárítási, felújítási, és szükség esetén rekonstrukciós tevékenységet folytat a Szolgáltató.

A Felhasználó a szolgáltatás közérdekből történő korlátozását, illetve szüneteltetését kártalanítás nélkül tűrni köteles.

Szolgáltatóval szemben támasztott alapkövetelmények között szerepel a folyamatos magas szintű szolgáltatás fenntartása és a hatékony gazdálkodás, - mely megfizethető díjakat generál - egyaránt. Ezen két alapelvnek kíván a Szolgáltató megfelelni, amikor az emberi és eszközbeli erőforrásait racionalizálja. A több évtizedes szakmai tapasztalat alapján, mely a szolgáltatásra vonatkozó jogszabályoknak is megfelel, került kialakításra a Társaságnál a diszpécser szolgálat



és a hibaelhárítási ügyeleti rendszer is. Ez a hatékony rendszer biztosítja azt, hogy átlagosan 1-6 órán belül a törzshálózati hibák kijavításra kerülnek. A több éve folytatott elégedettség mérés bizonyítja, hogy Felhasználóink ezzel a tevékenység résszel is meg vannak elégedve, visszajelzésük pozitív. Előfordul a gyakorlatban az az esetkör is, mikor egy időben több üzemzavar is keletkezik. Ekkor a Szolgáltató mérlegel, a hibaelhárítások sorrendjét felállítja. A sorrend felállításánál elsőrendű szempont, a szolgáltatásból kieső felhasználók számossága.

Amennyiben a Szolgáltató az üzemzavart neki felróható okból 3 napon belül nem hárítja el és a Rendelet 77.§ (2) bekezdése szerinti ivóvíz szükséglet biztosításáról nem gondoskodik, ezzel bizonyíthatóan kárt okoz a Felhasználóknak, kötbér fizetésére kötelezett. A kötbér mértékét az alábbi képlettel kell kiszámolni:

$$\text{Kötbér (Ft)} = [\text{a kiesett napok száma (nap)} \times \text{az előző 12 hónap éves átlagos felhasználásából számított napi átlagmennyiség (m}^3\text{/nap)}] \times \text{az érintett víziközmű ágazatban alkalmazott aktuális ár (Ft/m}^3\text{)}.$$

A szolgáltatás korlátozása akkor közérdekű, ha azt a víziközmű biztonságos működtetésével összefüggő közegészségügyi vagy egyéb követelmény (így például hálózat és tároló mosatás hálózatfejlesztés, jelentősebb üzemzavar-elhárítás) teszi indokolttá.

Az előre tervezhető közérdekű tevékenység kapcsán felmerülő korlátozásokról, úgymint a szolgáltatás műszaki okokból szükségessé váló időszakos szüneteltetéséről, vagy nyomás csökkenéséről, a Felhasználókat a Szolgáltató a Rendeletben foglalt előírások szerint értesíti az alábbiak szerint:

Minden esetben saját honlapján, valamint szűk Felhasználói kört (egy-két utca vagy lakóépület) érintő tervezett szolgáltatás kiesés esetén az érintettek egyedi értesítésével tájékoztatja a Szolgáltató a Felhasználókat (postaládába bedobott értesítő, lépcsőházi faliújságra kirakott tájékoztató).

Településrészeket, nagyobb területeket érintő tervezett szolgáltatás kiesés esetén újságcikkben - Napló, városi újság – hirdetés útján is tájékoztatást ad a Szolgáltató.

Rendkívüli esemény, havária esetén a fentiekén kívül a Felhasználókat a Szolgáltató a helyi TV képújságában, helyi rádióban leadott hirdetésekkel is tájékoztatja.

A tájékoztatás elmaradása esetén, a Felhasználó bejelentését követően a Szolgáltató a Felhasználó irányába kötbér fizetésére kötelezett. A kötbér mértékét az alábbi képlettel kell kiszámolni:

$$\text{Kötbér (Ft)} = [\text{a kiesett napok száma (nap)} \times \text{az előző 12 hónap éves átlagos felhasználásából számított napi átlagmennyiség (m}^3\text{/nap)}] \times \text{az érintett víziközmű ágazatban alkalmazott aktuális ár (Ft/m}^3\text{)}.$$

Amennyiben az ivóvíz szolgáltatás a belterület legalább 20 % - át, illetőleg 500-nál több főt érintően előre tervezetten 12 órát vagy üzemzavar esetén 6 órát szünetel, a Szolgáltató az ivóvízszükséglet kielégítéséről más módon köteles gondoskodni, a létfenntartáshoz szükséges legalább 10 liter/fő mennyiségben. A 12 órát meghaladó, de 24 óránál rövidebb szolgáltatás kimaradás esetén 20 liter/fő, 24 órát meghaladóan 30 liter /fő/nap az előírt ivóvízmennyiség.

A szolgáltatás szüneteltetése esetén a Szolgáltató az ivóvízellátásról úgy gondoskodik, hogy ahhoz az érintettek 300 méteres körzeten belül hozzájuthassanak.

## 2.3. Szennyvízelvezetés, és -tisztítás, szennyvíziszap elhelyezés

### 2.3.1 Szennyvízelvezetés

A szennyvízelvezetés biztosítása a bekötő vezeték átadási pontjától a szennyvíztisztító telepig a gravitációs csatornahálózat, a szennyvízátemelők, és a nyomóvezetékek üzemeltetésével valósul meg. A közüzemi vezetékek és átemelők karbantartásáról a Szolgáltató gondoskodik.

A Vksztv.-nek és a Rendeletnek megfelelő szolgáltatási pontot, azaz a Felhasználó és a Szolgáltató felelősségi körének határvonalát az alábbi sematikus ábra mutatja:

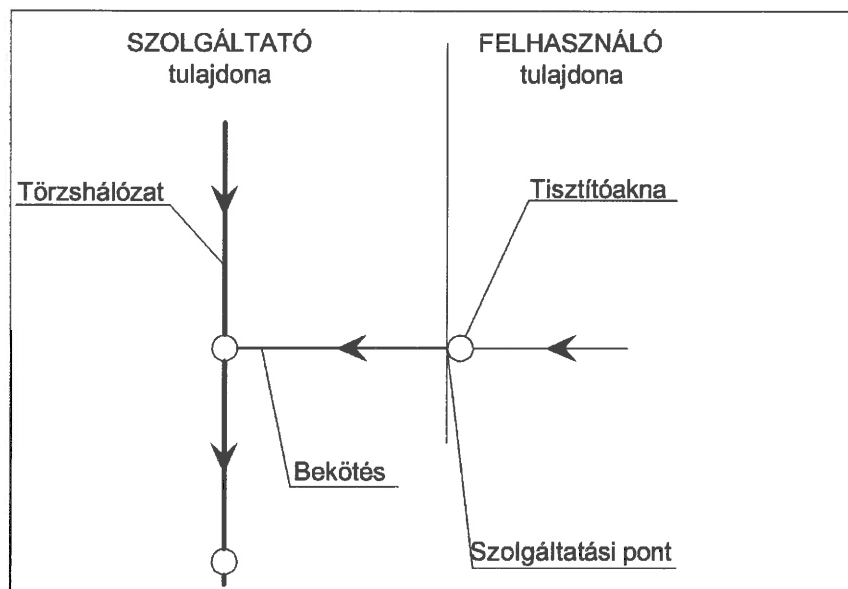

A Rendelet 85. § (2) bekezdése rendelkezik arról, hogy a Szolgáltató, azaz a gravitációs rendszerű szennyvíz-törzshálózat üzemeltetője, az ingatlan előtt húzódó szennyvíz-törzshálózat fedlapszintje feletti szifonszinttel rendelkező lefolyókba jutó szennyvíz károkozás nélküli elvezetését biztosítja. Az ingatlan előtt húzódó szennyvíz-törzshálózat fedlapszintje alatti szifonszinttel rendelkező lefolyók esetén az ingatlantulajdonosnak, azaz a Felhasználónak, saját költségen kell biztosítani az elöntés elleni műszaki védelmet, például visszaáramlást gátló szerelvény beépítésével.

A szennyvízelvezető törzshálózatba csak olyan összetételű szennyvíz vezethető be, amely a külön jogszabályokban előírtaknak megfelel, valamint az ott dolgozók testi épségét, egészségét nem veszélyezteti, továbbá a szennyvízelvezető- és tisztító mű állagát nem károsítja, és berendezéseinek rendeltetésszerű működését nem akadályozza.

A szennyvízcsatornába tilos olyan szennyezőanyag-tartalmú szennyvíz és szennyezőanyag bevezetése (bebocsátása), amely

- a szennyvízelvezető műben dolgozók egészségét - munkakörük ellátásával összefüggésben – veszélyezteti, és ezzel egészségkárosodást okoz vagy okozhat,
- a szennyvízelvezető és -tisztító, valamint az iszapkezelő mű üzemű (rendeltetésszerű) működését akadályozza, veszélyezteti, a műtárgyakat, berendezéseket rongálja, illetve rendeltetésszerű használatára alkalmatlanná teszi,

- a szennyvízelvezető és –tisztítóműből kibocsátva környezetkárosodást, illetve a befogadó káros szennyezését okozhatja,
- a szennyvíziszap környezetvédelmi követelményeinek megfelelő, biztonságos elhelyezését, lerakását, illetve felhasználását akadályozza.

A csatornahasználattal kapcsolatosan további hasznos információkat talál a Felhasználó a Szolgáltató honlapján ([www.bakonykarszt.hu](http://www.bakonykarszt.hu))

A Felhasználónak a házi szennyvízhálózat üzemképes állapotának fenntartásáról gondoskodnia kell.

### 2.3.2 Szennyvíztisztítás

A szennyvízkezelést a tisztítótelepekre kidolgozott technológiával kell végezni. A szennyvizek megtisztításáról, a szennyvíztisztító telep üzemeltetéséről és karbantartásáról a Szolgáltató köteles gondoskodni.

## 2.4. Minőségellenőrzés

Az ivóvíz, valamint a beérkező- és a tisztított szennyvíz tervszerű minőségellenőrzése az üzemek és a társaság akkreditált Központi Laboratóriumának feladata.

A mintavételezés ütemezését, rendszerességét és a vizsgálandó paramétereket az üzemeltetési szabályzatok tartalmazzák. A mintavételi rendet és a vizsgálandó paraméterek körét a többször módosított 201/2001. (X. 25.) Kormányrendelet alapján az illetékes Kormányhivatal Népegészségügyi Szakigazgatási Szerve (régi nevén KÖJÁL, vagy ÁNTSZ) hagyja jóvá és ellenőrzi azt. Szükség esetén elrendelhető a mintavételezés sűrítése, amennyiben a víz kémiai, bakteriológiai vagy biológiai paraméterei ezt szükségessé teszik. Amennyiben a szolgáltatott ivóvíz minősége eltér a jogszabályban meghatározottól, a Szolgáltató erről a Felhasználókat haladéktalanul értesíti.

A szolgáltatott ivóvíz minőségének a fent említett, vonatkozó kormányrendelet előírásaitól való eltérését Szolgáltató saját honlapján, helyi újságban, helyi televízió képűségében vagy az érintettek egyedi értesítésével tájékoztatja (postaládába bedobott értesítő, lépcsőházi faliújságra kirakott tájékoztató).

Egész településrészeket érintő ivóvízminőség változás esetén a Felhasználókat a Szolgáltató az előzőekben felsorolt értesítési formákon kívül, helyi TV képűségében, helyi rádióban vagy rendkívüli havária esetén televízióban leadott hirdetéssel tájékoztatja. A rendelkezésre álló tájékoztatási lehetőségek közül a Szolgáltatónak úgy kell megválasztania a konkrétan alkalmazott formát, hogy az információ az érintett Felhasználói körhöz a leghatékonyabban érjen el.

A mindenkor aktuális ivóvízminőségi adatok a BAKONYKARSZT Zrt. ([www.bakonykarszt.hu](http://www.bakonykarszt.hu)) honlapján elérhetőek. A vízminőségi adatok negyedévente kerülnek frissítésre.

Az ivóvíz minőségvédelme érdekében a közműhálózatba kapcsolt házi ivóvízhálózatot helyi vízbeszerzéshez (magán területen belül létesített ásott, vagy fűrt kút, forrásfoglalás vagy csapadékvíz gyűjtő) kapcsolt vezetékkel összekötni szigorúan tilos!

Amennyiben a szennyvíz vagy a tisztított szennyvíz minősége nem felel meg a közegészségügyi, előírásoknak, illetve a veszélyes hulladékokra előírt követelményeknek, valamint ha az ellenőrzés műszaki hibát valószínűsít, akkor a Szolgáltató haladéktalanul intézkedik a hibaelhárításra, megteszi a szükséges beavatkozást.

### 3. SZERZŐDÉSES JOGVISZONY

#### 3.1. Felhasználói kapcsolat létesítése ivóvízbekötéssel

A víziközmű-törzshálózat mentén fekvő ingatlanoknak a víziközmű-törzshálózatba történő bekötését az ingatlan tulajdonosa a Szolgáltatónál (a Társaságnál) kezdeményezheti.

A bekötés lehetőségeiről és feltételeiről – a kezdeményező részére – szóban, vagy kérésre írásban, a műszaki feltételeket illetően az üzemegységeken dolgozó műszaki ügyintézők, az adminisztratív feltételeket illetően az Ügyfélszolgálati Irodák adnak előzetes tájékoztatást.

Emellett a társaság honlapjáról is letölthetőek a szükséges, aktuális formanyomtatványok és tájékoztatók, melyet a **8.1.sz. mellékletben** adunk meg.

Amennyiben a bekötés nem a víziközmű beruházás részeként, azzal egy időben valósul meg, a bekötővezeték megépítéséhez, átalakításához és megszüntetéséhez a hatósági engedélyek mellett a Szolgáltató írásbeli hozzájárulása szükséges. A Rendelet előírásainak megfelelő ügyintézés menetét az alábbiakban részletezzük.

##### 3.1.1 Az ügyintézés folyamata

A bekötés kezdeményezőjét az Ügyfélszolgálati Irodák látják el az igénybejelentő nyomtatvánnyal, vagy letölthető a [www.bakonykarszt.hu](http://www.bakonykarszt.hu) honlapról.

A megrendelő/igénylő elkészíti az engedélyes tervdokumentációt - tartalmi elemeit a **4. sz. mellékletben** foglaltuk össze - arra feljogosított és tervezői engedéllyel rendelkező személlyel. A felhasználási helyhez legközelebb eső, a Magyar Mérnöki Kamara által nyilvántartott tervezői lista ügyfélszolgálatainkon vagy honlapunkon tekinthető meg. A tervdokumentációt és a kitöltött bekötési megrendelővel/igénybejelentővel együtt beadja az Ügyfélszolgálati Irodára a Szolgáltató hozzájárulásának megadása érdekében. A bekötési tervekhez igénylőnek, a **8.10.sz. mellékletben** látható nyilatkozatot (Nyilatkozat tervezett vízbekötés, szennyvízbekötés megvalósításáról) csatolni kell, melyben kötelezettséget vállal arra, hogy a megvalósult közmű bekötést, az üzembe helyezés időpontjában, az ellátásért felelős (települési önkormányzat) részére, a Vksztv. 8. § alapján szerződéssel átruházza. A bekötés kivitelezését követően az üzembe helyezési eljárás keretén belül kell megkötni a térítésmentes átruházásról szóló szerződést, melynek formanyomtatványát a **8.12.sz. melléklet** tartalmazza.

Amennyiben a benyújtott terv alapján a hozzájárulás nem adható meg, azt korrekcióra vagy kiegészítésre – kísérő levéllel – 15 napon belül vissza kell juttatni a megrendelő/igénylő részére, feltüntetve a korrekció vagy kiegészítés módját, és formáját.



Amennyiben a terv megfelel, a bekötés elvégzéséhez a hozzájárulást a Szolgáltató 15 napon belül megadja.

Abban az esetben, ha az igénylő (leendő Felhasználó) ingatlana előtt nincs kiépített ivóvíz-törzshálózat és ez által közvetlen bekötéssel műszakilag az nem elérhető, úgy a törzshálózat fejlesztéséről is az igénylőnek kell gondoskodnia (tervezés, vízjogi létesítési engedély megszerzése és a kivitelezés egyaránt az Ő költsége). Ez esetben tervezésnél a vízjogi létesítési engedélyes tervek tartalmi követelményeiről szóló 18/1996. (VI. 13.) KHVM rendeletben előírtakat kell betartani.

A törzshálózat fejlesztéshez szükséges, vízjogi létesítési engedélyes tervekhez igénylőnek, Szolgáltatói hozzájárulást kell kérnie Társaságunktól. A hozzájárulási kérelemhez igénylőnek a **8.9. sz. mellékletben** látható nyilatkozatot (Nyilatkozat tervezett törzshálózati víziközmű létesítmény megvalósításáról) csatolni kell, melyben kötelezettséget vállal arra, hogy a megvalósult ivóvíz-törzshálózatot, az üzembe helyezés időpontjában, az ellátásért felelős (települési önkormányzat) részére, a Vksztv. 8. § alapján szerződéssel átruházza. Az ivóvíz-törzshálózat kivitelezését követően, az üzembe helyezési eljárás keretén belül kell megkötni a térítésmentes átruházásról szóló szerződést, melynek formanyomtatványát a **8.11. sz. melléklet** tartalmazza.

Az ivóvíz bekötővezeték létesítéséről a megrendelő/igénylő költségére a Szolgáltató gondoskodik. Üzembe helyezett ivóvíz törzshálózaton a bekötési vízmérő felszerelését, cseréjét, leszerelését, valamint a csatlakozás készítését csak a Szolgáltató vagy megbízottja végezheti.

A bekötés kiépítésének költsége, illetve a csatlakozási jog díja (amennyiben van) a bekötés megrendelőjét, csatlakozást igénylőt terhelik.

A helyszíni beépítési körülmények függvényében, a költségek előzetes becslésével, a hozzájárulás megadásával egyidejűleg a Szolgáltató az érvényes árszabályzatnak megfelelően állapítja meg a díjat.

A költségeket a megrendelő köteles megelőlegezni, azaz az ügyfélszolgálati irodán vagy postautalványon befizetni, illetve átutalással kifizetni.

A kivitelezés időpontjának meghatározása a megrendelővel/igénylővel egyeztetve történik.

A víziközmű-fejlesztési hozzájárulás fizetésére kötelezett nem lakossági Felhasználónak, a víziközmű-szolgáltatóval kötött szerződésben foglaltak szerint a víziközmű-szolgáltató részére víziközmű-fejlesztési hozzájárulást kell fizetnie:

- közüzemi szerződéses jogviszony esetében a felhasználási helyen biztosítandó szolgáltatási kapacitásért,
- a víziközmű-szolgáltatásba bekapcsolt ingatlanhoz biztosított kapacitás általa kezdeményezett bővítéséért,
- a víziközmű-szolgáltatás minőségének (a víz minőségi paramétereinek) általa igényelt emelése esetében, továbbá az általa kért bekötés megvalósításáért.

A víziközmű-fejlesztési hozzájárulás fizetési kötelezettsége alól mentesülő nem lakossági Felhasználók körét, a Vksztv. és a Rendelet tartalmazza.



A víziközmű-fejlesztési hozzájárulás mértéke a víziközmű-szolgáltatás biztosításának, az igényelt kapacitásnak, vagy a szolgáltatási minőség általa igényelt emelésének az arányos része. A víziközmű-fejlesztési hozzájárulást a Szolgáltató elkülönítetten kezeli, és kizárólag a víziközmű fejlesztésére fordítja. A kvóta megállapítására vonatkozó tájékoztatót és nyilatkozatot a **8.13. sz. melléklet** tartalmazza.

A kvóta legkisebb mennyisége:  $0,1 \text{ m}^3/\text{nap}$ .

A kvótát, mint jogszerűen igénybe vehető kapacitást a Szolgáltató a víziközmű-fejlesztési hozzájárulás befizetését követően megállapítja, amely alapján, és amelynek mértékéig a Felhasználó jogosulttá válik a szolgáltatás igénybevételére. A kvóta a víziközmű-fejlesztési hozzájárulási engedélyben rögzítetteknek megfelelően áll rendelkezésre.

A víziközmű-fejlesztési hozzájárulás megállapításának alapja:

- új bekötés és tervezett többlet vízfelhasználási igény esetén a víznormák szerinti, a tervező által számított maximális napi vízigény és annak megfelelő szennyvízmennyiség,
- meglévő felhasználási helyen a kvótát a Szolgáltató állapítja meg a Felhasználó nyilatkozata alapján.

A víziközmű-szolgáltatási ágazatokra megállapított víziközmű-fejlesztési kvóták egymásba át nem válthatók.

A Szolgáltató a Felhasználó kvótáját (kontingensét) rendszeresen felülvizsgálja. A kvótát és az év legnagyobb vízfelhasználású hónapjában számlázott mennyiség egy naptári napjára számított napi átlagos víz-és szennyvízmennyiségeit összehasonlítja.

A szerződés szerinti kvóta  $0,1 \text{ m}^3/\text{nap}$  mennyiségnél nagyobb növekedéséről (többlet felhasználásról) a Felhasználót a Szolgáltató írásban értesíti. A növekmény (többlet) mennyiségnek megfelelő víziközmű-fejlesztési hozzájárulás megfizetéséről a Felhasználónak kell gondoskodnia az alábbiak szerint.

Amennyiben Felhasználó a kvótát az elszámolási időszak alatt először túllépi, akkor erről a víziközmű-szolgáltató írásbeli értesítést küld.

A második túllépés esetén a víziközmű-szolgáltató felszólítja a Felhasználót, hogy meglévő kvótájának mennyiségét növelje meg. Amennyiben a Felhasználó a víziközmű-szolgáltató felszólítása ellenére nem intézkedik kvótájának emeléséről, akkor a Felhasználó vízfelhasználást és szennyvíz-bebocsátását a víziközmű-szolgáltató korlátozhatja.

Ha víziközmű-fejlesztési hozzájárulás fizetésére nem kötelezett Felhasználó bekötési vízmérőjét követő házi- vagy csatlakozó ivóvízhálózathoz vagy szennyvízhálózathoz víziközmű-fejlesztési hozzájárulás fizetésére nem kötelezett nem lakossági Felhasználó kíván csatlakozni, akkor az elkülönített ivóvízhasználatra vonatkozó mellékszolgáltatási szerződés megkötésének feltétele, hogy a víziközmű-fejlesztési hozzájárulást megfizesse. Ebben az esetben a megszerzett kvótát az ingatlan bekötési vízmérőjén kell nyilvántartani.

A közüzemi szerződésben rögzített kvóta vagy kontingens lehet víziközmű-fejlesztési hozzájárulás fizetésével megváltott, átadás-átvétellel szerzett, Felhasználó személyének megváltozása miatt jóváírt kvóta, valamint víziközmű társulathoz érdekeltségi hozzájárulás megfizetésével szerzett jogosultság (kontingens). A megvásárolt kvóta vagy kontingens Felhasználóhoz kötött, az ingatlanon nyilvántartott, a Felhasználónál vagyoni értékkel bíró jogot keletkeztet, amely gyakorlásának hiányában sem szűnik meg!

A Felhasználóhoz kötött, az ingatlanon nyilvántartott kvóta kizárólag a víziközmű-szolgáltató hozzájárulásával egy településen belül vihető át vagy osztható meg. **(8.14.sz. melléklet)**

A felhasználási helyen nyilvántartott kvótát a Szolgáltató nyilvántartásából törli, ha a felhasználási hely vagy a Felhasználó jogtód nélkül megszűnik.

A Felhasználó személyének változása esetén a felhasználási helyen (ingatlanon) nyilvántartott megvásárolt kvóta - eltérő megállapodás hiányában - az új Felhasználóra száll át abban az esetben, ha az eredeti Felhasználó a korábban megvásárolt kvótáját, vagy annak egy részét, az adott településen belül a víziközmű-szolgáltató hozzájárulásával másik fogyasztási helyre nem vitte át.

A megrendelés/igénybejelentés során az Üzemviteli osztály bírálja el - a tevékenység figyelembevételével – a szükséges víz- és csatornaszolgáltatási igényt, melyről a megrendelő/igénybejelentő külön nyilatkozik.

A Szolgáltató megállapodást köt a vagyoni értékű jog értékesítéséről, melynek számláját a megrendelő a társaság ügyfélszolgálati pénztárába fizeti be, vagy átutalással egyenlíti ki.

### 3.1.2 Kivitelezés

Az ivóvíz bekötővezeték megépítéséről az előleg - továbbá gazdálkodó szervezet esetén a víziközmű-fejlesztési hozzájárulás - befizetését követő 30 napon belül a megrendelő/igénylő költségére a Szolgáltató gondoskodik.

E határidő, az időjárás függvényében március 15. - november 15. közötti időszakban érvényes. Ha a Szolgáltatónak felróható okból e határidőn belül a bekötés nem készül el, a Szolgáltató a késedelem idejére a megelőlegezett összeg napi 1 %-ának megfelelő kötbért fizet a megrendelőnek/igénylőnek.

A megjelölttől eltérő időben, az időjárási viszonyoktól függően, egyedi elbírálás, egyeztetés során vállalkozik a Szolgáltató a munkák elvégzésére.

A területileg illetékes szerelők a megadott időpontban a helyszínen a tervnek és az érvényben lévő jogszabályoknak megfelelően a kivitelezést elvégzik.

A Szolgáltató képviselője az elvégzett munkáról munkalapot állít ki. Az elvégzett munkát a megrendelő/igénylő ellenőrzi, igazolja, majd a munkalap egy példányát átadásra kerül részére.

Ezzel egy időben kivitelezéstől számított 15 munkanapon belül, de legkésőbb a tárgyhót követő hó 5-ig a bekötés munkáinak elvégzéséről a számlát a Szolgáltató elkészíti, és a Felhasználó részére megküldi.

Amennyiben a számla összege magasabb, mint a költségvetés összege, a különbözetet a megrendelőnek a számla keltét követő 15 napon belül kell megfizetnie a Szolgáltató részére. Ha a költségvetés összege magasabb, mint a számla, a különbözetet a Szolgáltató a számlával egy időben visszafizeti a megrendelő részére.

### 3.1.3 A vízmérőhely kialakításával kapcsolatos előírások

A bekötési vízmérőhelyet az ingatlanoknak a bekötést lehetővé tevő ivóvíz-törzshálózatot magában foglaló közterület felé eső 1 m-es sávjában kell kialakítani. A szabványos kialakítást az **5.a.sz. melléklet** mutatja. Úszótelkes, zártos beépítés esetén, vagy műszakilag indokolt esetben a vízmérőhely épületen belüli közös helyiségben, faliszekrényben, más megoldás hiányában közterületen is kialakítható. A közterületi elhelyezés esetén ennek helyét a víziközmű-szolgáltató egyetértésével a jegyző állapítja meg.

A bekötési vízmérő beépítése során a házi ivóvízhálózatba a bekötési vízmérőt követően elzáró szerelvényt, visszacsapó szelepet, valamint leürítőt kell beépíteni az ivóvíz-törzshálózat vízminőségének megóvása érdekében, továbbá a házi ivóvízhálózat fagyvédelme céljából, az **5.b.sz. melléklet** kialakítása szerint.

Az ivóvíz-törzshálózathoz csatlakozó tűzoltásra szolgáló külön ivóvíz-bekötővezeték létesítéséhez a Szolgáltató - a tűzrendészeti jogszabályok megtartásával - akkor köteles hozzájárulni, ha a tűzoltáshoz szükséges víz a házi ivóvízhálózatból vagy a víziközművel össze nem függő, más vízvételi helyről nem szerezhető be, és a törzshálózat az igényelt vízmennyiséget biztosítani tudja. A tűzoltásra szolgáló bekötővezeteket külön bekötési vízmérővel kell ellátni.

**Az ivóvíz-törzshálózatba kapcsolt házi ivóvízhálózatot helyi saját kúthoz (egyedi vízbeszerzéshez) kapcsolt vezetékkel (hálózattal) összekötni szigorúan tilos.**

Amennyiben a Felhasználó saját tulajdonú, (nem közüzemi) vízbeszerző létesítményt üzemeltet (pl.: saját fűtő kút, forrásfoglalás) és az ebből származó vizet, vagy az összegyűjtött esővizet kívánja olyan vízellátási célra felhasználni, melyből szennyvíz származhat és az a közüzemi szennyvízcsatorna hálózatba jut, (pl: WC öblítés, mosás, mosogatás, esetleg fürdővíz) Felhasználónak kötelessége a házi vízbeszerző létesítményből kitermelt vizet hiteles vízmérővel megmérni és arról a Szolgáltatónak adatot szolgáltatni. Ellenkező esetben Felhasználó szabálytalan közműhasználatot valósít meg.

A bekötővezeteket és a házi ivóvízhálózatot elektromos hálózat és berendezések, villámhárítók földelésére felhasználni tilos. A vízmérő aknában egyedi villamos berendezés elhelyezése, csatlakozási pont kialakítása - a víziközmű-szolgáltatás biztosítására szolgáló berendezések, azok energiaellátásához szükséges csatlakozási pont elhelyezése kivételével - tilos.

Új vízbekötés létesítése esetén a vízbekötés kialakítását, csak a BAKONYKARSZT Zrt. vagy az általa kijelölt minősített alvállalkozó végezheti el. A minősített alvállalkozók listája honlapunkon ([www.bakonykarszt.hu](http://www.bakonykarszt.hu)) megtalálható.

Társaságunknál minősített alvállalkozó csak olyan vállalkozás lehet, mely megfelel:

- a 2011. évi CXCV. tv. 3.§ (1) bekezdés 1. pontja alapján az átlátható szervezet kritériumának,
- megfelelő szakértelemmel bír,
- ugyanazon szavatossági és garanciális feltételeket vállal, mint a Szolgáltató.

Javaslat a csatlakozó ivóvízhálózat, a házi ivóvízhálózat és vízmérési hely rendszeres ellenőrzésére és karbantartására:

- A Felhasználó köteles a házi ivóvízhálózatát rendszeresen ellenőrizni. Az ellenőrzés ki kell, hogy terjedjen a belső szerelvényekre (csapok, elzárók, wc tartályok) illetve a vízmérő működésének ellenőrzésére.
- A Felhasználónak havonta egyszer a házi ivóvízhálózaton lévő összes vízvételi hely zárt állapota mellett meg kell győződnie, hogy a bekötési vízmérőn található „csillagkerék” nyugalmi (álló) helyzetben van-e. Célszerű ezzel egy időben a vízmérő állását is rögzíteni és a Felhasználó saját nyilvántartásába feljegyezni. Ha a „csillagkerék” folyamatosan forog, vagy időnként megmozdul, akkor érdemes megmérni az egy óra alatt átfolyó vízmennyiséget. Ha a Felhasználó ez idő alatt átfolyó vízmennyiséget regisztrál, az a házi ivóvíz hálózat meghibásodását (csőtörés) valószínűsíti. Ebben az esetben a Felhasználónak haladéktalanul intézkednie kell a meghibásodás megszüntetéséről. A vízmérőt minimum havonta köteles ellenőrizni a Felhasználó. Ha vízmérő nem-, vagy rendellenesen működik, arról a Szolgáltatót haladéktalanul, de minimum 5 napon belül köteles értesíteni. A Szolgáltató pedig a vízmérő ellenőrzését 5 napon belül köteles elvégezni a Felhasználó vagy megbízottja jelenlétében.
- Az őszi vagy tél eleji fagyok megérkezése előtt a kerticsapokat és a fagyveszélynek kitett vízvezeték szakaszokat le kell üríteni. Arról is meg kell győződni, hogy a kerti fagytalánító csapok ne maradjanak „fél állásban”, mert ez esetben felesleges vízfolyás fog bekövetkezni. A vízmérőhelyek téliesítését is ekkor kell elvégezni, megakadályozva a bekötési vízmérő szétfagyását.

Nem lakossági Felhasználó esetében a felhasználás mennyiségétől függően ezt az ellenőrzést hónapon belül többször is meg kell tenni, a belső vízfolyások megelőzése miatt.

### **3.2. Mellékvízmérő beépítése**

A mellékvízmérőnek a házi ivóvízhálózatba történő utólagos beépítéséhez a Szolgáltatónak, az ingatlan tulajdonosának, és a bekötési vízmérő szerinti Felhasználónak a hozzájárulása szükséges. A megrendelő/igénylő elkészítteti az engedélyes tervdokumentációt arra feljogosított és tervezői engedéllyel rendelkező személlyel. A felhasználási helyhez legközelebb eső, a Magyar Mérnöki Kamara által nyilvántartott tervezői lista ügyfélszolgálatainkon vagy honlapunkon tekinthető meg. A tervdokumentációt és a kitöltött mellékvízmérő beépítés megrendelővel/igénybejelentővel együtt beadja az ügyfélszolgálati irodára a Szolgáltató hozzájárulásának megadása érdekében. A leggyakoribb mellékmérő kialakítást az **5.d.sz. melléklet** mutatja.

A benyújtott terv elbírálására, a hozzájárulás megadására lakossági Felhasználó esetében a területileg illetékes üzemmérnökség vezetője, nem lakossági Felhasználók esetében az Üzemviteli osztály jogosult. A szerelés kezdeményezőjét a hozzájárulás megadásáról vagy elutasításáról – a terv benyújtását követően 15 napon belül értesíti a Szolgáltató. Elutasítás esetén közölni kell az elutasítás okát és a lehetséges korrekció módját.

A mellékvízmérő beépítéséről a megrendelő gondoskodik, és az ő – írásban, telefonon vagy személyesen indítványozott kérelme alapján – előre egyeztetett időpontban kerül sor a mellékvízmérő üzembe helyezésére. Amennyiben a hozzájárulásban foglaltaktól eltérő beépítést vagy más, az üzembe helyezést gátló körülményt állapítanak meg, a Szolgáltató az



üzembe helyezést megtagadhatja, és azt a hozzájárulásban foglalt feltételek teljesítéséhez, az akadályok, megszüntetéséhez kötheti.

Az üzembe helyezés abban az esetben sem történik meg, ha a bekötési vízmérő szerinti Felhasználónak a Szolgáltató felé tartozása van.

A Szolgáltató munkatársa a beépítés helyszínén ellenőrzi, hogy a beépítés megfelel-e a hozzájárulásban foglaltaknak, és az illetéktelen beavatkozás megakadályozása érdekében a mellékvízmérőt plombazárral látja el. Az üzembe helyezés díját a megrendelőnek előre kitöltött készpénz-átutalási megbízással (csekken), utalással vagy az ügyfélszolgálaton készpénzben, bankkártyával kell kifizetnie.

A mellékvízmérő a Felhasználó tulajdonát képezi, ezért megfelelő működtetéséről, hitelesítéséről, karbantartásáról, javításáról, cseréjéről, kárveszély viseléséről neki kell gondoskodnia.

### 3.3. Locsolási mellékvízmérő beépítése

A Szolgáltató lehetőséget biztosít a Rendelet 62. § (3) alapján a Felhasználó költségére az ingatlanon belül locsolási célú mellékvízmérő beépítésére. A felszerelést formanyomtatvány kitöltésével kell kezdeményezni. **(8.4.sz. melléklet)** A locsolási célú mellékvízmérő a Felhasználó tulajdonát képezi, ezért megfelelő működtetéséről, hitelesítéséről, karbantartásáról, javításáról, cseréjéről, kárveszély viseléséről neki kell gondoskodnia.

A mellékvízmérőnek az ingatlanon belüli vezetékhalózatba történő beépítéséhez a Szolgáltató előzetes hozzájárulása szükséges. A Szolgáltató nyilatkozik a megvalósíthatóságról, melynek feltételei:

- a.) A Felhasználó biztosítja, hogy az öntözővezetékéről (locsolóvezetékéről), csak öntözési célú vízfelhasználás történhet.
- b.) Az öntözővíz a csatornahálózatba nem vezethető be.
- c.) A locsolórendszer kialakításának Szolgáltató általi ellenőrzéséhez a Felhasználó feltétel nélküli és visszavonhatatlan hozzájárulását adja.
- d.) A szerződéskötés feltétele, hogy a bekötési vízmérőn a Felhasználónak víz- és szennyvízszolgáltatással kapcsolatos számlatartozása nem lehet.
- e.) A locsolási mellékvízmérőt követően a locsolóvezetéket úgy kell megépíteni, hogy a vezeték végig követhető, ellenőrizhető legyen, vagy a vízmérőt követően közvetlenül a locsolóautomatika mágnes szelepét kell elhelyezni.

A Szolgáltatói hozzájárulás iránti kérelemhez a Felhasználónak a jogszabályban foglaltak szerint tervet kell készíttetni.

A megrendelő/igénylő elkészítteti az engedélyes tervdokumentációt arra feljogosított és tervezői engedéllyel rendelkező személlyel. A felhasználási helyhez legközelebb eső, a Magyar Mérnöki Kamara által nyilvántartott tervezői lista ügyfélszolgálatainkon vagy honlapunkon tekinthető meg. A tervdokumentációt és a kitöltött locsolási mellékvízmérő beépítés megrendelővel/igénybejelentővel együtt beadja az Ügyfélszolgálati Irodára a Szolgáltató hozzájárulásának megadása érdekében.

A locsolási mellékvízmérő beépítésére a Szolgáltató három féle títustervvel rendelkezik.

- Meglévő vízmérőknéba NÁ 13 mm-es mellékvízmérő elhelyezése. **(5.e.1. számú melléklet - T1).**

- Zárt épületben közvetlenül a kerti csap előtt elhelyezett NÁ 13 mm-es locsolási mellékvízmérő elhelyezése. *(5.e.2. számú melléklet - T2)*
- Az ingatlanon kialakított kerti csapnál elhelyezett NÁ 13 mm-es locsolási mellékvízmérő beépítése. *(5.e.3. számú melléklet - T3)*

A típustervek a Szolgáltató Ügyfélszolgálati Irodáiban megvásárolhatóak.

Amennyiben a Felhasználó a Szolgáltató által ajánlott típustervek közül tud választani, az számára műszakilag elfogadható, külön szaktervezővel engedélyezési tervet nem kell készíttetnie. Ebben az esetben a Felhasználónak az ügyfélszolgálati irodában kiválasztott és megvásárolt tervvel, valamint a locsolóvíz mellékmérő felszerelése kérvénnyel kell a szolgáltatói hozzájárulást megkérnie a Szolgáltatótól.

A kérelem jóváhagyásáról a kézhezvételtől számított 15 napon belül köteles nyilatkozni a Szolgáltató.

A jóváhagyott locsolási célú mellékvízmérő beépítését megrendelés esetén a Szolgáltató is elvégezheti.

A Felhasználó a mellékvízmérőt maga is felszereltetheti, vagy felszerelheti. Ebben az esetben a Szolgáltató ellenőrzés után a mérőt plombálja, és üzembe helyezi. A Felhasználó köteles a Szolgáltatónak az ellenőrzéssel, plombálással, valamint a mellékmérő átvételével kapcsolatban felmerült költségeket megtéríteni.

A felszerelt és a Szolgáltató által átvett locsolási mellékvízmérőn felhasznált vízmennyiség után a Szolgáltató, **minden év április 1-től szeptember 30-ig** szennyvízcsatorna szolgáltatási díjat nem számláz ki a Felhasználó felé.

### 3.4. Szennyvízhálózatra történő csatlakozás

A szennyvíz-bekötővezeték létesítését, annak a már üzemeltetett törzshálózatra való bekötését a víziközmű-szolgáltató köteles megrendelő költségére elvégezni, vagy azt hozzájárulásával építés kivitelezési jogosultsággal rendelkező személy is elvégezheti. A közműcsatornára való rákötés kérvényét a **8.2.sz. melléklet** tartalmazza.

Egy ingatlan ellátására több szennyvíz-bekötővezeték csak műszakilag indokolt okból a víziközmű-szolgáltató hozzájárulásával létesíthető.

Üzemelő kényszeráramoltatású szennyvíz törzshálózatba a szennyvíz-bekötővezeték csatlakoztatását kizárólag a víziközmű-szolgáltató végezheti, illetve végeztetheti.

A csatlakozó szennyvízhálózaton a szolgáltatási pont előtt a szennyvíz összetételének ellenőrzésére alkalmas aknát vagy tisztítónyílást kell kialakítani. A gravitációs bekötés szabványos kialakítását a **6.a., 6.b., 6.c. sz. mellékletek** mutatják.

Új üzem esetén a szennyvíz törzshálózatba az ingatlan csak akkor kapcsolható be, ha azzal egyidejűleg a szennyvíz előtisztításához szükséges berendezés üzembe helyezhető, és annak a vízjogi üzemeltetési engedélyezésére irányuló eljárás megindult vagy jogerősen lezárult.

A szennyvízelvezető mű káros szennyezése esetén – megfelelő szennyvíz előtisztító berendezés hiányában, vagy szakszerűtlen üzemeltetése miatt – a hatóság a bebocsátót a szennyvíz előzetes tisztításához szükséges berendezés létesítésére, korszerűsítésére vagy a meglévő berendezés megfelelő üzemeltetésére kötelezi.

A víziközmű-szolgáltató a szennyvíz-bekötővezeték építésére vonatkozó hozzájárulás megadásával egyidejűleg köteles közölni a szennyvíz-bekötővezeték létesítéséhez szükséges munkák, a vízzárósági – kényszeráramoltatású rendszer esetén a működőképességi – próbák, a helyszíni ellenőrzés és nyíltárkos bemérés várható összegét, amelyet a megrendelő köteles megelőlegezni.

A víziközmű-szolgáltató köteles az ellenőrzést, illetve a vízzárósági – kényszer-áramoltatású rendszer esetén a működőképességi – próbát, a nyíltárkos bemérést az időpont előzetes közlésével, a készre jelentéstől számított 8 napon belül megtartani.

Az ellenőrzés, a vízzáróság és a működőképesség próbájának eredményét írásban kell rögzíteni.

A szennyvízelvezetési hely használatba vételére vonatkozó **(8.8.sz. melléklet)** hozzájárulásban meg kell határozni a szennyvíznek a szennyvízelvezető műbe vezethető napi átlagos mennyiségét, melynek növeléséhez a víziközmű-szolgáltató hozzájárulása szükséges.

Amennyiben a helyszíni ellenőrzés során a hozzájárulásban foglaltaktól eltérő beépítést vagy más, az üzembe helyezést akadályozó körülményt állapítanak meg, a víziközmű-szolgáltató az üzembe helyezést megtagadhatja, és azt a hozzájárulásban foglalt feltételek teljesítéséhez kötheti.

A víziközmű-szolgáltató köteles a szennyvízelvezető és -tisztítóművek teljesítőképességének megfelelően keletkező szennyvizet (egyesített rendszerű csatornahálózat esetén a csapadékvíz is) károkozás nélkül elvezetni és a vízjogi üzemeltetési engedélyben foglaltaknak megfelelően tisztítani.

A szennyvízhálózatra történő csatlakozás a Szolgáltató működési területén, kétféle módon történhet. Egyrészt a megrendelő/igénylő által készített terv szerinti kivitelezésben megvalósuló bekötővezetékkel, másrészt a szennyvízcsatorna törzshálózat építése során kiépített bekötővezetékre való csatlakozással.

A megrendelő/igénylő által készített terv szerinti kivitelezésben megvalósuló bekötéshez a megrendelő/igénylő csatlakozási igénybejelentő formanyomtatványt **(8.2. sz. melléklet)** kap az ügyfélszolgálati irodákban, vagy a [www.bakonykarszt.hu](http://www.bakonykarszt.hu) honlapról letöltheti azt.

A megrendelő/igénylő elkészítteti az engedélyes tervdokumentációt, melynek tartalmi előírásait a **4. sz. melléklet** tartalmazza, arra feljogosított és tervezői engedéllyel rendelkező személlyel. A felhasználási helyhez legközelebb eső, a Magyar Mérnöki Kamara által nyilvántartott tervezői lista ügyfélszolgálatainkon vagy honlapunkon tekinthető meg. A tervdokumentációt és a kitöltött szennyvízcsatornára való rákötési megrendelővel/igénybejelentővel együtt beadja az Ügyfélszolgálati Irodára a Szolgáltató hozzájárulásának megadása érdekében. A bekötési tervekhez igénylőnek, a **8.10. sz. mellékletben** látható nyilatkozatot (Nyilatkozat tervezett vízbekötés, szennyvízbekötés megvalósításáról) csatolni kell, melyben kötelezettséget vállal arra, hogy a megvalósult közmű bekötést, az üzembe helyezés időpontjában, az ellátásért felelős (települési önkormányzat) részére, a Vksztv. 8. § alapján szerződéssel átruházza. A bekötés kivitelezését követően az üzembe helyezési eljárás keretén belül kell megkötni a térítésmentes átruházásról szóló szerződést, melynek formanyomtatványát a **8.12. sz. melléklet** tartalmazza.

A szennyvíz-bekötővezeték létesítését, annak a már üzemeltetett törzshálózatra való bekötését a víziközmű-szolgáltató köteles megrendelő költségére elvégezni, vagy azt hozzájárulásával építés kivitelezési jogosultsággal rendelkező személy is elvégezheti.

A bekötővezeték elkészülését a Felhasználónak telefonon, vagy személyesen kell bejelentenie az Ügyfélszolgálati Irodának. A bejelentéstől számított nyolc napon belül a Szolgáltató

biztosítja a helyszíni szemlét, illetve a műszaki felügyeletet, az árjegyzékben megállapított költség ellenében.

Abban az esetben, ha az igénylő (leendő Felhasználó) ingatlana előtt nincs kiépített szennyvíz törzshálózat és ez által közvetlen bekötéssel az műszakilag nem elérhető, úgy a törzshálózat fejlesztéséről is az igénylőnek kell gondoskodnia (tervezés, vízjogi létesítési engedély megszerzése és a kivitelezés egyaránt az Ő költsége). Ez esetben tervezésnél a vízjogi létesítési engedélyes tervek tartalmi követelményeiről szóló 18/1996. (VI. 13.) KHVM rendeletben előírtakat kell betartani.

A törzshálózat fejlesztéshez szükséges, vízjogi létesítési engedélyes tervekhez igénylőnek, Szolgáltatói hozzájárulást kell kérnie Társaságunktól. A hozzájárulási kérelemhez igénylőnek a **8.9. sz. mellékletben** látható nyilatkozatot (Nyilatkozat tervezett törzshálózati víziközmű létesítmény megvalósításáról) csatolni kell, melyben kötelezettséget vállal arra, hogy a megvalósult szennyvíz törzshálózatot, az üzembe helyezés időpontjában, az ellátásért felelős (települési önkormányzat) részére, a Vksztv. 8. § alapján szerződéssel átruhazza. A szennyvíz törzshálózat kivitelezését követően, az üzembe helyezési eljárás keretén belül kell megkötni a térítésmentes átruházásról szóló szerződést, melynek formanyomtatványát a **8.11. sz. melléklet** tartalmazza.

Abban az esetben, ha a Felhasználó már meglévő bekötővezetékre (meglévő tisztító nyílásra) kívánja csatlakoztatni házi szennyvízcsatorna hálózatát, úgy azt saját költségén megteheti. Ebben az esetben az összeszerelt házi szennyvízcsatornát nyílt árkos formában kell a Szolgáltatónak bemutatni. Az elkészült házi csatornahálózat műszaki ellenőrzését, ezáltal a bekötés üzembe helyezését a **8.2.sz. melléklet** szerinti csatlakozási igénybejelentő formanyomtatvány kitöltésével és Szolgáltatóhoz való eljuttatásával kell kezdeményezni. Az átvételt a Szolgáltató kiszállási díj ellenében teszi meg. A nyílt árkos átvételt követően helyezhető üzembe a házi szennyvízcsatorna, mely felhagyott szennyvízgyűjtőn, derítőn nem mehet keresztül, annak az épület külső falsíkján lévő áttörést követő csatornaszakaszhoz kell közvetlenül csatlakoznia. **A házi szennyvízcsatorna hálózatba udvari csapadékvizet, tetővizet, továbbá talajvizet bevezetni szigorúan tilos.**

Amennyiben egy adott településen/település részen új szennyvízcsatorna hálózat épült ki, a Szolgáltató, az Ellátásért felelős kérésére, a csatorna rákötés ösztönzése érdekében maximum fél éves kedvezményes időszakot jelölhet ki, melyen belül a Szolgáltató az átvételi/ kiszállási díj felszámításától eltekint.

#### *3.4.1 A tisztítóakna vagy –nyílás kialakítására vonatkozó előírások*

A csatlakozó házi szennyvízhálózatot a szennyvíz összetételének ellenőrzésére alkalmas aknával vagy tisztítónyílással kell kialakítani.

A szennyvíz-bekötővezeték fogyasztó felőli végpontjára az ingatlan határától számított 1 m-en belül tisztítónyílást vagy tisztítóaknát kell kialakítani.

A házi bekötőcsatorna anyaga lehetőleg azonos legyen a közterületen lévő szennyvízcsatorna (amire a rákötés történik) anyagával.

A bekötőcsatornák lejtése legalább 10<sup>0</sup>/<sub>00</sub> és legfeljebb 20<sup>0</sup>/<sub>00</sub> lehet.

A műanyag tisztítónyílás minimum 150/150/200 mm-es lehet.

A tisztítóakna lehet előre gyártott beton vagy műanyag akna, vagy helyszíni betonozással készült akna. **(6.c., 6.d.sz. mellékletek)**



A szennyvíz bekötővezetéken át történő szennyvíz- illetve egyesített rendszer esetén csapadékvíz-visszaáramlás miatt az ingatlanon vagy az azon lévő épületben bekövetkező elöntések megakadályozását szolgáló műszaki védelem kialakítása az ingatlan tulajdonosának a feladata.

A gravitációs rendszerű szennyvíz-törzshálózat üzemeltetője az ingatlan előtt húzódó szennyvíz-törzshálózat fedlapszintje feletti szifonszinttel rendelkező lefolyókba jutó szennyvíz károkozás nélküli elvezetését biztosítja. Az ingatlan előtt húzódó szennyvíz-törzshálózat fedlapszintje alatti szifonszinttel rendelkező lefolyók esetén az ingatlantulajdonosnak visszaáramlást gátló szerelvény beépítésével kell biztosítani az elöntés elleni védelmet.

A csatlakozó szennyvízhálózat, a házi szennyvízhálózat rendszeres ellenőrzésének és karbantartásának feltételei:

A szennyvízcsatorna bekötés üzemállapotának ellenőrzésére a telekhatárnál kialakított tisztítónyílás/tisztítóakna szolgál. Lakossági csatornahasználat esetén havonta szükséges ellenőrizni, hogy a tisztítónyílásból a szennyvíz akadálytalanul eltávozik-e. Ez a fedlap felnyitása esetén szemrevételezéssel megállapítható. Amennyiben a szennyvíz visszatorlódása észlelhető haladéktalanul értesíteni kell a szolgáltató diszpécserszolgálatát.

Szennyvízelvezetési problémák esetén (nem folyik le a szennyvíz mosogatónál, mosdókagylónál, fürdőkádnál), vagy erős csatornaszag észlelése esetén, mielőtt "duguláselhárítót" hívnak először a tisztítónyílást ellenőrizték. A bekötővezetéken fennálló dugulást a szolgáltató díjmentesen elhárítja. Az itt fennálló hiba vállalkozó általi javításának költségét a szolgáltató nem vállalja át.

Haladéktalanul értesítendő a szolgáltató, ha a tisztítónyílásban vízfolyás tapasztalható akkor is ha a vízmérőn keresztül nem történik vízfogyasztás.

A telekhatári tisztítónyílás hiányában az ellenőrzést a telekhatárhoz legközelebb eső tisztítóidomnál kell elvégezni.

További információk megtekinthetők és letölthetők a csatornahasználattal kapcsolatban a Szolgáltató honlapján.

### 3.4.2 Szennyvízmennyiség-mérők elhelyezésével kapcsolatos előírások

A bebocsátó a szennyvízmennyiség-mérő beépítésére vonatkozóan arra feljogosított és tervezői engedéllyel rendelkező személy által elkészített engedélyezési tervet nyújt be jóváhagyásra a víziközmű-szolgáltatónak. A felhasználási helyhez legközelebb eső, a Magyar Mérnöki Kamara által nyilvántartott tervezői lista ügyfélszolgálatainkon vagy honlapunkon tekinthető meg.

A bebocsátó és a víziközmű-szolgáltató megállapodást kötnek a szennyvízmennyiség-mérő beépítési körülményeiről, üzemeltetésének feltételeiről, a bebocsátó adatszolgáltatásáról.

A szabályszerű mérés megvalósításának feltételei:

- a legalább  $\pm 3\%$ -os pontosság a mérő névleges mérési tartományában;
- a folyamatos energiaellátás;
- a működésképtelenség naplózása;
- a berendezés plombálhatósága;
- a plombált elzáró szerelvény megnyitásának dokumentálása;

- az energiaellátás külső beavatkozástól, lekapcsolástól való védelme.
- A szennyvíz mennyiség mérő működtetéséről, karbantartásáról és kalibrálásáról a Felhasználónak saját költségén kell gondoskodnia. A kalibrálás gyakoriságát a felek a közüzemi szerződésben határozzák meg, melynek értéke a szennyvíz mennyiség-mérő típusától függően 1-4 évben állapítható meg.

A szolgáltatási díj alapjául szolgáló szennyvíz mennyiség-mérő beépítéséhez szükséges terv a következőket kell, hogy tartalmazza:

*A. 1. Műszaki leírás, amely tartalmazza:*

- a) a kérelmező (tulajdonos) azonosításához szükséges adatokat, postai címét;
- b) az ingatlan - szükség esetén a létesítménnyel érintett szomszédos ingatlanok - helyének (utca, házszám) és helyrajzi számának a megjelölését;
- c) az elvezetendő szenny- és csapadékvíz napi átlagos és csúcsidei mennyiségét  $m^3$ /nap dimenzióban, minőségét;
- d) az előtisztításra, valamint az előtisztítás utáni szennyvízminőségre vonatkozó adatokat;
- e) a szennyvízhálózathoz tartozó berendezések (átemelő, előtisztító stb.) rövid leírását, műszaki jellemzőit.

*B. 1. Helyszínrajz (1:200, 1:500 léptékben), hossz-szelvény, részletrajzok feltüntetve:*

- a) az érintett ingatlant és annak helyrajzi számát, illetve házszámát;
- b) a szennyvízhálózatok nyomvonalát, átmérőjét, anyagát, lejtését, jellemző pontjainak abszolút magassági adatait;
- c) a szennyvízhálózathoz tartozó berendezések (aknák, előtisztító szennyvíz mennyiség-mérő stb.) helyét;
- d) a szennyvízhálózattal érintett létesítményeket.

*B. 2. Szennyvíz mennyiség-mérő hely építészeti, gépészeti terve, amely tartalmazza*

- a) a beépítendő szennyvíz mennyiség-mérő működésének műszaki elvét;
- b) a mérési pontosságot a mérési tartományban;
- c) a mérési tartományt;
- d) az indulási érzékenységet;
- e) a segédenergia szükségességét;
- f) a mérési adatok megjelenítésének módját, pontosságát, dimenzióját, kijelezhető maximális integrált értékét;
- g) karbantartási szükségességét (műszerre vonatkozóan);
- h) a mérőműszer gyártó által garantált élettartalmát;
- i) a gyártó által megadott beépítési köteleket;
- j) a gyártó által megadott mérési közegre vonatkozó köteleket, pontossági feltételeket, a mérés elve alapján a közeg minőségére vonatkozó kizáró tényezőket.

*B. 3. A mérőszakaszra vonatkozóan meg kell adni*

- a) a mérés műszaki elvét (teltszelvényű mérés, nem teltszelvényű mérés, mérőcsatornás mérés);
- b) a beépítés feltételeit, a teljes mért szakaszra vonatkoztatott várható mérési pontosságot;
- c) a mért közegre vonatkozó minőségi mutatókat;

- d) a karbantartási követelményeket;
- e) a mérőszakasz üzemképességének kritériumait;
- f) a mérőszakasz üzemből való kiesésének esetére a kerülő rendszer műszaki leírását;
- g) a kerülőrendszer üzemeltethetőségének módját, automatizmus esetén bekapcsolódásának kritériumait;
- h) a kerülőrendszer zárhatóságának, működésének Szolgáltató által való ellenőrizhetőségének lehetőségeit;
- i) amennyiben a méréshez, a mért értékek kinyeréséhez segédenergia szükséges, a segédenergia mindenkori meglétének igazolhatóságát, a mérőeszköz minden körülmények közötti működésének, a mért értékek leolvashatóságának igazolhatóságát;
- j) a mérőrendszer plombálhatóságát, minden egység működőképességének igazolhatóságát.

A szabadfelszínű mérőcsatornás mérés alkalmazása a Szolgáltató üzemeltetési területén nem használható.

Szennyvízhálózatra csatlakozás nyilvántartásba vétele a szemle eredménye alapján történik, az igénybejelentő **(8.2.sz. melléklet)** nyomtatvány aláírásával. Ez a nyomtatvány, mely tartalmazza a szennyvízmennyiség mérő kalibrálásának gyakoriságát is, a Szolgáltatási szerződéshez kerül csatolásra.

### **3.5. Utólag feltárt bekötések**

Az utólag feltárt bekötésekre az eljárás az előzőekben leírtakkal megegyező, amennyiben a bekötés kialakítása műszaki szempontból megfelelő. Ebben az esetben a Szolgáltató hozzájárulása utólag megszerezhető.

Ha a felhasználási hely víziközmű-rendszerbe történő bekötése a víziközmű-szolgáltató beleegyezése nélkül valósult meg, vagy ha mért fogyasztás csökkenését eredményező szabálytalan műszaki beavatkozás ténye állapítható meg, azt úgy kell tekinteni, hogy a jogellenes állapot az igénybejelentést megelőző 5 évvel korábbi időpontban kezdődött, azaz a víz- illetve szennyvízcsatorna díjat a Szolgáltató a megelőző 5 évre jogosult kiszámlázni.

Amennyiben a megépített bekötés nem megfelelő, a Felhasználót a jegyző kötelezi: a Szolgáltató hozzájárulása nélkül végzett bekötés, a bekötéssel összefüggő építmény, berendezés, felszerelés elbontására, illetőleg leszerelésére, átalakítására amennyiben a berendezés azzal műszaki szempontból megfelelővé válik és ahhoz a Szolgáltató hozzájárult.

### **3.6. Szerződések kötése, módosítása**

A Vkszt. szerint a szolgáltatásra a Felhasználónak a Szolgáltatóval szerződést kell kötnie. A szerződés tartalmi elemeit a Rendelet írja elő.

A szerződések megkötésének előfeltételei:

- adott felhasználási helyre vonatkozó írásbeli igénybejelentés;
- adott felhasználási helyre vonatkozóan nincs lejárt határidejű, nem kifogásolt számla;
- víziközmű-fejlesztési hozzájárulás fizetésére kötelezett Felhasználó esetén a hozzájárulás megfizetése és a megfizetés igazolása a Szolgáltató felé;

- a Szolgáltató által megajánlott szerződéses ajánlat, és a megkötésre kerülő közüzemi szerződés elfogadása, mely kötelező jelleggel tartalmazza az alábbiakat:
  - o a szerződő felek és azonosító adatai körében a felek nevét, lakcímét, anyja nevét, születési helyét és idejét, továbbá jogi személy, és jogi személyiséggel nem rendelkező szervezet esetén annak székhelyét, cégjegyzékszámát (egyéb nyilvántartási számát), adószámát, képviselőjének nevét és adatait (lakcíme, anyja neve);
  - o a szerződés tárgyának fontosabb műszaki jellemzőit, a mennyiségi és minőségi adatokat;
  - o a szerződés időbeli hatályát, a víziközmű-szolgáltatás megkezdésének időpontját;
  - o a felhasználási helyet, illetve a teljesítés helyét, a szolgáltatási pontot;
  - o a szolgáltatási díj megállapításának, különösen a mérésnek, a mérőeszköz leolvasásának, a számlázásnak és a számla kiegyenlítésének módját, a szolgáltatási díj visszatérítésének módját;
  - o a szerződésszegés következményeit;
  - o a Felhasználó személyében bekövetkezett változás bejelentési kötelezettségének részletes szabályait a víziközmű-szolgáltató felé;
- az adatkezelésre vonatkozó jogszabályi hivatkozás, vagy szükséges esetben a mindenkori adatvédelmi jogszabályokban szereplő egyéb esetleges tájékoztatás, nyilatkozat, hozzájárulás megléte.

A szolgáltatás kötelező feltételeit tartalmazó közüzemi szerződés ajánlatot új bekötés esetén a Szolgáltató megküldi a Felhasználónak, aki azt a kézbesítéstől számított 15 napon belül aláírásával elfogadja, vagy véleményeltérését közli.

Amennyiben a Felhasználó a szerződést – a szolgáltatás jogszabályban megállapított díját kivéve – a szerződés tartalmára kiható véleményeltéréssel írta alá, a Szolgáltató köteles a felek álláspontjának egyeztetését 15 napon belül kezdeményezni.

Az ingatlanon belül a mellékvízmérővel elkülönített vízhasználatra az elkülönített vízhasználó és a locsolási mellékvízmérő tulajdonosa a Szolgáltatóval mellékszolgáltatási szerződést köthet.

A mellékszolgáltatási szerződési ajánlatot a vízmérő nyilvántartásba vétellel egy időben teszi meg a megrendelőnek a Szolgáltató.

Szennyvízbekötés esetén kiegészítő nyilatkozat kerül megkötésre.

A közüzemi szerződés - a mellékszolgáltatási szerződés kivételével - két példányban készül, melyből egy a Felhasználóé, egy pedig a Szolgáltatóé.

Az elkülönített vízhasználatra vonatkozó mellékszolgáltatási szerződés, tekintettel arra, hogy ez egy háromoldalú szerződés, három példányban készül, melyből egy az elkülönített vízhasználóé, egy a Szolgáltatóé, a 3. példány pedig a bekötési vízmérő szerinti Felhasználóé.

A Szolgáltató működési területén használatos szerződés mintát és a szervesen hozzákapcsolódó Általános Szerződési Feltételnek tekintett kiegészítéseket a szabályzat **7.a, 7.b., 7.c. sz. mellékletei** tartalmazzák. A Szolgáltató a szerződéses feltételeket csak jogszabályi változás,



vagy az alábbi egyedi feltételek alkalmazásának esetén változtatja meg, melyről a Felhasználókat Hírlevél útján, illetve honlapján értesíti.

A Szolgáltató a lakossági Felhasználók és az Elkülönített Vízhasználók számára nem biztosít a jelen Üzletszabályzatban rögzítettektől eltérő, egyedi szolgáltatási feltételeket a közüzemi szerződésekből.

Nem Lakossági Felhasználó esetében a közüzemi szerződés általános szerződési feltételeitől műszaki vagy pénzügyi-gazdasági, illetve jogi szempontok szerint indokolt esetben eltérően is megállapodhat.

Egyedi feltételek alkalmazása esetén a Szolgáltató köteles azokat nyilvánosságra hozni, és minden, a feltételeket teljesítő szerződő fél részére biztosítani. A feltételek nyilvánosságra hozatala a [www.bakonykarszt.hu](http://www.bakonykarszt.hu) honlapon, és az ügyfélszolgálati irodákban kihelyezett tájékoztató anyagokban történik.

A Szolgáltatóval a szerződést megkötő Felhasználó vagy elkülönített vízhasználó, a szerződésben feltüntetett személyes vagy cégadataiban bekövetkező, vagy a felhasználási hely nyilvántartott adataiban beállott változást a változástól számított 30 napon belül köteles a Szolgáltatónak bejelenteni. A bejelentés elmulasztása esetén a mulasztásból eredő károkért, valamint a meg nem fizetett díjakért a mulasztó fél tartozik felelősséggel.

A Felhasználó/Tulajdonos, illetőleg az elkülönített vízhasználó személyében beállott változást a régi és új Felhasználó/Tulajdonos, illetőleg elkülönített vízhasználó együttesen köteles a vízmérőállás megjelölésével a változástól számított 30 napon belül a Szolgáltatónak bejelenteni. A bejelentés elmulasztása esetén az abból eredő károkért a korábbi Felhasználó és az új Felhasználó, illetőleg az elkülönített vízhasználó egyetemlegesen felel.

A Felhasználó személyében bekövetkezett változás átvezetéséhez mind az új, mind a régi Felhasználó köteles kitölteni a **8.16.sz. mellékletben** szereplő „Átjelentőlap”-ot. Ezen a lapon szereplő adatok helyességéért mindkét fél felel.

A korábbi/új Felhasználó a szerződés megkötése előtt saját költségére kérheti a felhasználási hely ellenőrzését a Szolgáltató által, az „Átjelentő lapon”. Az ellenőrzés költsége a kiszállási díj költségével megegyező.

### **3.7. A szerződés teljesítésében részt vevő harmadik személyek és a velük fennálló kapcsolatok bemutatása**

A BAKONYKARSZT Zrt. jogosult a víziközmű-szolgáltatási tevékenység végzése – különösen az új bekötővezeték kiépítése, átépítése, megszüntetése és a vízmérő felszerelése, hitelesítésére vonatkozó megrendelés teljesítése, a vízdíjszámla nyomtatása, továbbítása, postai feladása, követeléskezelés – sorsán harmadik személyt bevonni.

A BAKONYKARSZT Zrt. a fentiek keretében a MEKH előzetes engedélyével, illetve tájékoztatásával kiszervezhető tevékenység kapcsán figyelembe veszi a jogszabályi előírásokat, különös tekintettel a Vksztv.-ben, valamint annak végrehajtásra kiadott Rendeletben foglaltakra.

A BAKONYKARSZT Zrt. és a Felhasználó közötti szerződések teljesítésében részt vevő harmadik felek, és az általuk végzett tevékenységek a 12. számú mellékletben találhatóak.

### 3.8. A víziközmű-szolgáltatás szüneteltetésének részletes szabályai

A Vksztv. 56. §-a, és a Rendelet 75. §-a alapján az ingatlan tulajdonosa igényelheti a szolgáltatás szüneteltetését a Szolgáltatótól.

A víziközmű-szolgáltatás szüneteltetését – ha közműves ivóvízellátás, valamint szennyvízelvezetés és -tisztítás is fennáll a felhasználási helyen – a víziközmű-szolgáltatási ágazatokra együttesen is lehet kezdeményezni.

A szüneteltetési időszak hossza legfeljebb 1 év, mely ismételt kérelemre meghosszabbítható.

A bekötővezeték törzshálózati (gerincvezetéki) csatlakoztatása továbbra is megmarad. A szolgáltatási szerződéses jogviszony továbbra is fenn áll, így a mérőhellyel kapcsolatos kötelezettségek továbbra is érvényben maradnak. A házi vízellátó rendszer védelméről (fagy elleni védelem, vízleürítés, ismételt üzembe helyezésnél víznyomás alá helyezés, vízminőség, stb.) az ingatlan tulajdonosa köteles gondoskodni.

Szolgáltató lehetőséget biztosít az elkülönített vízhasználók számára, az igényelt szolgáltatás időszakos felfüggesztésére. Az ezzel kapcsolatos igényt, valamint eljárásrendet a **8.18.sz. melléklet** tartalmazza.

#### 3.8.1 A víziközmű-szolgáltatás szüneteltetésének feltételei

- A felhasználási helyen a víziközmű Szolgáltató felé lejárt határidejű tartozás nincs.
- A Felhasználó a megrendelőn nyilatkozik arról,
  - hogy a felhasználási helyen rendszeres emberi tartózkodás nincs,
  - hogy nem a víziközmű-rendszerből származó egyéb vizet (kút, forrás, csapadékvíz) a szennyvíz-törzshálózatba nem kíván vezetni.
- A Felhasználó mellékeli a szünetelés foganatosításával együtt járó költségek előzetes megfizetéséről szóló igazolást, és a felhasználási hely tulajdonosának hozzájárulását, amennyiben az nem azonos a Felhasználóval.
- A Felhasználó tudomásul veszi, hogy
  - amennyiben a Felhasználó a szolgáltatás szüneteltetése alatt a víziközmű-hálózatot szabálytalanul használja, a víziközmű-szolgáltató jogosult a Vksztv.-ben meghatározott jogkövetkezményeket alkalmazni,
  - a Felhasználó vállalja, a víziközmű-szolgáltatás szüneteltetésére vonatkozó kérelem évenkénti megújítását, és a kérelem megújításához kapcsolódóan a felhasználási hely ellenőrzésének lehetőségét biztosítja kiszállási díj ellenében,
  - amennyiben a Felhasználó a kérelmet forduló napra vonatkozóan nem újítja meg, úgy a Szolgáltató a forduló napot követő 30 napon túl a szolgáltatást a Felhasználó költségére visszaállítja. A Felhasználó ettől az időponttól számítva újra köteles a bekötésen felmerülő költségeket megfizetni (alapidj, felhasználással arányos díj).

### 3.8.2 A szüneteltetés eljárási rendje

#### Ivóvíz-szolgáltatás esetén:

A szüneteltetést a Szolgáltató Ügyfélszolgálati Irodáján kell személyesen igényelni, megrendelni az erre rendszeresített nyomtatvány **(8.17.sz. melléklet)** kitöltésével, és a Szolgáltató által meghatározott költségek előre történő befizetésével.

Amennyiben az igénylő nem az ingatlan tulajdonosa, a tulajdonos írásbeli hozzájárulását az igénybejelentő nyomtatványon aláírásával igazolja. A Szolgáltató az igénybejelentést, megrendelést csak akkor teljesíti, amennyiben a bekötővezetéken keresztül ellátott ingatlanokon más Felhasználó közműves ivóvíz szolgáltatást nem vesz igénybe.

Az igénybejelentéskor a Felhasználó a mérőállást a megrendelő nyomtatványon közli. Amennyiben kéri, az aktuális árjegyzékben meghatározott díjazás ellenében a Szolgáltató egyeztetett időben ellenőrző leolvasást végez. A szüneteltetés végrehajtásakor tartozás nem állhat fent.

A vízszolgáltatás szüneteltetése a bekötési vízmérő kiszerezésével, a bekötővezeték végelzáróval való lezárásával és annak plombálásával történik.

#### Csatornaszolgáltatás esetén:

Csatornaszolgáltatás szüneteltetése csak abban az esetben kérvényezhető, ha az ingatlanon nincs közműves ivóvíz-szolgáltatás és nincs más házi vízvételzési lehetőség.

Továbbá a szüneteltetés csak abban az esetben igényelhető, ha az ingatlanon nincs életvitelszerű tevékenység és/vagy vállalkozás esetén a működési engedélyt visszavonták, vagy visszavonásra kerül, továbbá az ingatlanon a Szolgáltatónak követelése nem áll fenn.

A szüneteltetést a Szolgáltató Ügyfélszolgálati Irodáján kell személyesen igényelni, megrendelni.

A műszakilag eltérő munkaterület miatt a Szolgáltató helyszíni szemlét tart az igénylővel egyeztetett időpontban.

Ingatlan tulajdonosa köteles a szemle zavartalanságához házi csatornarendszerének tisztító és ellenőrző aknáinak megközelíthetőségét, vizsgálhatóságát biztosítani, továbbá a műtárgyak és a csatornavezetékek tisztításáról, gépi mosatásáról gondoskodni.

A szemle alkalmával a Szolgáltató dönt, és tájékoztatást ad a beavatkozás módjáról, a munkavégzés, továbbá a munkaterület biztosításának feltételéről, a munkavégzés díjáról.

A Szolgáltató meghatározza szüneteltetés költségeit, melyet a megrendelőnek előzetesen kell kiegyenlítenie.

Önálló beépítésű, családi házas, szabványos kialakítású csatornabekötéssel rendelkező ingatlan esetében szemle tartásától a Szolgáltató eltekint, a vízszolgáltatás szüneteltetésével egyidőben a csatornaszolgáltatás szüneteltetésének feltételeit is megteremti.

A vízközmű Szolgáltató a víziközmű-szolgáltatás szüneteltetését és a víziközmű-szolgáltatás ismételt megindítását a nyilatkozatban megjelölt időpontban, de legkorábban annak érkezésétől számított tizenöt napon belül teljesíti.

### 3.8.3 *Elszámolás, számlázás*

A víziközmű-szolgáltató a szüneteltetés végrehajtásával egy időben elszámoló számlát készít, melyet a Felhasználó köteles a megjelölt fizetési határidőig kiegyenlíteni.

A víziközmű-szolgáltató a szüneteltetett víziközmű-szolgáltatás után szolgáltatási díjat nem számolhat fel.

## 3.9. **Szerződéses jogviszony megszűnése**

A megkötött közüzemi szerződést ivóvízellátás esetén a Felhasználó, ha egyben az ingatlan tulajdonosa – az egyéb jogcímen használó pedig a tulajdonos hozzájárulásával - 60 napos határidővel felmondhatja, amennyiben az ingatlanon nincs más Felhasználó által igénybe vett közműves ivóvíz szolgáltatás.

A megkötött mellékszolgáltatási szerződést az elkülönített vízhasználó harmincnapos határidővel, a Szolgáltató pedig két hónapon túli díjtartozás esetén további 15 napos határidővel felmondhatja. Díjtartozás esetén a Szolgáltató az Elkülönített vízhasználót írásban felszólítja, majd írásban, igazolható módon kiküldött levélben tájékoztatja a szerződés felmondásáról.

A mellékszolgáltatási szerződések felmondásáról a bekötési vízmérő tulajdonosát a Szolgáltató köteles tájékoztatni.

### 3.9.1 *Azonnali felmondáshoz vezető súlyos szerződésszegés*

A közüzemi szerződést a BAKONYKARSZT Zrt. azonnali hatállyal felmondhatja:

- ha annak fenntartása a víziközmű-rendszer teljesítőképességét meghaladó igénybevételt eredményez, kivéve ha ez a BAKONYKARSZT Zrt. beleegyezésével történt,
- minden olyan esetben, ha a felhasználó nem működik együtt a felhasználási hely szabályos kialakítása vagy a fogyasztásmérő berendezés elhelyezése, leolvasása érdekében, a BAKONYKARSZT Zrt. a felhasználót az együttműködésre legalább kétszer írásban felszólította, és a második felszólítás sem vezetett eredményre, vagy
- a víziközmű-szolgáltatás fenntartása közegészségügyi vagy műszaki okból veszélyezteti az ellátás biztonságát.

### 3.9.2 *A szerződés megszűnésének egyéb esetei*

A határozott időre kötött szerződés a határozott idő lejártával a felek külön intézkedése nélkül megszűnik. A felek a szerződést közös megegyezéssel bármikor megszüntethetik.

Az adott felhasználási helyre vonatkozó szerződés megszűnik, amennyiben a Felhasználó vagy a BAKONYKARSZT Zrt. kezdeményezésére új szerződés kerül megkötésre.

A felhasználási helyre vonatkozó szerződés megszűnik a felhasználási hely megszűnésével, a Felhasználó elhalálozásával, nem lakossági Felhasználó jogutódlással vagy jogutód nélküli



megszűnésével, végelszámolás, csődeljárás, felszámolási eljárás következtében történő megszüntetésével.

A nem lakossági célú ivóvíz-felhasználásnál, ha a Felhasználó a szolgáltatás díját felszólítás ellenére sem fizeti meg, a 45 napon túli díjtartozás esetén további 30 napos határidővel és írásban a Szolgáltató a közüzemi szerződést felmondhatja.

## 4. MÉRÉS

A víziközmű hálózatba történő első vagy ismételt bekötés, továbbá az ivóvíz bekötővezeték átépítése, cseréje vagy felújítása esetén bekötési vízmérőt kell felszerelni.

A mellékvízmérők beépítésének lehetőségét és a szennyvízmennyiség mérésére vonatkozó előírásokat a Rendelet és jelen Üzletszabályzat szabályozza.

### 4.1. A vízmérők hitelessége

Az 1991. évi XLV. számú Mérésügyi törvény szerint a vízmérők a kötelező hitelesítésű mérőeszközök körébe tartoznak, forgalomba kerülésük előtti első, kötelező hitelesítésüket a Magyar Kereskedelmi Engedélyezési Hivatal (MKEH) – korábban Országos Mérésügyi Hivatal (OMH) – végzi el. Az MKEH a hitelesítési eljárás során a mérőt tanúsító jellel látja el, amely tartalmazza a hitelesítés évét. A Szolgáltató a hiteles, pontos mérés feltételeit biztosítja, melyhez a Felhasználó együttműködése szükséges. A mérésügyről szóló törvény végrehajtására kiadott kormányrendelet értelmében a vízmérők hitelesítése érvényességének időtartama:

- bekötési és törzshálózati vízmérők 4 év,
- mellékvízmérők elszámolásra 8 év.

Ezért a joghatással bíró, azaz vízdíjelszámolás alapjául szolgáló bekötési vízmérőket a hitelesítés évétől számított negyedik, a mellékvízmérőket pedig a hitelesítés évétől számított nyolcadik évben le kell cserélni vagy újra kell hitelesíttetni.

A vízmérők hitelessége a Felhasználó és a Szolgáltató részére is biztosítja a hiteles és pontos mérés feltételeit.

Szolgáltató a tulajdonában levő vízmérőknek a mérésügyi jogszabályokban előírt időszakos hitelesítéséről saját költségén köteles gondoskodni.

A bekötési vízmérők cseréjét a Szolgáltató ütemezetten, tervezetten, dokumentáltan végzi.

A bekötési vízmérő cseréje a **9. sz. mellékletben** szereplő cserebizonylaton kerül dokumentálásra, aminek valóság tartalmát, a szerelést végző dolgozó és a Felhasználó aláírásával igazolja. A bizonylaton a Felhasználó és a vízmérő adatai mellett a Szolgáltató által felszerelt plomba száma is rögzítésre kerül. A csere bizonylat aláírásával a Felhasználó kötelezettséget vállal a fogyasztás mérő állagának megóvására, a fogyasztásmérő leszerelését akadályozó zár (plomba) sérülésmentes megőrzésére beépített állapotában.

Amennyiben a Szolgáltató az időszakos hitelesítési cserét elvégezni nem tudja (mert nem fér hozzá a mérőhelyhez) legalább kétszer írásban felszólítja a Felhasználót, hogy tegye lehetővé a mérőcserét. Amennyiben – az átvétel igazolására alkalmas – második felszólításra sem

biztosítja a Felhasználó a hozzáférést, a Szolgáltató a Felhasználó költségére szüneteltetheti a szolgáltatást.

Elkülönített vízhasználó a saját tulajdonában lévő és mellékszolgáltatási szerződés alapjául szolgáló mellékvízmérő, locsolási vízmérő hitelesítéséről, rendkívüli vizsgálatáról saját költségére köteles gondoskodni. Amennyiben ezzel a költségek megelőlegezése mellett a Szolgáltatót bízza meg, úgy a Szolgáltató a megbízás teljesítését nem tagadhatja meg. Ha hitelesítést – az arról való gondoskodást – az elkülönített vízhasználó elmulasztja, a Szolgáltató a mellékszolgáltatási szerződést 15 napos határidővel felmondhatja.

A Rendelet előírásainak betartása érdekében a Szolgáltató a mellékvízmérők cseréjének kötelezettségéről az elkülönített vízhasználókat értesíti a szokásos módon: sajtó, hírlevél, személyre szóló levél.

A Felhasználó a vízmérőakna, illetve vízmérőhely hozzáférhetőségének biztosításáról és tisztán tartásáról, a vízmérő fagy elleni megfelelő védelméről gondoskodni, továbbá a vízmérő rendellenes működéséről a Szolgáltatót haladéktalanul értesíteni köteles.

A vízdíjelszámolás alapjául szolgáló vízmérők, a leolvasást segítő távadós fejek és a leszerelésüket megakadályozó záruk sértetlen megőrzéséért és védelméért a Felhasználó felelős, és a neki felróható okból megrongálódott vagy elveszett vízmérő javításának, pótlásának, szerelésének, továbbá hitelesítésének költségeit köteles a Szolgáltatónak megtéríteni.

A szennyvízmenyiség-mérő működtetéséről, karbantartásáról, továbbá a közüzemi szerződésben szereplő időszakonkénti kalibrálásáról a Felhasználónak kell gondoskodnia.

#### **4.2. A vízmérők rendkívüli vizsgálata**

A Szolgáltató tulajdonában lévő bekötési vízmérő tekintetében a Felhasználó, mellékszolgáltatási szerződés alapjául szolgáló mellékvízmérő tekintetében pedig az elkülönített vízhasználó a vízmérő rendkívüli vizsgálatát és ezt követően a Magyar Kereskedelmi Engedélyezési Hivatal (MKEH) által végzett rendkívüli hitelesítését a Szolgáltatótól kérheti. Ha a rendkívüli vizsgálaton a vízmérő megfelelőnek minősül, a rendkívüli vizsgálat és hitelesítés költsége a Felhasználót, illetőleg az elkülönített vízhasználót terheli.

Amennyiben a Felhasználó úgy ítéli meg, hogy megfigyelése alapján a hiteles bekötési vízmérő rosszul mér, helyszíni ellenőrző vizsgálatot kérhet a Szolgáltatótól, vagy ilyen mérés elvégzésére jogosult, megfelelő mérőeszközökkel rendelkező más vállalkozótól. Ha ez a vizsgálat nem vezet eredményre, további kétely esetén a Felhasználó kezdeményezheti a rendkívüli ellenőrző vizsgálatot.

A rendkívüli vízmérővizsgálatot a Szolgáltatótól írásban lehet a Felhasználónak megrendelni, és ugyancsak írásban kell visszaigazolni. A visszaigazolásban tájékoztatni kell a Felhasználót a vízmérő rendkívüli vizsgálatának feltételeiről, a várható költségéről.

A Szolgáltató értesíti a Felhasználót a vízmérő leszerelés időpontjáról, és a hitelesítő laboratóriumtól megrendeli a rendkívüli hitelesítést. A lecserélt mérőt a Szolgáltató a Felhasználó jelenlétében lezárt ládában elkülönítetten tárolja a hitelesítés elvégzéséig.

A Szolgáltató a hitelesítés időpontját visszaigazoló értesítés alapján a lecserélt vízmérőt a kiértécsítésben megjelölt helyre a megadott időpontban leszállítja, és részt vesz a rendkívüli vizsgálaton.

A mérőket a Magyar Kereskedelmi Engedélyezési Hivatal (MKEH) „Hitelesítési előírása” alapján kell vizsgálni. Az MKEH szakemberei a mérés után kiállítják a felülvizsgálati bizonyítványt. Ez az okmány tanúsítja, hogy a mérő hiteles-e és alkalmas-e úgynevezett joghatással járó mérésre (azaz alapjául szolgálhat-e a számla kiállításának).

A mérés elvégzése után a mérési jegyzőkönyv egy példányát az MKEH megküldi a Felhasználó részére, egy példányát pedig a Szolgáltatónak.

Amennyiben a vízmérő a mérésügyi jogszabályban előírt feltételeknek megfelel, a Szolgáltató tájékoztatja a Felhasználót, intézkedik a rendkívüli vizsgálat leszámolásáról.

Amennyiben a vízmérő a mérésügyi jogszabályban előírt feltételeknek nem felel meg, a Szolgáltató intézkedik az érintett időszak számlázásának felülvizsgálatára. A hibát a felülvizsgálat kérésének időpontját megelőző utolsó leolvasástól kell számítani.

A fogyasztott víz mennyiségét a megelőző 365 nap összes fogyasztásából 1 napra számított átlagfogyasztás, és a meghibásodás napjának elfogadott határnapot megelőző legutolsó leolvasás napjától eltelt napok számának szorzataként kell megállapítani.

## 5. LEOLVASÁS

### 5.1. A víz- és csatornadíj elszámolásának alapelvei

A víz- és csatornadíj elszámolásának alapjául a fogyasztott víz mennyisége, illetve az elvezetett szennyvíz mennyisége szolgál. A díjelszámolás alapját képező mennyiség megállapítása történhet:

- elsősorban méréssel,
- vízmérő hiányában átalánnyal, vagy megállapodás alapján,
- átlagszámítással: amennyiben a díjelszámolás alapjául szolgáló vízmérő nem mér, rendellenesen vagy hibásan működik, illetve nem olvasható le.

Bekötési vízmérő hiányában, a fogyasztott vízmennyiség a **10. sz. mellékletben** meghatározott átalány alapján kerül megállapításra.

Az átlagszámítás módját a Rendelet 67.§ (3)-(4) bekezdései határozzák meg, mely szerint ebben az esetben:

- a hibás mérés időtartamának kezdetét megelőző 12 hónap összes fogyasztásának egy naptári napra számított átlagfogyasztását, vagy
- a hibás mérés időtartamának kezdetét megelőző 12 hónapon belüli utolsó mérési hiba nélküli elszámolási időszakának egy naptári napra számított átlagfogyasztását kell az átlagmennyiség meghatározását igénylő napok számával összeszorozni.

Szolgáltató a kétféle módon kiszámított átlagfogyasztás közül a Felhasználó számára kedvezőbb értéket veszi figyelembe, amennyiben szabálytalan közműhasználat nem történt.

A szennyvízelvezetési helyről a szennyvízelvezető műbe (közcsatornába) kerülő szennyvíz mennyisége szempontjából a szennyvízmennyiség-mérő a meghatározó.

Mérés hiányában a csatornadíj alapja a csatornaműbe bekötött ingatlanon felhasznált teljes vízmennyiség, függetlenül attól, hogy az honnan származik (közműves vízellátásból, saját kútból vagy más vezetékből).

Az elkülönítetten mért vízhasználatokat – ha a felhasználási hely egyúttal szennyvízelvezetési hely is – a fentiek szerint kell szennyvízként figyelembe venni.

**Az ivóvíz-törzshálózatba kapcsolt házi ivóvízhálózatot helyi saját kúthoz (egyedi vízbeszerzéshez) kapcsolt vezetékkel (hálózattal) összekötni szigorúan tilos.**

Amennyiben a Felhasználó saját tulajdonú, (nem közüzemi) vízbeszerző létesítményt üzemeltet (pl.: saját fűtő kút, forrásfoglalás) és az ebből származó vizet, vagy az összegyűjtött esővizet kívánja olyan vízellátási célra felhasználni, melyből szennyvíz származhat és az a közüzemi szennyvízcsatorna hálózatba jut, (pl.: WC öblítés, mosás, mosogatás, esetleg fürdővíz) Felhasználónak kötelessége a házi vízbeszerző létesítményből kitermelt vizet hiteles vízmérővel megmérni és arról a Szolgáltatónak adatot szolgáltatni. Ellenkező esetben Felhasználó szabálytalan közműhasználatot valósít meg.

Nem vehető figyelembe a szennyvíz mennyiségének meghatározásánál:

- az a szennyvízmennyiség, ami a vízügyi hatóság engedélye alapján önálló szennyvízelhelyező műben vagy befogadóban nyer elhelyezést,
- az a szennyvízmennyiség, amelynek a szennyvízelvezető műbe vezetését minőségi vagy egyéb okból az illetékes hatóság megtiltotta, és elhelyezését a Felhasználó igazolta,
- a házi ivóvízvezeték hálózatra, a Szolgáltató és a Felhasználó írásbeli megállapodása, illetőleg a Szolgáltató hozzájárulása szerint telepített mellékvízmérőn mért elkülönített locsolási vízhasználat,
- az a vízmennyiség, amely az ivóvízvezeték meghibásodása következtében a környezetben elszivárgott.

Utóbbi esetben a hibajavítás után, de a visszatakarás előtt értesíteni kell a Szolgáltatót, melynek képviselője az eset körülményeiről a helyszínen jegyzőkönyvet vesz fel, mely alkalommal be kell mutatni a meghibásodásra vonatkozó bizonyítékokat. A Szolgáltató a helyszíni kivizsgálást a bejelentéstől számított 5 munkanapon belül köteles elvégezni.

## 5.2. A mérőleolvasás rendje

Az ingatlanon telepített bekötési vízmérők és az ingatlanon belül az elkülönített vízfelhasználást mérő mellékvízmérők leolvasása ütemterv szerint történik, amely részben a számlázás ütemezését is meghatározza. A leolvasás gyakoriságát a Szolgáltató és a Felhasználó között létrejött szerződés tartalmazza. A bekötési vízmérők leolvasásának rendjét a Szolgáltató honlapja is tartalmazza. A Szolgáltató a mérők leolvasására vízmérő-leolvasókat alkalmaz.

A Szolgáltató által végzett leolvasástól függetlenül a Felhasználó az Üzletszabályzat 3.1.3. fejezetének megfelelően a vízmérő működését:

- a lakosság esetében havonta,
- a gazdálkodó szervek esetében a napi fogyasztás mennyiségétől függően naponta, hetente vagy havonta ellenőrizze.



### 5.2.1 *A lakossági vízmérők leolvasási rendje*

A lakossági Felhasználók:

- bekötési vízmérői (családi házak) kéthavonta, illetve megadott települések esetébe négyhavonta,
- a lakóközösségek bekötési vízmérői havonta,
- az üdülők, kertek bekötési vízmérői évente egy alkalommal,
- a lakások elkülönített vízhasználatot mérő mellékvízmérői évente egy alkalommal kerülnek leolvasásra.

### 5.2.2 *Az egyéb vízmérők leolvasási rendje*

Az egyéb fentiekben nem szabályozott vízmérők leolvasási rendje a következő:

- a gazdálkodó szervezetek (vállalkozások, intézmények, egyéb nem lakossági Felhasználók) bekötési vízmérőit a vízmérő-leolvasó havonta olvassa és ellenőrzi,
- az évente 10.000 m<sup>3</sup> felhasználást meghaladó Felhasználók esetében, a Felhasználó képviselőjével közösen olvassa le havonta, és a mérőállást a Felhasználó képviselője igazolja,
- a locsolási mellékvízmérők leolvasása a locsolási időszak elején és végén (április 1. és szeptember 30.), illetve a bekötési mérők leolvasási rendje alapján, a bekötési vízmérőkkel egy időben történik.

Amennyiben a Szolgáltató a leolvasáskor az előző időszak fogyasztási adat(ai)hoz képest olyan eltérést tapasztal, melynek mértéke meghaladja az előző 12 hónap átlagfogyasztásának kétszeresét, a vízmérő-leolvasója a Felhasználó figyelmét szóban felhívja a túlzottnak vélt fogyasztásra. Ennek dokumentálására a nála lévő leolvasási lapon az olvasott értéket a Felhasználó aláírásával igazolja.

Amennyiben a Szolgáltató a leolvasáskor az előző időszak fogyasztási adat(ai)hoz képest olyan eltérést tapasztal, amely csak ismételt leolvasással bírálható el, ellenőrző leolvasást végezhet. Az ellenőrzés időpontjáról a Szolgáltató a Felhasználót értesíti. Az értesítés megtörténhet írásban, elektronikus levél formájában vagy telefonon keresztül is. Az ellenőrző leolvasást követően a leolvasást végző személy helyszíni ellenőrzési jegyzőkönyvet állít ki, aláírja, és szükség esetén tájékoztatja a Felhasználót a jegyzőkönyv másod példányának átadásával. Ha a szokásosnál nagyobb fogyasztást és/vagy a Felhasználó felelősségi körébe tartozó hibát észlel, továbbá, ha szabálytalan vízvételést, illetve a vízmérő és a plomba sérüléseit tapasztalja a Szolgáltató, akkor erről a tényről a Felhasználót minden esetben írásban (jegyzőkönyv aláírásával) értesíti. A szokásosnál nagyobb fogyasztásnak tekinti a Szolgáltató, a leolvasást megelőző 12 hónap átlagfogyasztásának a kétszeresét.

### 5.2.3 *Kiugró nagyságú fogyasztás ellenőrzése*

A szokásos (bekötési vízmérőn mért, megelőző 12 hónap átlaga) fogyasztás kétszeresének előfordulása esetén, a Rendelet 61.§ (9) bekezdésnek megfelelően, - a számlázást megelőzően - a következő eljárást kell alkalmazni.

Amennyiben a leolvasott mennyiség - feltételezve a leolvasás helyességét - a szokásos fogyasztást legalább kétszeresen meghaladja, a körülményeket gondosan ki kell vizsgálni, és a következő szempontok figyelembevételével feljegyzést kell készíteni a leolvasást követően:

- a vízmérő állapota (hiteles-e, sérült-e, külső behatás történt-e, stb.),
- a leolvasott mennyiség realitása (valóban mért mennyiség-e, elfolyhatott-e),
- a leolvasás az ütemterv szerinti gyakorisággal történt-e,
- az eset felfedésének körülményei, a helyszínen tapasztaltak rögzítése,
- a leolvasást követően tett intézkedések (Felhasználó értesítése, jegyzőkönyv felvétele, mérőcsere, hibaelhárítás, stb.) felsorolása.

Addig, amíg a vízmérőről az MKEH által jegyzőkönyvben megállapításra nem kerül, hogy hibásan mér, a vízmérőn mért mennyiséget kell a számlázás alapjaként elfogadni.

#### 5.2.4 Szabálytalan közműhasználat

A Szolgáltató, a víziközmű-szolgáltatásra vonatkozó jogszabályban és a jelen Üzletszabályzatban részletes rögzítetteket tekinti szabályos közműhasználatnak.

Kiemelten szabálytalan közműhasználatnak minősül, ha a Felhasználó:

- a) Ivóvízbekötést (csatlakozást) létesít a víziközmű törzshálózatról a Szolgáltató hozzájárulása nélkül, továbbá ivóvizet vételez a vízmérő megkerülésével, vagy kiiktatásával, továbbá a mérés befolyásolásával. A mérés befolyásolását valószínűsíti, ha a vízmérőn az illetéktelen beavatkozás, leszerelés megakadályozása céljából felszerelt zár (plomba) sérült.
- b) Az ivóvíz-közműhálózatba kapcsolt házi ivóvízhálózatot helyi (egyedi) vízbeszerzéshez kapcsolt vezetékkel (hálózattal) összeköti.
- c) Szennyvízbekötést létesít a Szolgáltató hozzájárulása nélkül, vagy az ingatlanon keletkező szennyvizet más módon a szennyvízelvezető közműbe vezeti.
- d) A saját, egyéb vízellátó rendszeréből, vagy a Szolgáltató hozzájárulásával felszerelt locsolási vízmérőn át vételezett vízből keletkezett szennyvizet, a Szolgáltató hozzájárulása nélkül a szennyvízelvezető közműbe juttatja.
- e) Csapadékvizet a szennyvízelvezető rendszerbe vezet.
- f) A szennyvízelvezető rendszerbe a hatályos jogszabály által meg nem engedett minőségű szennyvizet vezet be.

A felhasználó általi szabálytalan közműhasználat esetén alkalmazott kötbérek mértéke az alábbi:

- lakossági felhasználó esetében:
  - o napi kötbér: 500,- Ft/nap,
  - o alkalmankénti kötbér: 5.000,- Ft/alkalom,
- nem lakossági felhasználó esetében:
  - o napi kötbér: 2.500,- Ft/nap,
  - o alkalmankénti kötbér: 25.000,- Ft/alkalom.

Amennyiben az elválasztott rendszerű szennyvízelvezető hálózatba csapadékvíz kerül bevezetésre, a jogellenes állapot megszüntetésére a Szolgáltató a Felhasználót kétszer írásban, igazolható módon fel kell, hogy szólítsa. A Szolgáltató, ha a Felhasználó a jogellenes állapotot nem szünteti meg a felszólítás ellenére sem, akkor a Rendelet 6. sz. mellékletében alkalmazott

képlet segítségével kiszámolt csapadékvíz-mennyiség után jogosult kétszeres díjat kiszámlázni a bekötött ingatlan tulajdonosának.

A Szolgáltató jogosult a közműhasználatot ellenőrizni a vízmérő leolvasásával azonos időpontban. A leolvasás időpontjáról a Felhasználó a víz-és csatornaszolgáltatásról szóló számlában értesül.

A felhasználási helyre vonatkozóan egyéb ellenőrzést megelőzően a Szolgáltató a Felhasználót írásban értesíti, és vele egyeztetett időpontban, a felhasználó vagy képviselője jelenlétében folytatja le. Az ellenőrzésről mindenkor helyszíni jegyzőkönyvet vesz fel a Szolgáltató.

### **5.3. Felhasználó általi leolvasás**

Amennyiben Szolgáltató a vízmérő leolvasását megismételt időpontban sem tudja elvégezni, a felhasználási helyen kitöltött és ott hagyott „Értesítő” tájékoztatja a Felhasználót arról, hogy a Felhasználó is közölhet a Szolgáltató felé mérőállást a pontos elszámolás érdekében. Az „Értesítő” arról is tájékoztatja a Felhasználót, hogy mely időpontig tudja elfogadni az általa közölt mérőállást. Amennyiben a megjelölt időpontig a mérőállás nem érkezik be a Szolgáltatóhoz (telefonon, elektronikus levélben vagy írásban), a számlában átlagmennyiség kerül elszámolásra. A fogyasztott víz mennyiség a megelőző 365 nap összes fogyasztásából 1 napra számított átlagfogyasztás alapján kerül meghatározásra.

A Felhasználó a vízmérőhöz való hozzáférhetőséget leolvasás, ellenőrzés céljából a Szolgáltató részére köteles biztosítani. Amennyiben a Szolgáltatói leolvasás két egymást követő intervallumban is meghiúsult a kiértékelése ellenére, a Felhasználó, egy általa megjelölt időpontban, köteles a Szolgáltatónál a vízmérő ellenőrzését kezdeményezni.

### **5.4. A Szolgáltatói leolvasás meghiúsulása**

A vízmérő-leolvasó a megjelölt ütemterv szerint olvassa a vízmérőket. A leolvasó köteles legalább kétszer megpróbálni a vízmérőt leolvasni. Amennyiben ezen leolvasási kísérletek sikertelenek, köteles a telefonszámának megadásával, „Értesítő vízmérő újbóli leolvasása” című nyomtatványon a Felhasználóval új leolvasási időpontot egyeztetni. Ha a Felhasználó ekkor sem teszi lehetővé a vízmérő ellenőrzését és leolvasását a megadott időpontig, úgy a fogyasztott vízmennyiség a megelőző 365 nap összes fogyasztásából 1 napra számított átlagfogyasztás alapján kerül meghatározásra.

Ha leolvasás a következő leolvasási ciklusban is meghiúsul, akkor a Szolgáltató köteles erre a Felhasználó figyelmét levélben felhívni. Ebben a levélben köteles időpontot is megjelölni az újbóli leolvasásra vonatkozóan. Amennyiben ekkor is meghiúsul a leolvasás a Felhasználó hibájából, úgy a vele kötött szerződés felmondható, illetve a szolgáltatás szüneteltethetővé válik. Az így elvégzett szüneteltetés költségei a Felhasználót terhelik.

## 6. ÁRMEGÁLLAPÍTÁS, ÁRALKALMAZÁS

### 6.1. Törvényi háttér

Az ivóvíz ellátás és a szennyvízelvezetés – tisztítás a hatósági áras szolgáltatások körébe tartozik. A víziközmű-szolgáltatás hatósági díjainak megállapításáról a Vksztv. rendelkezik. A törvény 65.§ alapján az ivóvízellátás és a szennyvízelvezetés – tisztítás díját 2012. január 1-jét követően a víziközmű-szolgáltatásért felelős miniszter állapítja meg.

Amennyiben az árváltozás időpontja nem esik egybe a vízmérő leolvasással, a fogyasztást arányosítással kell megállapítani az árváltozás előtti és utáni időszakra.

A víziközmű-szolgáltatással kapcsolatosan alkalmazott hatályos közüzemi díjakat a Szolgáltató honlapján településenként, szolgáltatási ágazatonként teszi közzé.

### 6.2. Kéttényezős díjrendszer (a közüzemi szolgáltatás díjai)

A Szolgáltató működési területén 2000. január 1-től, - a Vksztv. előírásainak is megfelelően - kéttényezős díjrendszer van érvényben.

#### 6.2.1 Alapdíj

Az ivóvíz szolgáltatás és a szennyvízelvezetés-tisztítás rendelkezésre állásáért alapdíjat kell fizetni. Az alapdíjat a rendelkezésre állással arányosan, a beépített, illetve beépíthető vízmérő átfolyási átmérőjétől függően kell megállapítani.

Az alapdíjat a közüzemi, illetve mellékszolgáltatási jogviszony fennállása alatt egész hónapra kell felszámítani. Ha a jogviszony megszűnése illetve keletkezése hó közben következik be, az alapdíj fizetési kötelezettség azt a Felhasználót, illetve elkülönített vízhasználót terheli, akivel a jogviszony a hónap 1. napján fennállt.

Bekötési vízmérővel rendelkező lakóközösségek esetében (Lakásszövetkezetek, Társasházi Lakóközösségek) az alapdíj megállapításánál lakásonként egy vízmérő, illetve vízvételi hely vehető figyelembe.

#### Az alapdíj alkalmazás szabályai:

Az alapdíj közüzemi jogviszony esetén a Felhasználónak, érvényes mellékszolgáltatási jogviszony esetén az elkülönített vízhasználónak kerül kiszámlázásra. Ettől érvényesen eltérni, csak lakóközösségek esetében (Lakásszövetkezetek, Társasházi Lakóközösségek) lehet a következő szabályok alkalmazásával.

Az alapdíj megfizetése szempontjából vízvételi helynek minősül különösen a többlakásos, több fogyasztási hellyel rendelkező ingatlanokban lévő lakás, üzlet, iroda, garázs, közös helyiség abban az esetben is, amennyiben

- mellékvízmérővel nincs ellátva,
- mellékvízmérővel el van látva, de mellékszolgáltatási szerződéssel nem rendelkezik.



Lakóközösségek esetében (Lakásszövetkezetek, Társasházi Lakóközösségek) a bekötési vízmérő szerinti Felhasználó számára az alapdíj, az alábbiak szerint kerül kiszámlázásra:

- amennyiben valamennyi vízvételi hely rendelkezik érvényes mellékszolgáltatási szerződéssel, úgy a bekötési vízmérő szerinti Felhasználó számára alapdíj nem kerül kiszámlázásra,
- ha van olyan vízvételi hely, amely mellékvízmérővel nincs ellátva vagy nincs érvényes mellékszolgáltatási szerződése, úgy annak/azoknak az alapdíja a bekötési vízmérő szerinti Felhasználó számára kerül kiszámlázásra.

A közös helyiségekben (pl. szeméttároló, szárító, kerékpártároló, stb.) lévő kifolyók nem minősülnek vízvételi helynek, ha tartósan, illetve véglegesen lezárásra, megszüntetésre kerülnek.

A szokásos fogyasztás és a tűzoltásra használt víz mérésére alkalmas, kombinált vízmérők alkalmazása esetén az ivóvíz alapdíjat a nagyobb vízmérő mérete alapján kell meghatározni.

Ha a valós használat a szokásostól eltér, az alapdíj megállapítás feltételeit külön megállapodásba kell foglalni, megállapodás hiányában a számítás módjáról a Felhasználót tájékoztatni kell.

### 6.2.2 *Fogyasztással arányos díj*

A szolgáltatott ivóvíz, az elvezetett szennyvíz mennyisége után fogyasztással arányos díjat kell fizetni. A fogyasztással arányos díj fizetésének alapjául szolgáló ivóvízmennyiség vízmérővel, vízmérő hiányában átalánnyal, illetve műszaki számítással kerül meghatározásra.

**(10.sz. melléklet)**

### **6.3. Vízterhelési díj (a csatornaszolgáltatást terhelő költség)**

A felszíni vizeket szennyező vízterhelő anyag kibocsátása után a 2003. évi LXXXIX. törvény - a környezetterhelési díjról – alapján vízterhelési díjat (VTD) kell fizetni. A kibocsátók által közcsonnán elvezetett, majd a felszíni vízbe bocsátott vízterhelő anyag után fizetendő díjat a Szolgáltató a szolgáltatás árán felül a terhelés arányában áthárítja a szolgáltatást igénybe vevőkre.

A törvény értelmében a szolgáltatás árán felül a terhelés arányában áthárítandó vízterhelési díjat a közcsonnába kibocsátott szennyvíz mennyisége alapján kell meghatározni

A vízterhelési díj nem része a csatornadíjnak, ezért a víz- és csatornadíj számlán, az alapdíjak és a fogyasztásarányos díjon felüli tételként, önálló soron kerül feltüntetésre.

A számlázás alapja:

- a közcsonnába bocsátott számlázott szennyvíz mennyisége,
- a hitelesen mért szennyvíz mennyiség,
- mérés hiányában a csatornaműbe bekötött ingatlan vízmérőjén mért, felhasznált teljes vízmennyiség.

#### 6.4. A közüzemi szolgáltatáson (alaptevékenységen) felüli tevékenységek díjai

Szolgáltató alaptevékenységén kívül végez olyan vállalkozási jellegű tevékenységeket, melyek összefüggnek az ivóvíz- illetve csatornaszolgáltatással, de nem képezi közvetlenül a szolgáltatás jogszabályokban is előírt, víziközművekkel kötelezően megvalósítandó részét. A társaság a közüzemi szolgáltatást a területén lévő Ellátásért felelős önkormányzatok kizárólagos tulajdonában lévő víziközművekkel valósítja meg. A külön díjazás ellenében elvégzett feladatok körébe a közüzemi szolgáltatásnak nem minősülő tevékenységek tartoznak, melyek jellemzően:

- Elkülönített vízhasználók tulajdonában lévő mellékvízmérők cseréje.
- Felhasználó tulajdonában lévő locsolási mellékvízmérő cseréje.
- Felhasználó által kezdeményezett mérőhely ellenőrzés.
- Elfagyott, vagy megrongálódott vízmérők cseréje.
- Nem víziközműnek minősülő hálózat építése, karbantartása, felújítása.
- Nem lakossági Felhasználókkal történő tervegyeztetés.
- Szakértői munka.
- Laborvizsgálatok.
- Vízveszteség vizsgálat elvégzése.
- Hálózat mosatás nem közüzemi vezetéken, illetve csapadékvíz csatornán.
- Ivóvíz bekötővezetékek és mérőhelyek létesítése és átvétele.
- Mellékvízmérők plombálása és üzembe helyezése.

A külön díjazás ellenében végzett tevékenységek aktuális árait a szolgáltató honlapja ([www.bakonykarszt.hu](http://www.bakonykarszt.hu)) tartalmazza.

#### 6.5. Elszámolás, ha a Felhasználónak visszatérítés jár

Amennyiben a Felhasználónak visszatérítés jár (negatív előjelű elszámoló számla, csatornadíj jóváírás stb.) a Szolgáltató a Felhasználónak a Szolgáltatónál vezetett technikai folyószámláján a visszatérítés összegét jóváírja. Amennyiben a visszajáró összeg az 1.000,- Ft-ot meghaladja, a Felhasználó kérheti annak visszafizetését. A Szolgáltató kizárólag a Felhasználó írásbeli kérelmére, a kérelemben megadott bankszámlaszámra, a kérelem beérkezését követő 15 napon belül átutalja a visszatérítés összegét. Visszautalásra csak a folyószámla ellenőrzését követően, kizárólag akkor van lehetőség, amennyiben a Felhasználónak nincs egyéb lejárt határidejű tartozása.

Közüzemi szerződés megszűnése esetén a Felhasználó fennálló tartozását köteles helyben kifizetni.

Amennyiben a Felhasználónak a szerződés megszűnésekor visszatérítési jogosultsága keletkezik, a Szolgáltató köteles a 20.000,-Ft alatti összeget helyben, készpénzben visszafizetni, ha a visszatérítés a 20.000,-Ft-ot meghaladja a Felhasználó által megadott bankszámlaszámra haladéktalanul átutalni.

## 6.6. Számlakifogás pénzügyi rendezése

A felhasználó a számla kézhezvételétől számított 15 napon belül kifogással élhet a Szolgáltatónál, amelynek a számla kiegyenlítésére vonatkozó kötelezettségre nincsen halasztó hatálya, kivéve, ha a számlán feltüntetett mennyiség az előző 12 hónap átlagfogyasztásának kétszeresét meghaladja.

A Szolgáltató köteles a kifogást megvizsgálni, és a kifogás közlésétől számított 15 napon belül álláspontjáról a Felhasználót írásban értesíteni.

Ha a Szolgáltató vagy a Felhasználó fizetési kötelezettségét határidőre nem teljesíti, akkor köteles a Ptk. szerinti késedelmi kamatot megfizetni:

- lakossági Felhasználó esetében a Ptk. 301.§-a,
- nem lakossági Felhasználó és a Szolgáltató esetén a Ptk. 301/A.§-a alapján.

Késedelmi kamat a fizetési határidőt követő naptól, a kifizetés napjáig jár.

Amennyiben a számlareklamáció jogosnak bizonyul, a Szolgáltató köteles az általa tévesen felszámított összeget a téves számlázást követő számlában jóváírni.

## 7. SZÁMLÁZÁS, DÍJFIZETÉS

### 7.1. A számlázás rendje

A Rendelet a számlázás, továbbá mellékvízmérők esetében az elszámolás rendjét a következőképpen szabályozza.

A Szolgáltató a szolgáltatás díjáról szolgáltatási helyenként és időszakonként – az általános forgalmi adóról szóló törvény előírásainak, illetőleg az árjogszabályoknak megfelelő – számlát bocsát ki, melyet a Felhasználó a szerződésben meghatározott feltételekkel köteles kiegyenlíteni.

Az ingatlanon fogyasztott víz mennyisége szempontjából a bekötési vízmérő az irányadó.

A bekötési vízmérő és az elkülönített vízhasználatokat mérő mellékvízmérők mérési különbözetéből megállapított fogyasztási különbözetet a bekötési vízmérő szerinti Felhasználó köteles megfizetni a Szolgáltatónak, a Szolgáltatót pedig tájékoztatja az épületen belüli belső elszámolás módjáról.

A vízmérők leolvasása, és a mért fogyasztás számlázása, a díjak beszedése ütemezetten történik.

Az ütemterv szerint leolvasott mennyiségi adatok számlázásának rendje:

<b>Felhasználó</b>	<b>Leolvasás</b>	<b>Számlázás</b>
Nem lakossági felhasználó	havonta	havonta
Lakossági Felhasználó:		
a. bekötési vízmérős (egyedi)	kéthavonta / négyhavonta	kéthavonta / havonta
b. bekötési vízmérős (lakóközösségi)	havonta	havonta / évente
c. mellékvízmérős	évente	havonta
d. zárt kert, szőlőhegy	évente	évente

A számlázott vízmennyiség megbontásra kerül:

- árváltozás esetén régi és új áron számított m<sup>3</sup>-re naparányosan számítva,
- vállalkozási tevékenység esetén lakossági és vállalkozási felhasználásra.

A mellékvízmérős elkülönített vízhasználók részére havonta, az előző év tényleges leolvasási adatai alapján, a havi fogyasztásnak megfelelő átlagmennyiségről szóló számla készül, mely átlagmennyiség módosítását a Felhasználó bármikor írásban kérheti a Szolgáltatótól.

Amennyiben az éves elszámoláskor mért fogyasztás kevesebb, mint a már kiszámlázott átlagmennyiség, a visszajáró összeg pénzügyi rendezése a következőképpen történik:

- Amennyiben a Felhasználónak nincs tartozása, akkor írásbeli kérelmére, - mely tartalmazza a magán bankszámlaszámát, - az 1.000,- Ft-nál nagyobb visszajáró összeg a Felhasználó magán bankszámlájára kerül jóváírásra.
- Amennyiben a Felhasználó írásban, külön nem kéri a többletbefizetés visszautalását, úgy az a Szolgáltató által vezetett technikai folyószámláján kerül jóváírásra.

Amennyiben a Felhasználónak tartozása van, az elszámolási időszakra visszajáró összeg a tartozás összegére vonatkozóan kerül technikai elszámolásra.

A mellékvízmérőn mért fogyasztás számlázását követően a bekötési vízmérőn mért fogyasztásból levonásra kerülnek az elkülönített vízhasználatot mérő mellékvízmérők fogyasztásai, és a különbség leszámlázásra kerül a bekötési vízmérő szerinti Felhasználó felé. Amennyiben valamelyik mellékvízmérőnek nincs leolvasott, illetve az „Értesítőn” megadott határideig közölt fogyasztása, az előző év átlagfogyasztása alapján kiállított számla készül (az átlagmennyiség kerül levonásra), az esetleg így keletkező eltérés a következő mellékvízmérő leolvasása alkalmával kiegyenlítődik.

### Zárószámla készítés

Az ütemezéstől eltérően, soron kívül készít számlát a Szolgáltató Felhasználó és elkülönített vízhasználó változás esetén.

A Felhasználó/Tulajdonos, illetőleg az elkülönített vízhasználó személyében beállott változást a régi és új Felhasználó/Tulajdonos, illetőleg elkülönített vízhasználó együttesen a vízmérőállás megjelölésével - a változástól számított 30 napon belül - a Szolgáltatónak köteles bejelenteni. A régi Felhasználó/Tulajdonos részére a feladat ellátásával megbízott ügyfélszolgálati dolgozók zárószámlát készítenek. A zárószámlát a régi Felhasználó/Tulajdonos helyben köteles kifizetni. Az új Felhasználó/Tulajdonossal csak abban az esetben köthető meg az új szerződés, amennyiben a felhasználási hely vonatkozásában semminemű tartozás nincs a régi Felhasználó/Tulajdonos részéről.

Az új Felhasználó/Tulajdonos a Felhasználó-változás bejelentésekor köteles bemutatni a tulajdonjogot igazoló okmányt (adás-vételi szerződés, 3 hónapnál nem régebbi tulajdoni lap, hagyatéki végzés), a Felhasználó/Tulajdonos személyazonosítására szolgáló okiratot (személyi igazolvány, útlevél, jogosítvány). Továbbá gazdálkodó szervezetek esetében a gazdálkodó szervezet cégbírósági bejegyzését, a gazdálkodó szerv nevében eljáró személy aláírási címpéldányát, illetve a felhasználási helyre vonatkozó kontingens befizetésének/meglétének igazolását.



A korábbi/új Felhasználó a szerződés megkötése előtt saját költségére kérheti a felhasználási hely ellenőrzését a Szolgáltató által, az „Átjelentő lapon”. Az ellenőrzés költsége a kiszállási díj költségével megegyező.

## 7.2. Díjfizetés

A Szolgáltató a szolgáltatásról kibocsátott számlák esetében a számla keltezéséhez viszonyítottan 8 munkanappal későbbi időpontot jelöl meg a számla fizetési határidejének.

A Szolgáltató a következő fizetési módban állapodhat meg a Felhasználóval:

- csoportos beszedés,
- készpénz átutalási megbízás (csekk),
- átutalás.

A gazdálkodó szervezetek esetében alkalmazott fizetési módok a következők:

- készpénz átutalási megbízás (csekk),
- azonnali beszedési megbízás,
- átutalás.

Amennyiben a Felhasználó a díjat magánbankszámlájáról kívánja fizetni, megbízást ad a számlavezető hitelintézetnek, amely értesíti a Szolgáltatót a fizető számlaszámáról.

## 7.3. Késedelmes fizetés

Az igénybevett szolgáltatás díja az esedékesség időpontjáig késedelmi kamattól mentesen fizethető meg.

Amennyiben a Felhasználó a számla összegét annak esedékességekor nem egyenlíti ki, a Szolgáltató a Ptk-ban meghatározott mértékű késedelmi kamatot számíthat fel. A kamatfizetési kötelezettség kezdő napja az esedékességet követő nap.

A kamatfizetési kötelezettség akkor is beáll, ha a Felhasználó a késedelmét kimenti.

A Felhasználó késedelmes fizetése esetén egyéb jogszerűen felmerült költségek is felszámolhatók (kiszállási díj, adminisztrációs költség, szerelési költség, posta költség, stb.).

## 7.4. Határidőn túli követelések behajtása

Az esedékesség időpontjában ki nem egyenlített díjak beszedésének alapelvei:

A tartozások minél rövidebb időn belüli érvényesítése, behajtása oly módon történik, hogy a BAKONYKARSZT Zrt. és az adósok viszonya ne sérüljön, a Szolgáltató és a Felhasználó üzleti kapcsolata akár hosszú évtizedekig is megfelelő legyen.

Az adósságkezelés leglényegesebb eleme a gyorsaság és a következetesség.

Felhasználóink túlnyomó többségének elvárásait teljesítve, a közszolgáltatás működőképességének fenntartása érdekében, következetes behajtási tevékenységet folytatunk. A behajtási folyamat minden lépése a törvények és a jogszabályok szigorú betartása mellett történik. Az adósok személyiségi jogait minden körülmények között tiszteletben tartjuk. A Felhasználó személyével kapcsolatban minden tudomásunkra jutott adatot és információt az Adatvédelmi Szabályzatunknak megfelelően kezelünk.

A BAKONYKARSZT Zrt. szolgáltatási területén a víz- és csatornadíj tartozások felhalmozódásának megakadályozása érdekében szükséges behajtási folyamat szabályozottan történik.

A Szolgáltató - a behajtási ütemtervben rögzítettek szerint - felszólítja az adósokat a tartozás megfizetésére, és egyben figyelmezteti a Felhasználót a kiegyenlítés elmaradása esetén várható következményekre.

A Szolgáltató a 30 napon túli tartozások behajtására követeléskezelő céget is alkalmaz. A követeléskezelő cég költségeit a Felhasználó köteles megfizetni a tartozásán felül.

Ezen költségek a személyes felkeresés, - melyet kiszállási díjon kell elszámolni, - illetve a követeléskezelő mindenkori jutaléka, mely %-os mértékéről az adóst értesítő levélben tájékoztatja a Szolgáltató.

#### *7.4.1 A szerződésszegő Felhasználó esetén az előzetes egyeztetés részletes szabályai*

A Felhasználó és a Szolgáltató között létrejött közüzemi szerződésben a Felhasználó vállalja az igénybevett szolgáltatás díjának megfizetését. Amennyiben ezt nem teljesíti, szerződésszegést követ el.

Erre a Szolgáltató levélben felhívja a Felhasználó figyelmét illetve a számláján folyamatosan feltünteti az aktuális tartozást. A postai úton kiküldött levélben egyeztetést kezdeményez a lakossági Felhasználó részére fizetési haladék adásáról vagy részletfizetési lehetőségről, illetve előrefizetős mérő elhelyezéséről.

Ha továbbra is fent áll a szerződésszegés ténye – a Felhasználó nem egyenlítette ki elmaradt számláját – a Szolgáltató követeléskezelő céget bíz meg a tartozás beszedésével. A követeléskezelő cég a Felhasználót a tartozás rendezésére szólítja fel. A követeléskezelő cégnek 60 nap áll rendelkezésére ahhoz, hogy segítségével a Felhasználó meglévő tartozását a Szolgáltató felé rendezze. Amennyiben ez alatt a Felhasználóval nem tud megegyezni, úgy a Szolgáltató újra saját hatáskörbe veszi vissza a tartozás beszedését.

Ekkor újra az átvétel igazolására alkalmas módon felszólítja a Felhasználót tartozása rendezésére, és ebben a levélben már tájékoztatja, hogy a jogszabály a Szolgáltató számára milyen lehetőségeket biztosít (mennyiségi korlátozás, szolgáltatás felfüggesztése, előrefizetős mérő beépítése). Szintén ebben a levélben ismételten felajánlja az egyeztetés lehetőségét, továbbá konkrét időpontot jelöl meg a szűkítő beépítésére, időpont egyeztetési lehetőséggel.

## **7.5. Részletfizetés**

A tartozás megfizetésére, a Felhasználók kérésére részletfizetési megállapodás köthető.

Az előző időszakok fogyasztását jelentősen meghaladó (pl. csőtörés miatt) víz- és csatornadíj számla esetén a Felhasználó az írásban, telefonon vagy az ügyfélszolgálatokon kérheti a tartozás több részletben történő megfizetését.

A részletfizetési megállapodás megkötése során figyelembe vett szempontok:

- a tartozás kora és összege,

- a havi fogyasztás nagysága,
- a Felhasználó fizetési készsége,
- a Felhasználó fizetőképessége,
- a Felhasználó megbízhatósága (pl. korábbi be nem tartott megállapodás), a szükséges biztosítékok megléte (behajtási eljárási díj, első részlet 5 napon belüli befizetése, jelzálog, árbevétel engedményezés, stb.).

A szolgáltatás díjának részletekben történő megfizetésének feltétele:

- a megállapodás megkötésekor behajtási eljárási díj megfizetése,
- a tartozás 2-12 hó közötti rendezése.

E feltételtől eltérő megállapodás csak kivételesen indokolt esetben (pl. alacsony jövedelem, szokásostól eltérő kiemelkedően magas fogyasztás) köthető.

A részletfizetés feltétele az első részlet 5 napon belül történő megfizetése. Amennyiben ez nem történik meg, úgy a részletfizetési megállapodás a Felhasználó és a Szolgáltató között nem lép érvénybe és a tartozás egyösszegben behajthatóvá válik.

## **7.6. Eredménytelen felszólítás esetén teendő intézkedések**

A Vksztv. a Szolgáltató követelésének behajtásához az alábbi lehetőséget biztosítja:

A Szolgáltató a szolgáltatást a létfenntartáshoz, a közegészségügyi és tűzvédelmi követelmények teljesítéséhez, valamint az egészségügyi és gyermekintézmények ellátásához szükséges ivóvízellátás biztosítása mellett, továbbá a szennyvízelvezetésre irányuló szolgáltatás kivételével, az illetékes Népegészségügyi Szakigazgatási Szerv ellentétes állásfoglalása hiányába:

- időben és mennyiségben korlátozhatja a szolgáltatandó vízmennyiséget,
- az átfolyó ivóvízmennyiségének csökkentése érdekében szűkítőt helyezhet el,
- lakossági Felhasználó esetében a közüzemi ivóvíz-szolgáltatást felfüggesztheti, ha a létfenntartási és közegészségügyi vízigények teljesítéséhez ivóvízellátást más, elérhető módon biztosítja,
- előrefizetős mérőt helyezhet fel, ha ebben és a fennálló tartozások megfizetésében a Felhasználóval megállapodott,
- nem lakossági Felhasználó esetében a közüzemi ivóvíz-szolgáltatást felfüggesztheti, illetve 45 napon túli díjtartozás esetén további harmincnapos határidővel a szolgáltatási szerződést felmondhatja.

A díjtartozás miatt foganatosított korlátozást a Szolgáltatónak a tartozás, valamint visszakapcsolási díj megfizetésének igazolását követő 3 napon belül kell megszüntetnie.

Amennyiben a Szolgáltató a Rendelet 71. § (2) bekezdésében rögzítetteket megsérti, úgy a Felhasználónak az alábbi kötbért köteles megfizetni:

- lakossági felhasználó esetében:
  - o napi kötbér: 1.000,- Ft/nap,
- nem lakossági felhasználó esetében:
  - o napi kötbér: 1.000,- Ft/nap.

Amennyiben a díjtartozás miatt a szolgáltatás korlátozására vagy megszüntetésére kerül sor, a Szolgáltató az ezzel kapcsolatos, valamint a szolgáltatás újraindításával kapcsolatos költségeket is az adott Felhasználó felé érvényesíti.

A Szolgáltató az elkülönített vízhasználó két hónapon túli díjtartozása esetén további tizenöt napos határidővel felmondhatja a megkötött mellékszolgáltatási szerződést. A mellékszolgáltatási szerződés felmondásáról a Szolgáltató tájékoztatja a bekötési vízmérő szerinti Felhasználót.

A Szolgáltató a fenti intézkedések megtétele előtt, a 30 napon túli tartozásokat követeléskezelő cégnek adja át, behajtás céljából. A követeléskezelő cég alkalmazása miatt felmerült költségeket is meg kell fizetnie a Felhasználónak, illetve az elkülönített vízhasználónak.

Amennyiben a fizetési felszólítás, a követeléskezelő cég eljárása, a szolgáltatás korlátozása, szüneteltetése, a mellékszolgáltatási szerződés felmondása sem vezet eredményre, jogi úton történik a behajtás.

## 8. ÜGYFÉLSZOLGÁLATI TEVÉKENYSÉG

A BAKONYKARSZT Zrt. ügyfelei fogadására, a Felhasználókkal történő közvetlen kapcsolattartás, a Felhasználói kapcsolatok elmélyítése érdekében ügyintézésre kijelölt Ügyfélszolgálati Irodákat működtet. Az irodák központi és kihelyezett rendben működnek, ennek megfelelő hatáskörrel, illetve működési területtel. (Az Üzletszabályzat a működési területtől, illetve a hatáskörtől függetlenül egységesen Ügyfélszolgálati Irodák megnevezést használ.)

### 8.1. Hova fordulhat reklamációjával a Felhasználó

A Felhasználó bármilyen, a szolgáltatással kapcsolatos reklamációjával a központi Ügyfélszolgálati Irodához vagy az üzemegevényeken nyitva tartó Ügyfélszolgálati Irodákhoz fordulhat.

Az Ügyfélszolgálati Irodák címét, telefonszámát és nyitvatartási idejét a **11.sz. melléklet** tartalmazza.

- Az Ügyfélszolgálati Irodák hatásköre a következőkre terjed ki:
  - Felhasználói kapcsolattartás:
    - az ügyfelek fogadása személyesen, telefonon, faxon,
    - a Felhasználói bejelentések, reklamációk, panaszok felvétele,
    - a Felhasználói bejelentések gyors kivizsgálása, intézése,
    - a Felhasználók teljes körű, korrekt tájékoztatása szóban és írásban (Felhasználói tájékoztatók, szórólapok, formanyomtatványok).
  - Víz- és csatornabekötések:
    - tájékoztatás a bekötések ügyintézéséről,



- lakossági építési, lakhatási engedéllyel kapcsolatos Szolgáltatói hozzájárulás - bekötési kérelmek fogadása.
- Vízdíj fizetés:
  - a készpénzes/bankkártyás befizetések fogadása,
  - a díjfizetési felszólításokkal kapcsolatos kérdések tisztázása.
- A veszprémi, a várpalotai és az ajkai Ügyfélszolgálati Iroda a következő ügyekben teljes körű ügyintézkést végez:
  - közüzemi Szolgáltatói/nyilvántartásba vételi szerződés kötése,
  - végszámla készítés,
  - igazolások készítése,
  - részletfizetési megállapodások kötése,
  - számlaegyeztetés,
  - hátralék egyeztetése,
  - egyéb a szolgáltatási körbe tartozó személyes bejelentések, kérelmek, panaszok, (reklamációk) fogadása.

### 8.1.1 *Felügyeleti szervek és hatáskörük*

#### 8.1.1.1 *A fogyasztóvédelmi hatóság hatásköre*

Az elszámolásra, számlázásra, díjfizetésre vagy mérésre, valamint a víziközmű szolgáltatásból történő, fizetési késedelem miatt végrehajtott felfüggesztésre vagy kikapcsolásra, illetve a tartozás rendezését követően a Felhasználó ellátásba történő ismételt bekapcsolására vonatkozó rendelkezések lakossági Felhasználókkal szembeni megsértése esetén a fogyasztóvédelmi hatóság jár el. A fogyasztóvédelmi hatóság eljárására a fogyasztóvédelemről szóló törvényt kell alkalmazni, azzal, hogy az e törvény szerinti lakossági Felhasználó a fogyasztóvédelemről szóló törvény alkalmazásában fogyasztónak minősül akkor is, ha nem természetes személy.

#### 8.1.1.2 *A Magyar Energetikai és Közmű-szabályozási Hivatal hatásköre*

A Hivatal a Felhasználók védelmével kapcsolatos feladatai körében:

- eljár a csatlakozásra, a hálózathoz való hozzáférésre, illetve a rendszer megfelelő minőségben való rendelkezésre állására vonatkozó rendelkezéseknek a víziközmű Szolgáltató általi megsértése esetén; ellenőrzi a Felhasználói igény kielégítését, ellenőrzi a Felhasználók által a közcélú hálózathoz való csatlakozás érdekében befizetett csatlakozási díj felhasználását,
- dönt a víziközmű Szolgáltatókkal szemben felmerülő panaszok ügyében, kivéve az elszámolásra, számlázásra, díjfizetésre vagy mérésre, valamint a víziközmű szolgáltatásból történő, fizetési késedelem miatt végrehajtott felfüggesztésre vagy kikapcsolásra, illetve a tartozás rendezését követően a Felhasználó ellátásba történő ismételt bekapcsolására vonatkozó jogszabályi előírások megsértésével összefüggő lakossági fogyasztói panaszokat.

### 8.1.1.3 A békéltető testület hatásköre

A fogyasztóvédelemről szóló törvény szerinti fogyasztói jogvita bírósági eljáráson kívüli rendezése érdekében a lakossági Felhasználó a fogyasztóvédelemről szóló törvény szerinti békéltető testülethez is fordulhat.

A békéltető testület eljárásának igénybe vétele nem zárja ki azt, hogy a lakossági Felhasználó egyidejűleg a 8.1.1.1 pont szerinti esetben a területileg illetékes fogyasztóvédelmi hatósághoz, a 8.1.1.2 pont szerinti esetben pedig a Magyar Energetikai és Közmű-szabályozási Hivatalhoz forduljon.

### 8.1.1.4 Bíróságok hatásköre

A Felhasználó és a BAKONYKARSZT Zrt. között fennálló jogviszonyból származó mindennemű polgári jogvita elbírálására a hatáskörrel és illetékességgel rendelkező rendes bíróság jogosult.

### 8.1.1.5 Elérhetőségek

A Felhasználói jogok érvényesíthetők a következő független testületeknél:

- Magyar Energetikai és Közmű-szabályozási Hivatal  
1081 Budapest, II. János Pál pápa tér 7.
- Veszprém Megyei Kormányhivatal Fogyasztóvédelmi Felügyelőség  
Veszprém, Megyeház tér 1.
- Veszprém Megyei Kormányhivatal Népegészségügyi Szakigazgatási Szerve  
8200 Veszprém, József A. u. 36.
- Veszprém megyei illetékességgel működő Békéltetőtestület (Veszprém Megyei Kereskedelmi és Iparkamara )  
8200 Veszprém, Budapest u.2.

## 8.2. Felhasználói panaszkezelés

### 8.2.1 Személyes megkeresés

A Felhasználók által az ügyfélszolgálatokon tett személyes panaszbejelentés minden esetben - biztosítva a visszakereshetőséget - írásban kerül rögzítésre, mely jegyzőkönyvet a Szolgáltató 5 évig visszakereshetően megőrzi. A személyesen tett panaszbejelentések, kérelmek regisztrálása ügyfélszolgálati bejelentővel történik, amely a bejelentő adatait, a panasz előterjesztésének helyét és módját, a Felhasználó panaszának részletes leírását, az általa bemutatott dokumentumokat, a Felhasználó aláírását, illetve a Szolgáltató panasszal kapcsolatos álláspontját tartalmazza. Az ügyfélszolgálati bejelentő másodpéldányát - bejelentése bizonyíthatósága érdekében - a Felhasználó részére át kell adni. Az ügyfélszolgálatokon bejelentett azon panaszok esetében mely helyben a Felhasználó számára elfogadott módon nem került elintézésre, a Szolgáltató részéről érdemi válaszadás formájában, 15 napon belül, írásban kerül megválaszolásra.

A Felhasználók részére 2009. január elsejét követően biztosítjuk az előjegyzés alapján történő személyes ügyintézés lehetőségét. Az előjegyzés kérhető telefonon és elektronikus levélben egyaránt. A személyes ügyintézés időpontjának igénylésétől számított öt munkanapon belül a Szolgáltató személyes ügyfélfogadási időpontot biztosít a Felhasználó számára.

A Felhasználók panaszainak rögzítésére minden Ügyfélszolgálati Irodában, jól látható helyen, az ügyfelek által mindig hozzáférhető módon Vásárlók könyve került elhelyezésre.

A Vásárlók könyvét az ügyfélszolgálati dolgozók naponta ellenőrzik, az esetleges bejegyzésről az illetékes munkahelyi vezetőt tájékoztatják, aki megteszi a szükséges intézkedést a panasz kivizsgálására, és a Felhasználó felé történő válaszadásra.

### 8.2.2 Írásos megkeresés

Írásos megkeresés esetén a bejelentések, reklamációk, panaszok regisztrálása a Szolgáltató minősített levelezési rendszerében történik. A levelezési rendszer megadott útvonallal és határidőkkel biztosítja, hogy a beérkezett panaszok, reklamációk, bejelentések kellő szakértelemmel és a jogszabály által szabott határidők betartásával legyenek kezelve. Az elektronikus levélben történő megkeresést is írásos megkeresésnek minősíti a Szolgáltató. Az ilyen jellegű megkeresések ügyintézési rendje megegyezik a papír alapon érkezett Felhasználói megkeresések ügyintézési rendjével.

Az Ügyfélszolgálati Irodákban tett bejelentések, reklamációk, panaszok elintézésének nyomon követése, a reklamációk, panaszok ismétlődésének elkerülése, valamint a Felhasználói elégedettség elnyerése érdekében Szolgáltató az alábbiakat vállalja:

- A panaszra adott írásos érdemi válaszadás határideje, és a panasz/reklamáció elutasításának határideje maximum 15 nap.
- Amennyiben az ügy bonyolultsága, a kivizsgálás időigénye ennél hosszabb határidőt indokol, ezt a határidő lejártakor (az okot adó indok megjelölésével), írásban kell közölni az ügyféllel, megjelölve a végleges válasz várható határidejét.
- Társaságunk panaszként kezeli a Felhasználótól vagy elkülönített vízhasználótól érkező olyan, a szolgáltatás minőségével, a szerződés megkötésével és teljesítésével kapcsolatos vitás ügyet, mely szerint a nyújtott szolgáltatás részben vagy egészben nem felel meg a jogszabályi előírásokban, illetve az Üzletszabályzatban foglaltaknak.

Nem minősül panasznak:

- az információ (tájékoztatás) kérés,
- az adatszolgáltatás,
- a közüzemi szolgáltatás minőségének javítására tett javaslat,
- határidőn túl (számla kézhezvételétől számított 15 napon túl) benyújtott bejelentés.

### 8.2.3 Telefonos megkeresés

A Felhasználók számára a Szolgáltató közvetlen ügyfélszolgálati telefonvonalon keresztül is biztosít lehetőséget ügyintézésre. Az ügyfélszolgálati telefonvonal az Ügyfélszolgálati Irodák nyitva tartásának megfelelő időszakban érhető el a Felhasználók számára.

Az ügyfélszolgálati telefonvonalon keresztül tett panaszbejelentés, valamint az ügyfélszolgálat és a Felhasználó között történt kommunikáció, egyedi azonosítóval ellátva kerül rögzítésre, melyet a Szolgáltató 5 évig visszakereshetően megőrzi. Az egyedi azonosítószám felvételéről a Felhasználót, az ügyintézés kezdetekor az ügyintéző tájékoztatja. A hangfelvétel tartalmazza a telefonhívás kezdetekor a Felhasználó számára megadott egyedi azonosítószámot, a Felhasználó nevét, lakcímét, a Felhasználó részletes panaszát, illetve a Szolgáltató panasszal kapcsolatos álláspontját. Az ügyfélszolgálati telefonon bejelentett azon panaszok esetében, mely helyben a Felhasználó számára elfogadott módon nem került elintézésre, a Szolgáltató részéről érdemi válaszadás formájában, 15 napon belül, írásban kerül megválaszolásra. A levél mellé a telefonhívás során felvett jegyzőkönyv egy példánya csatolásra kerül.

## **9. A FELHASZNÁLÓ SZEMÉLYES ADATAINAK VÉDELME**

A Szolgáltató, mint adatkezelő és adatfeldolgozó jogosult, és egyben köteles a Felhasználók személyes adatait az adatvédelmi törvény – Az információ önrendelkezési jogról és az információszabadságról szóló 2011. évi CXII. törvény – által meghatározott módon és kereteken belül:

- felvenni,
- összegyűjteni,
- rögzíteni,
- rendszerezni,
- felhasználni,
- zártan kezelni,
- mások részére hozzá nem férhető módon továbbítani és tárolni.

### **9.1. Az adatvédelem célja**

Személyes adat a meghatározott természetes személlyel – érintettel – kapcsolatba hozható adat, az adatból levonható, az érintettre vonatkozó következtetés. A személyes adat az adatkezelés során mindaddig megőrzi e minőségét, amíg kapcsolata az érintettel helyreállítható.

Az adatvédelem célja annak biztosítása, hogy személyes adataival mindenki maga rendelkezzen, amennyiben az adatvédelmi törvényben meghatározott jogszabály ez alól kivételt nem tesz.

### **9.2. A Felhasználók személyes adatainak kezelése, feldolgozása**

Személyes adat akkor kezelhető, ha ahhoz az érintett hozzájárul, vagy azt törvény vagy helyi önkormányzat rendelete írja elő.

A Felhasználó, a Felhasználói kapcsolat létesítésekor írásban nyilatkozik arról, hogy adatait a BAKONYKARSZT Zrt. és a vele szerződéses jogviszonyban állók a szolgáltatással kapcsolatos folyamatok kezelése során kezeljék.



A Felhasználó személyes adatai a BAKONYKARSZT Zrt. Adatvédelmi Szabályzatának 4.1. sz. mellékletében felsorolt szervezeteknek adhatóak át. Az Adatvédelmi Szabályzatot a BAKONYKARSZT Zrt. honlapja ([www.bakonykarszt.hu](http://www.bakonykarszt.hu)) tartalmazza.

A személyes adatok védelméhez fűződő jogot és az érintett személyiségi jogait az adatkezeléshez fűződő más érdekek nem sérthetik.

Személyes adatot kezelni csak meghatározott célból, jog gyakorlása és kötelezettség teljesítése érdekében lehet.

Csak olyan személyes adat kezelhető, amely az adatkezelés céljának megvalósulásához elengedhetetlen, a cél elérésére alkalmas, de csak a cél megvalósulásához szükséges mértékben és ideig.

Az érintettel az adat felvétele előtt közölni kell, hogy az adatszolgáltatás önkéntes vagy kötelező.

A kezelt adatok köre:

- név/születési név,
- anyja neve,
- születési hely, idő,
- állandó lakhely,
- telefonszám,
- levelezési cím,
- felhasználási hely.

Az adatok átadásának rendjét a BAKONYKARSZT Zrt. Adatvédelmi Szabályzata határozza meg.

Az érintett tájékoztatást kérhet:

- személyes adatainak kezeléséről,
- kérheti adatainak helyesbítését, törlését,
- az adatkezelés céljáról, jogalapjáról, időtartamáról,
- az adatfeldolgozó nevről, címéről és az adatkezeléssel összefüggő tevékenységéről,
- kik és milyen célból kapták meg az adatokat.

### **9.3. Adatbiztonság**

A Szolgáltató, mint adatkezelő – adatfeldolgozó köteles gondoskodni az adatok biztonságáról, továbbá köteles megtenni azokat a technikai és szervezési intézkedéseket, kialakítani azokat az eljárási szabályokat, amelyek az adat- és titokvédelmi szabályok érvényre juttatásához szükségesek.

#### 9.4. A személyes adatokhoz fűződő jogok megsértése esetén alkalmazott eljárásrend

Az érintett Felhasználó személyesen, levélben vagy elektronikus levélben tiltakozhat személyes adatának kezelése ellen, ha

- a) a személyes adatok kezelése vagy továbbítása kizárólag az adatkezelőre vonatkozó jogi kötelezettség teljesítéséhez, vagy az adatkezelő, adatátvevő vagy harmadik személy jogos érdekének érvényesítéséhez szükséges, kivéve, ha az adatkezelést törvény rendelte el;
- b) a személyes adat felhasználása vagy továbbítása közvetlen üzletszerzés, közvélemény-kutatás vagy tudományos kutatás céljára történik;
- c) törvényben meghatározott egyéb esetben.

Ezekben az esetekben a Szolgáltató a tiltakozást a kérelem benyújtásától számított legrövidebb időn belül, de legfeljebb 15 nap alatt megvizsgálja. Megalapozottsága kérdésében döntést hoz, és döntéséről a kérelmezőt írásban tájékoztatja. Ha a Szolgáltató az érintett tiltakozásának megalapozottságát megállapítja, az adatkezelést - beleértve a további adatfelvételt és adattovábbítást is - megszünteti, és az adatokat zárolja, valamint a tiltakozásról, továbbá az annak alapján tett intézkedésekről értesíti mindazokat, akik részére a tiltakozással érintett személyes adatot korábban továbbította, és akik kötelesek intézkedni a tiltakozási jog érvényesítése érdekében.

Amennyiben az érintett a Szolgáltató meghozott döntésével nem ért egyet, az ellen - annak közlésétől számított 30 napon belül - bírósághoz fordulhat. A bíróság az ügyben soron kívül jár el.

A Szolgáltató az érintett adatát nem törölheti, ha az adatkezelést törvény rendelte el. Az adat azonban nem továbbítható az adatátvevő részére, ha az adatkezelő egyetértett a tiltakozással, illetőleg a bíróság a tiltakozás jogosságát megállapította.

Az érintett a jogainak megsértése esetén az adatkezelő ellen bírósághoz fordulhat. A bíróság az ügyben soron kívül jár el.

A Szolgáltató az érintett adatainak jogellenes kezelésével vagy az adatbiztonság követelményeinek megszegésével másnak okozott kárt megtéríti. Az adatkezelő mentesül a felelősség alól, ha a kárt az adatkezelés körén kívül eső elháríthatatlan ok idézte elő.

Nem téríti meg a kárt, amennyiben az a károsult szándékos vagy súlyosan gondatlan magatartásából származott.

Jogorvoslati lehetőséggel, panasszal a Nemzeti Adatvédelmi és Információszabadság Hatóságnál lehet élni:

Név: Nemzeti Adatvédelmi és Információszabadság Hatóság  
Székhely: 1024 Budapest, Szilágyi Erzsébet fasor 22/C.  
Honlap: <http://www.naih.hu>

## 10. ZÁRÓ RENDELKEZÉSEK

Az Üzletszabályzat a Felhasználók rendelkezésére áll a Szolgáltató Ügyfélszolgálati Irodáin.

A külső és belső szabályozás változása miatti karbantartást a szabályzat készítői rendszeresen elvégzik.

## 11. ELOSZTÁSI ELŐÍRÁS

A Hivatal által jóváhagyott Üzletszabályzat nyomtatott formában megtekinthető minden Ügyfélszolgálati Irodán, valamint elektronikus formában elérhető a BAKONYKARSZT Zrt. honlapján.

## 12. MELLÉKLETEK

1.sz. melléklet	Vonatkozó jogszabályok és belső szabályozási dokumentumok
2.sz. melléklet	A BAKONYKARSZT Zrt. üzemeltetési területe
	2.a. melléklet Üzemeltetési terület ivóvízellátás
	2.b. melléklet Üzemeltetési terület szennyvízelvezetés és -tisztítás
3.sz. melléklet	A BAKONYKARSZT Zrt. szervezeti felépítése
4.sz. melléklet	Bekötési tervek tartalmi előírásai
5.sz. melléklet	Ivóvíz bekötés kialakításával kapcsolatos mintarajzok
	5.a. melléklet Bekötési vízmérőakna elhelyezése
	5.b. melléklet Bekötési vízmérőakna szerelvényrajza
	5.c. melléklet Ikerbekötéses vízmérőakna szerelvényrajza
	5.d. melléklet Bekötési vízmérő és mellékvízmérők kialakítása pincében, vagy alagsorban
	5.e.1. melléklet Vízmérőaknában elhelyezett locsolási célú mellékvízmérő T1
	5.e.2. melléklet Zárt épületben elhelyezett locsolási célú mellékvízmérő T2
	5.e.3. melléklet Kerti csapra szerelt locsolási célú mellékvízmérő T3
6.sz. melléklet	Szennyvízcsatorna bekötés kialakításával kapcsolatos mintarajzok
	6.a. melléklet Tisztítónyílás telken belüli elhelyezése
	6.b. melléklet Gravitációs gerinccsatornára, gravitációs házi bekötés kialakítási részletrajza
	6.c. melléklet Szolgáltatási pontra építendő műanyag tisztítónyílás vázlata
	6.d. melléklet Előregyártott elemekből készült tisztítóakna
	6.e. melléklet Csatlakozás tisztító nyílásra, nyomóvezetékekkel
	6.f. melléklet Nyomóvezeték bekötése beton tisztítóaknába
7.sz. melléklet	Szerződésminták
	7.a. melléklet Közüzemi szerződés
	7.b. melléklet Mellékszolgáltatási szerződés
	7.c. melléklet Locsolási mellékvízmérős szerződés

- 8.sz. melléklet Felhasználókat érintő kérvények és formanyomtatványok
- 8.1. melléklet Kérvény vízhálózatra való rákötésre (F 0702-08)
- 8.2. melléklet Kérvény közműcsatornára való rákötésre (F 0702-05)
- 8.3. melléklet Kérvény mellékvízmérő felszerelésére (F 0702-7)
- 8.4. melléklet Kérvény locsolási mellékvízmérő felszerelésére (F 0702-06)
- 8.5. melléklet Kérvény építési engedély kiadásához (F 0704-03)
- 8.6. melléklet Közműnyilatkozat építési-, bontási engedély kiadásához (F 0704-05)
- 8.7. melléklet Kérvény használatbavételi-, működési-, telephely engedély kiadásához (F 0704-04)
- 8.8. melléklet Közműnyilatkozat használatbavételi-, működési-, telephely-, fennmaradási engedély kiadásához (F 0704-06)
- 8.9. melléklet Nyilatkozat tervezett törzshálózati víziközmű létesítmény megvalósításáról (F 0704-09)
- 8.10. melléklet Nyilatkozat tervezett vízbekötés, szennyvízbekötés megvalósításáról (F 0704-12)
- 8.11. melléklet Tulajdonjog átruházási szerződés törzshálózati víziközmű térítésmentes átruházásáról (F 0704-16)
- 8.12. melléklet Tulajdonjog átruházási szerződés ivóvíz-bekötővezeték, szennyvíz-bekötővezető térítésmentes átruházásáról (F 0704-15)
- 8.13. melléklet Tájékoztató kvóta (kontingens) megállapítására (F 0704-13)
- 8.14. melléklet Nyilatkozat víz-, szennyvíz kvóta átadása felhasználási helyre (F 0704-11)
- 8.15. melléklet Megrendelés és teljesítésigazolás közműegyeztetés (tanácsadás), adatszolgáltatás (F 0704-14)
- 8.16. melléklet Vízmérő átjelentő lap (F 0704-19)
- 8.17. melléklet Kérvény szolgáltatás szüneteltetéséhez (F 0704-18)
- 8.18. melléklet Kérvény átlagmennyiség módosításához, vagy szolgáltatás felfüggesztéséhez (F 0702-04)
- 8.19. melléklet Megrendelő mellékvízmérők cseréjéhez, vízmérők plombálásához, mérőhely(ek) lezárásához (F 0706-02)
- 8.20. melléklet Megrendelő elfagyott (megrongálódott) vízmérő javítására és cseréjére (F 0706-01)
- 8.21. melléklet Megrendelő metrológiai vizsgálatra (F 0706-03)
- 9.sz. melléklet Vízmérőcsere jegyzőkönyv
- 10.sz. melléklet Mérő nélküli felhasználásnál figyelembe vehető mennyiségek
- 11.sz. melléklet Ügyfélszolgálati Irodák címe, telefonszáma, nyitva tartása
- 12.sz. melléklet A szerződés teljesítésében részt vevő harmadik személyek és a velük érvényben lévő szerződések



## Vonatkozó jogszabályok és belső szabályozási dokumentumok

*A szolgáltatási tevékenységhez kapcsolódó jogszabályok felsorolása (félkövér betűkkel kiemelve a törvényi előírások, alatta normál betűkkel a hozzájuk témakörükben tartozó rendeletek, utasítások található)*

<b>1959. évi IV. törvény</b>	<b>a Polgári Törvénykönyvről</b>
<b>1995. évi LVII. törvény</b>	<b>a vízgazdálkodásról</b>
72/1996. (V.22.) Kormányrendelet	a vízgazdálkodási hatósági jogkör gyakorlásáról módosításokkal egységes szerkezetben
123/1997. (VII.18.) Kormányrendelet	a vízbázisok, a távlati vízbázisok, valamint az ivóvízellátást szolgáló vízellátási létesítmények védelméről
147/2010. (IV. 29.) Kormányrendelet	a vizek hasznosítását, védelmét és kártételeinek elhárítását szolgáló tevékenységekre és létesítményekre vonatkozó szabályokról
201/2001. (X. 25.) Kormányrendelet	az ivóvíz minőségi követelményeiről és az ellenőrzés rendjéről
47/2005. (III. 11.) Kormányrendelet	az ivóvíz minőségi követelményeiről és az ellenőrzés rendjéről szóló 201/2001. (X. 25.) Korm. rendelet módosításáról
21/2002. (IV.25.) KÖVIM rendelet	a víziközművek üzemeltetéséről
18/1996. (VI.13.) KHVM rendelet	a vízjogi engedélyezési eljáráshoz szükséges kérelemről és mellékleteiről
12/1997. (VIII. 29.) KHVM rendelet	a termelt és szolgáltatott vizek gázmentesítéséről
43/1999. (XII. 26.) KHVM rendelet	a vízkészletjárulék kiszámításáról
4/2010. (II. 25.) KvVM rendelet	a környezetvédelmi, természetvédelmi, valamint a vízügyi hatósági eljárások igazgatási szolgáltatási díjairól szóló 33/2005. (XII. 27.) KvVM rendelet módosításáról
<b>2011. évi CCIX. törvény</b>	<b>a víziközmű-szolgáltatásról</b>
58/2013. (II.27.) Kormányrendelet	A víziközmű-szolgáltatásról szóló 2011. évi CCIX. törvény egyes rendelkezéseinek végrehajtásáról
<b>1995. évi LIII. törvény</b>	<b>a környezet védelmének általános szabályairól</b>
219/2004. (VII. 21.) Kormányrendelet	a felszín alatti vizek védelméről
220/2004. (VII. 21.) Kormányrendelet	a felszíni vizek minősége védelmének szabályairól
27/2006. (II. 7.) Kormányrendelet és módosításai	a vizek mezőgazdasági eredetű nitrátszennyezéssel szembeni védelméről
59/2008. (IV. 29.) FVM rendelet	vizek mezőgazdasági eredetű nitrátszennyezéssel szembeni védelméhez szükséges cselekvési program részletes szabályairól, valamint az adatszolgáltatás és nyilvántartás rendjéről
43/2007. (VI. 1.) FVM rendelet	a nitrátérzékeny területeknek a MePAR szerinti blokkok szintjén történő közzétételéről
27/2004. (XII. 25.) KvVM rendelet	a felszín alatti víz állapota szempontjából érzékeny területeken levő települések besorolásáról
101/2007. (XII. 23.) KvVM rendelet	a felszín alatti vízkészletekbe történő beavatkozás és a vízkútfúrás szakmai követelményeiről
30/2004. (XII. 30.) KvVM rendelet	a felszín alatti vizek vizsgálatának egyes szabályairól
6/2009. (IV. 14.) KvVM–EüM–FVM együttes rendelet	a földtani közeg és a felszín alatti víz szennyezéssel szembeni védelméhez szükséges határértékekről és a szennyezések méréséről
28/2004. (XII. 25.) KvVM rendelet	a vízszennyező anyagok kibocsátásaira vonatkozó határértékekről és alkalmazásuk egyes szabályairól

50/2001. (IV. 3.) Kormányrendelet	a szennyvizek és szennyvíziszapok mezőgazdasági felhasználásának és kezelésének szabályairól
27/2005. (XII. 6.) KvVM rendelet	a használt- és szennyvizek kibocsátásának ellenőrzésére vonatkozó részletes szabályokról
<b>2003. évi LXXXIX. törvény</b>	<b>a környezetterhelési díjról</b>
<b>1993. évi XCIII. törvény</b>	<b>a munkavédelemről</b>
24/2007. (VII. 3.) KvVM rendelet	a Vízügyi Biztonsági Szabályzat kiadásáról
4/2002. (II. 20.) SZCSM–EüM együttes rendelet	az építési munkahelyeken és az építési folyamatok során megvalósítandó minimális munkavédelmi követelményekről
<b>2004. évi CXL. törvény</b>	<b>a közigazgatási hatósági eljárás és szolgáltatás általános szabályairól</b>
<b>1996. évi XXXI. törvény</b>	<b>a tűz elleni védekezésről, a műszaki mentésről és a tűzoltóságról</b>
<b>2011. évi CXXVIII. törvény</b>	<b>a katasztrófavédelemről és a hozzá kapcsolódó egyes törvények módosításáról</b>
28/2011. (IX.6.) BM rendelet	az Országos Tűzvédelmi Szabályzat kiadásáról
<b>2003. évi XXVI. törvény</b>	<b>az Országos Területrendezési Tervről</b>
253/1997. (XII. 20.) Kormányrendelet	az országos településrendezési és építési követelményekről
<b>2012. évi CLXXXV. törvény</b>	<b>a hulladékról</b>
98/2001. (VI.15.) Kormányrendelet	a veszélyes hulladékokkal kapcsolatos tevékenység végzésének feltételeiről
213/2001. (XI.14) Kormányrendelet	a települési hulladékkal kapcsolatos tevékenység végzésének feltétele
126/2003. (VIII.15.) Kormányrendelet	hulladékgazdálkodási tervek részletes tartalmi követelményeiről
439/2012. (XII. 29.) Kormányrendelet	a hulladékgazdálkodási tevékenységek nyilvántartásba vételéről, valamint hatósági engedélyezéséről
440/2012. (XII. 29.) Kormányrendelet	a hulladékkal kapcsolatos nyilvántartási és adatszolgáltatási kötelezettségekről
445/2012. (XII. 29.) Kormányrendelet	az elem- és akkumulátorhulladékkal kapcsolatos hulladékgazdálkodási tevékenységekről
23/2003. (XII.29.) KvVM rendelet	biohulladék kezeléséről és a komposztálás műszaki követelményeiről
<b>2011. évi LXXXV. törvény</b>	<b>a környezetvédelmi termékdíjról</b>
<b>1997. évi LXXVIII. törvény</b>	<b>az épített környezet alakításáról és védelméről</b>
<b>2012. évi XLVI. törvény</b>	<b>a földmérési és térképészeti tevékenységről</b>
3/1979. (Ép. Ért. 11.) ÉVM utasítás	a közműnyilvántartásról
<b>1991. évi XLV. törvény</b>	<b>a mérésügyről, egységes szerkezetben a végrehajtásáról szóló 127/1991. (X. 9.) Korm. rendelettel</b>
8/2006. (II.27.) GKM rendelete	a mérőeszközökre vonatkozó egyedi előírásokról
<b>1997. évi CLV törvény</b>	<b>a fogyasztóvédelemről</b>
18/1999. (II.5.) Kormányrendelet	a fogyasztóval kötött szerződésben tisztességtelennek minősülő feltételekről

<b>1990. évi XCIII. törvény</b>	<b>az illetékekről</b>
<b>2001. évi CVIII. törvény</b>	<b>az elektronikus kereskedelmi szolgáltatások, valamint az információs társadalommal összefüggő szolgáltatások egyes kérdéseiről</b>
<b>2011. évi CXII. törvény</b>	<b>Az információs önrendelkezési jogról és az információszabadságáról</b>
<b>2013. évi LIV. törvény</b>	<b>A rezsicsökkentések végrehajtásáról</b>

Társaságunk által készített és alkalmazott Belső szabályzási dokumentumok, melyek a honlapunkon teljes terjedelemben megtalálhatóak, az alábbiak:

***Adatvédelmi Szabályzat***

***Beszerezési és Közbeszerzési Szabályzat***

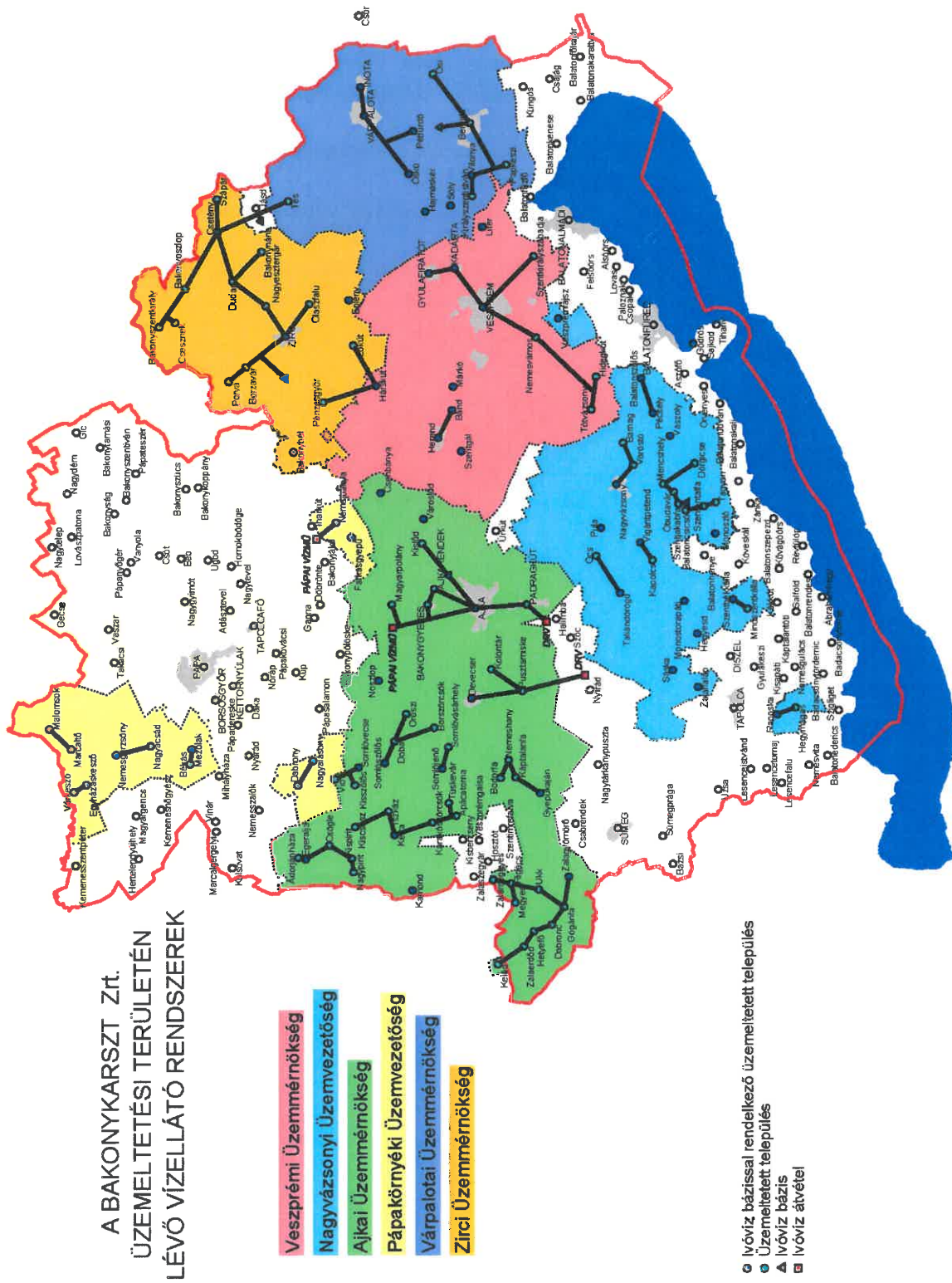



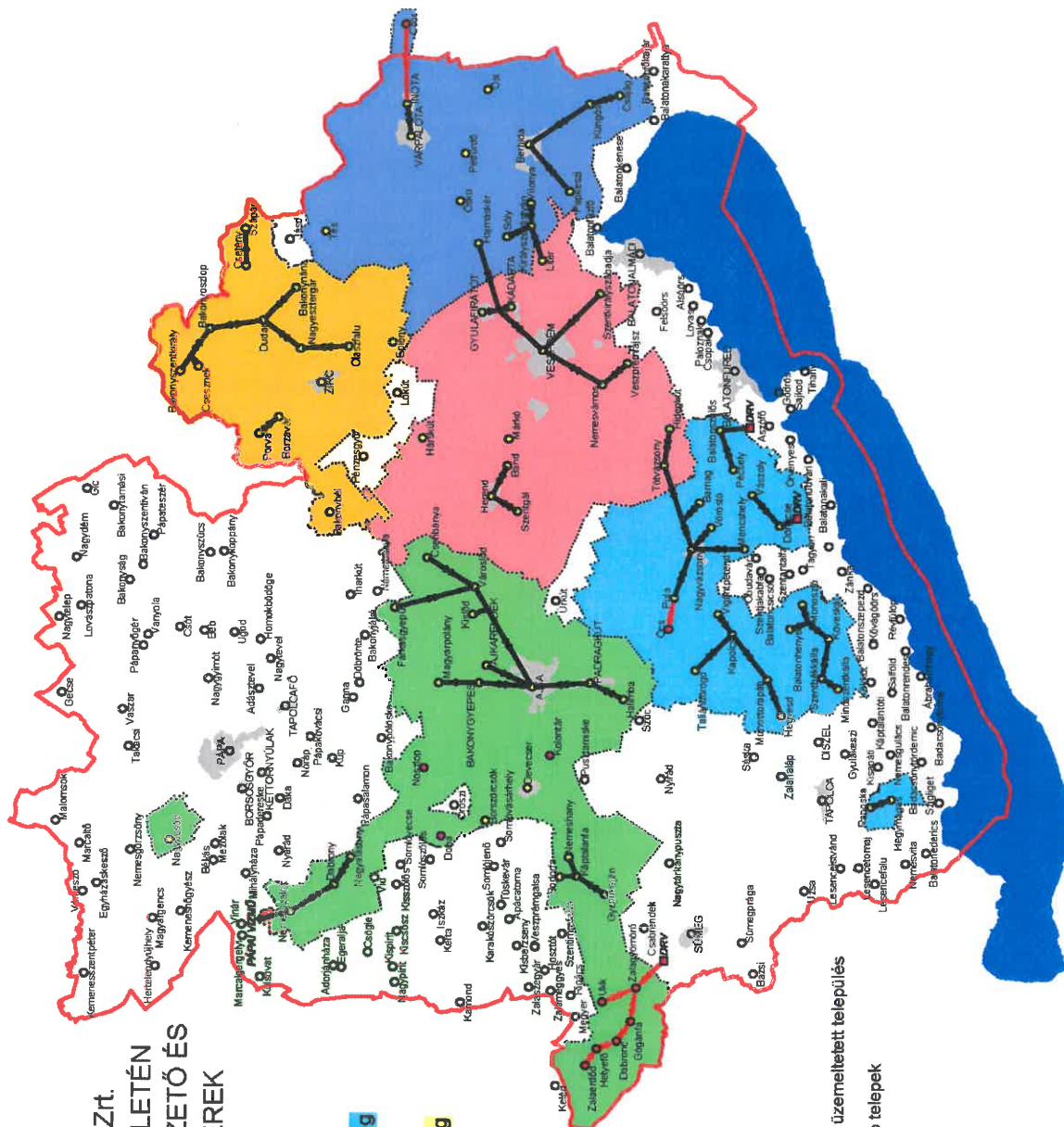

**A BAKONYKARSZT Zrt.  
ÜZEMELTETÉSI TERÜLETÉN  
LÉVŐ SZENNYVÍZELVEZETŐ ÉS  
-TISZTÍTÓ RENDSZEREK**

- Veszprémi Üzemműkökség**
- Nagyvázsányi Üzemvezetőség**
- Ajkai Üzemműkökség**
- Pápakörnyéki Üzemvezetőség**
- Várpalotai Üzemműkökség**
- Zirci Üzemműkökség**

- Szennyvíztisztító teleppel rendelkező üzemeltetett település
- Üzemeltetett település
- Próbaüzem alatt álló szennyvíztisztító telepek
- Építés alatt lévő szennyvízcsatorna
- Szennyvíz átadás
- ◆ Szennyvíz átvétel

A BAKONYKARSZT Zrt. szervezeti felépítése

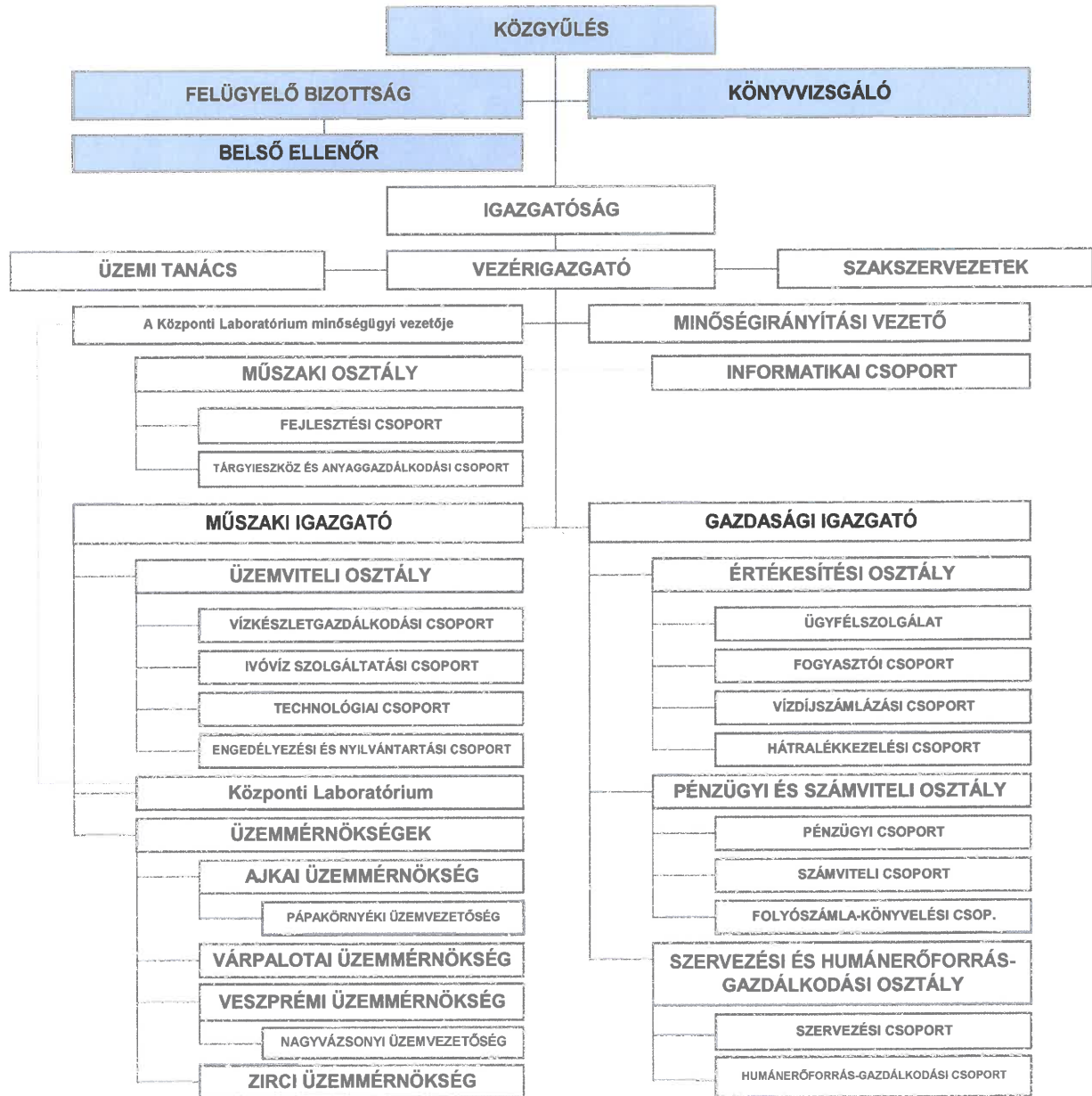

### Bekötési tervek tartalmi előírásai

**A vízbekötés és szennyvízbekötés iránti kérelemhez, a mellékmérő felszereléséhez, és az elkülönítetten mért locsolási vízmérő telepítéséhez mellékelte tervdokumentáció műszaki tartalmi követelményei:**

A) Az ivóvíz-törzshálózatba való bekötés iránti hozzájáruláshoz szükséges terv tartalma

1. Műszaki leírás, amely tartalmazza:
  - a) a kérelmező (tulajdonos) nevét, postai címét;
  - b) az ingatlan 60 napnál nem régebbi tulajdoni lap másolatát és földhivatali térképmásolatát (TAKARNET rendszerből származó másolat megfelelő);
  - c) a vízszükséglet összeállítását az egy főre jutó liter/fő/nap, vagy a normák szerinti m<sup>3</sup>/napban kifejezve, a csúcsfogyasztási igény feltüntetésével, továbbá a vízszükséglet indokolását;
  - d) a létesítmények, berendezések rövid leírását, műszaki jellemzőit, a vízvételi helyek számát.
2. Helyszínrajz (1:200, 1:500 léptékben) feltüntetve:
  - a) az érintett ingatlant, annak helyrajzi, illetve házszámát;
  - b) a vezetékek nyomvonalát, átmérőjét, anyagát;
  - c) az ivóvíz-hálózathoz tartozó nyomásfokozó és nyomáscsökkentő helyét;
  - d) a vezetékkel, berendezésekkel érintett létesítményeket.
3. Vízmérőhely építészeti, gépészeti terve - az ivóvíz-törzshálózat vízminőségének megóvása vagy a fagyvédelem végett -, a bekötési vízmérőt követő elzáró-, valamint leürítő szerelvényvel és visszacsapó szeleppel együtt.
4. Nem lakossági vízhasználat esetén az ivóvízhálózathoz tartozó létesítmények és berendezések építészeti és gépészeti általános terve.
5. Hossz-szelvény amelyen fel vannak tüntetve a keresztezendő közművek, a közműszolgáltatókkal történt egyeztetés alapján,
6. Felhasználói egyenérték számítás.

B) Szennyvíz-törzshálózatba való bekötés iránti hozzájáruláshoz szükséges terv tartalma

1. Műszaki leírás tartalmazza:
  - a) a kérelmező (tulajdonos) nevét, postai címét;
  - b) az ingatlan 60 napnál nem régebbi tulajdoni lap másolatát és földhivatali térképmásolatát (TAKARNET rendszerből származó másolat megfelelő);
  - c) az elvezetendő szennyvíz napi átlagos és csúcsidei mennyiségét (m<sup>3</sup>/nap), minőségét;
  - d) az előtisztításra, valamint az előtisztítás utáni szennyvízminőségre vonatkozó adatokat;
  - e) a szennyvízhálózathoz tartozó berendezések (átemelő, szennyvíz előtisztító berendezés stb.) rövid leírását, műszaki jellemzőit.
2. Helyszínrajz (1:200, 1:500 léptékben) feltüntetve:
  - a) az érintett ingatlant és annak helyrajzi számát, illetve házszámát;
  - b) a szennyvízhálózatok nyomvonalát, átmérőjét, anyagát, lejtését, jellemző pontjainak abszolút magassági adatait;
  - c) a szennyvízhálózathoz tartozó berendezések (aknák, szennyvíz-előtisztító berendezés, szennyvízmennyiség-mérő stb.) helyét,
  - d) a szennyvízhálózattal érintett létesítményeket.
3. Nem lakossági szennyvízkibocsátás esetén a szennyvízhálózathoz tartozó létesítmények és berendezések építészeti és gépészeti általános terve.
4. Hossz-szelvény amelyen fel vannak tüntetve a keresztezendő közművek, a közműszolgáltatókkal történt egyeztetés alapján,
5. Felhasználói egyenérték számítás.

C) A mellékvízmérő felszereléséhez szükséges dokumentumok

1. Műszaki leírás, mely tartalmazza a megrendelő, a tervező és a kivitelező azonosítására alkalmas adatokat, a beépítésre kerülő mérőberendezések típusát, főbb jellemzőit.
2. Tervrajzok:
  - a) az érintett ingatlan házi ivóvízhálózatát, ezek tartozékait feltüntető vázrajz a mérőbeépítés helyének megjelölésével, mely azonosításra, valamint helykiválasztás helyességének megítélésére alkalmas;
  - b) a tervezett mérőbeépítés szerelési rajzai olyan léptékben, amely a műszaki megoldás elbírálhatóságát lehetővé teszi.

D) Az elkülönítetten mért, locsolási vízmérő telepítéséhez szükséges kérelem és a részletszabályokat tartalmazó megállapodás mellékletei:

1. Műszaki leírás, amely tartalmazza a kérelmező, a tervező és a kivitelező azonosítására alkalmas adatait, a beépítésre kerülő mérőberendezés típusát, főbb jellemzőit.
2. Tervrajzok,
  - a) az ingatlan érintett házi ivóvízhálózatát, ezek tartozékait feltüntető vázrajz, a mérőbeépítés helyének megjelölésével,
  - b) a tervezett mérőbeépítés szerelési rajzai.

A locsolási vízmérő telepítése során nem követelmény az önálló mérőakna kialakítása. A mérőeszköz állagának megóvása és a fagyvédelem biztosítása a felhasználó kötelessége.



### Bekötési vízmérőakna elhelyezése

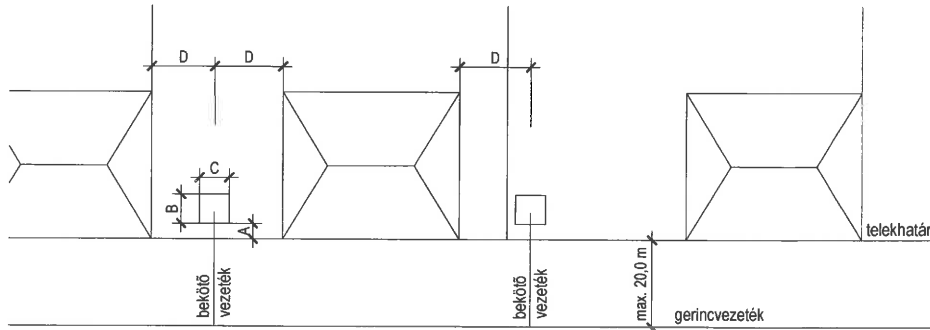

**Jelmagyarázat:**

- A - maximum 1,0 m, az aknafal és a telekhatár között,
- B - vízmérő akna hossza, min. 1,0 m hasznos belméret a telekhatárra merőlegesen,
- C - vízmérő akna szélessége, min. 1,0 m hasznos belméret a telekhatárral párhuzamosan,
- D - min. 3,0 m, építmények közötti min. távolság az MSZ 7487/2-80 szerint,
  - a vízmérő akna mélysége, min. 1,0 m hasznos belméret,
  - az aknafödém vastagságát (és vasalását, valamint a fedlap beépítését) a helyszínen, távlatilag fellépő igénybevételeknek megfelelően kell méretezni,
  - a bekötés tengelyvonala és az aljzat közötti minimális távolság 0,15 m,
  - a beépített mérők közötti minimális tengelytávolság 0,3 m,
  - 20,0 m-nél hosszabb bekötés építéséhez a szolgáltató külön hozzájárulása szükséges, annak hiányában hálózatbővítéssel gerincevezetékot kell kiépíteni, vagy közterületi vízmérő akna építése szükséges,
  - a bekötővezeték csak az MSZ 7487/2-ben foglalt védőtávolságok betartásával építhető ki,
  - amennyiben nem teljesül a D min. 3,0 m feltétel, akkor a vezetékot védőcsővel kell ellátni.

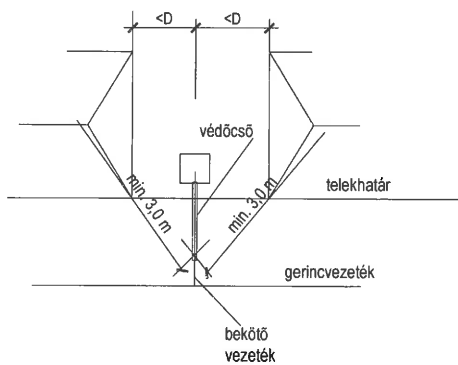

## Bekötési vízmérőakna szerelvényrajza

Csomópont szöveges leírása:

A rajzolt bekötés általános D25 HDKPE csőre elhelyezett vízmérő szerelvényt ábrázol.

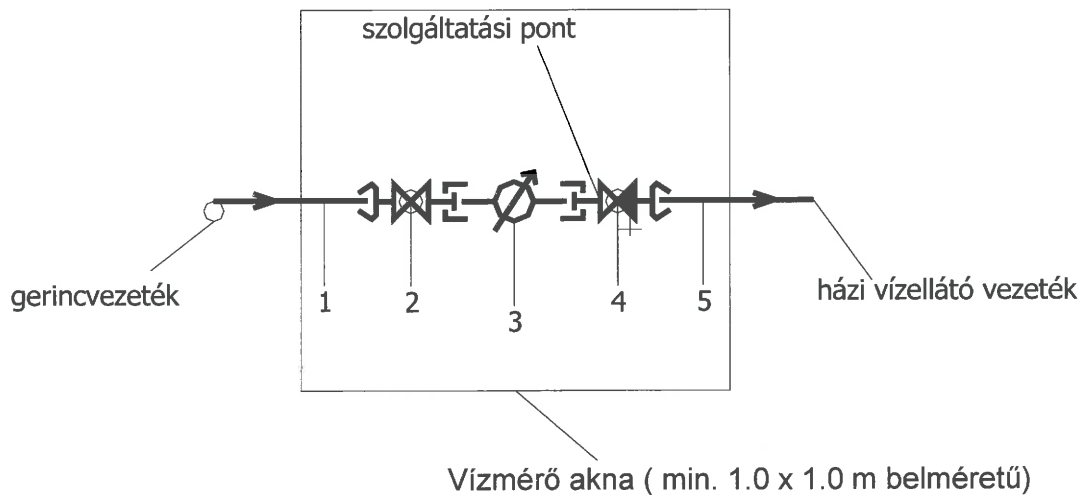

Felhasználandó anyagok:

Jel	Szimbólum	Csomóponti elem leírása	Mennyiség	Mérték
1	—	D 25 KPE PE100 SDR 17,5 cső gerincvezeték felől	-	fm
2		25 x 1/2" tok-órahollandis sr. golyoscsap	1	db
3		NÁ 13 bekötési vízmérő	1	db
4		25 x 1/2" tok-órahollandis kombi házi főelzáró	1	db
5	—	D 25 KPE PE100 SDR 17,5 cső ingatlan felé	-	fm

### Ikerbekötéses vízmérőakna szerelvényrajza

Csomópont szöveges leírása:

A rajzolt bekötés általános D25 HDKPE csőre elhelyezett ikervízmérő szerelvényt ábrázol.

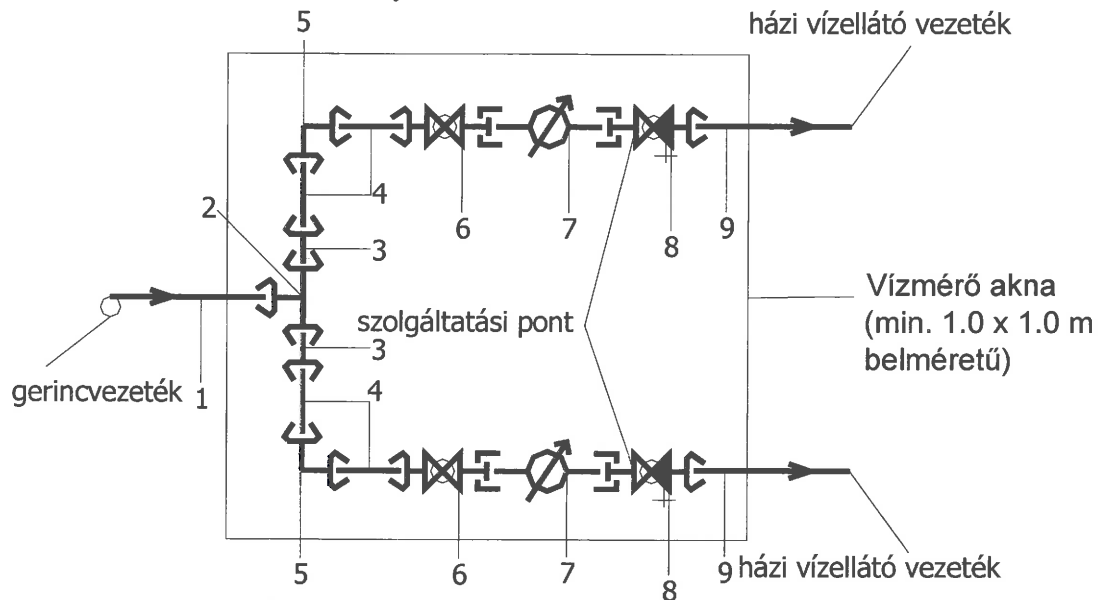

Felhasználandó anyagok:

Jel	Szimbólum	Csomóponti elem leírása	Mennyiség	Mérték
1	—	D 32 KPE PE100 SDR 17,5 cső gerincvezeték felől	-	fm
2		32x32x32 KPE tokos sr. T-idom	1	db
3		32x25 kpe tokba illesztett egylépcsős sr. szűkítő	2	db
4	—	D 25 KPE PE100 SDR 17,5 cső összekötő darabok	-	fm
5		25x25 KPE tokos sr. könyökidom	2	db
6		25x1/2" tok-órahollandis sr. golyóscsap	2	db
7		NÁ 13 bekötési vízmérő	2	db
8		25 x 1/2" tok-órahollandis kombi házi főelzáró	2	db
9	—	D 25 KPE PE100 SDR 17,5 cső ingatlan felé	-	fm

## Bekötési vízmérő és mellékmérők kialakítása pincében, vagy alagsorban

Csomópont szöveges leírása:

A rajzolt bekötés általános D25 HDKPE csőre elhelyezett bekötési vízmérőt és utána beépített mellékvízmérőket ábrázolja

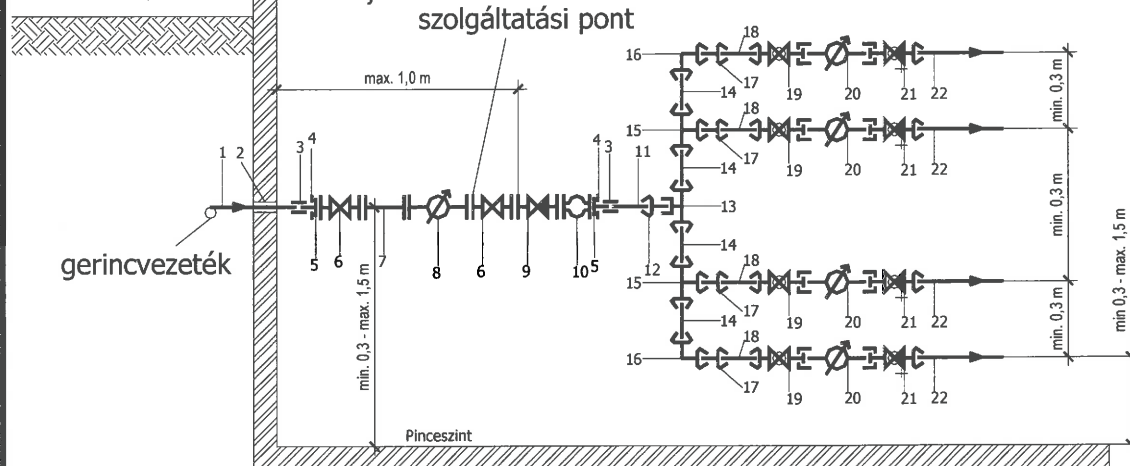

Jel	Szimbólum	Csomóponti elem leírása	Mennyiség	Mérték
1	—	D 50 KPE PE100 SDR 17,5 cső gerincvezeték felől	-	fm
2	—	vizzáró falátvezető idom	1	db
3	=	D 50 KPE elektrofúziós hegesztő karmantyú	2	db
4	:	D 50 PP laza karima a hegesztő toldatra	2	db
5	-I	D 50 KPE hegesztő toldat	2	db
6	II	DN 50 gumiek zárású tololár	1	db
7	I-I	DN 50x200 öv. FF idom	2	db
8	I-Ø-I	D 50 karimás WSD Qm 15 bekötési vízmérő	1	db
9	II	DN 50 visszacsapó szelep	1	db
10	II	DN 50 gumikompenzátor	1	db
11	—	D 50 KPE PE100 SDR 17,5 cső összekötő	-	fm
12	-C	50x1" KPE tok-k, menetszűkített sr. csatlakozó	1	db
13	32x32	32x1"x32 KPE tok-b. menet-KPE tok sr. T-idom	1	db
14	—	D 32 KPE PE100 SDR 17,5 cső összekötő	-	fm
15	32x32	32x32x32 KPE tokos sr. T-idom	2	db
16	32x32	32x32 KPE tokos sr. könyökidom	2	db
17	-C	32x25 KPE tokba illesztett egylépcsős sr. szűkítő	4	db
18	—	D 25 KPE PE100 SDR 17,5 cső összekötő	-	fm
19	25x1/2"	25x1/2" tok-órahollandis sr. golyóscsap	4	db
20	Ø	NA 13 vízmérő (mellékvízmérő)	4	db
21	25x1/2"	25x1/2" tok-órahollandis sr. kombi főelzáró	4	db
22	—	D 25 KPE PE100 SDR 17,5 cső ingatlan felé	-	fm
23	nincs	DN 50 lapos gumitömítés	5	db
24	nincs	M 12x90 csavar	8	db
25	nincs	M 12x60 csavar	20	db
26	nincs	M 12 anyacsavar	28	db
27	nincs	M 12 alátét	52	db



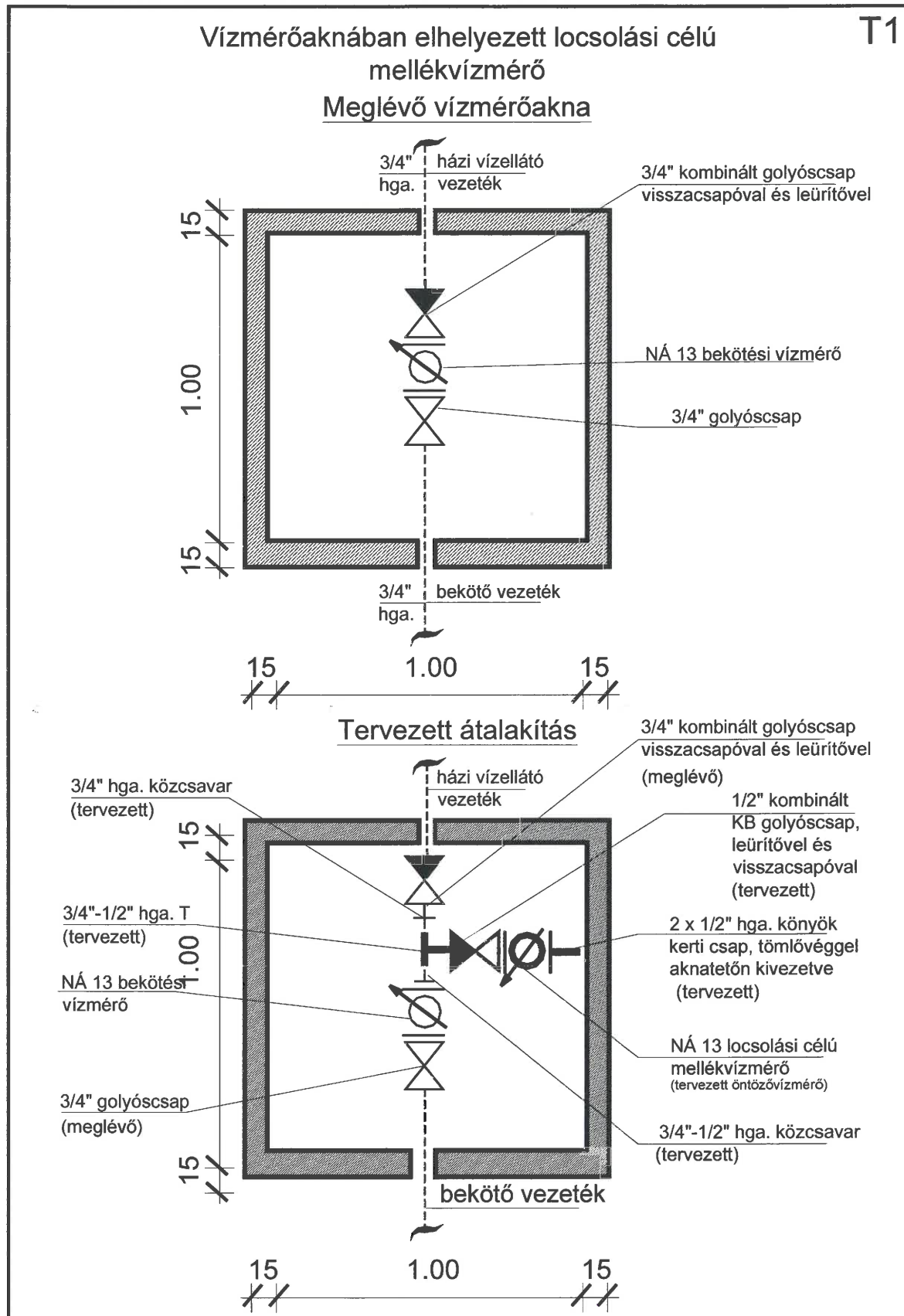

T2

Zárt épületben elhelyezett locsolási célú mellékvízmérő

"A" változat: Megerősítés nélkül

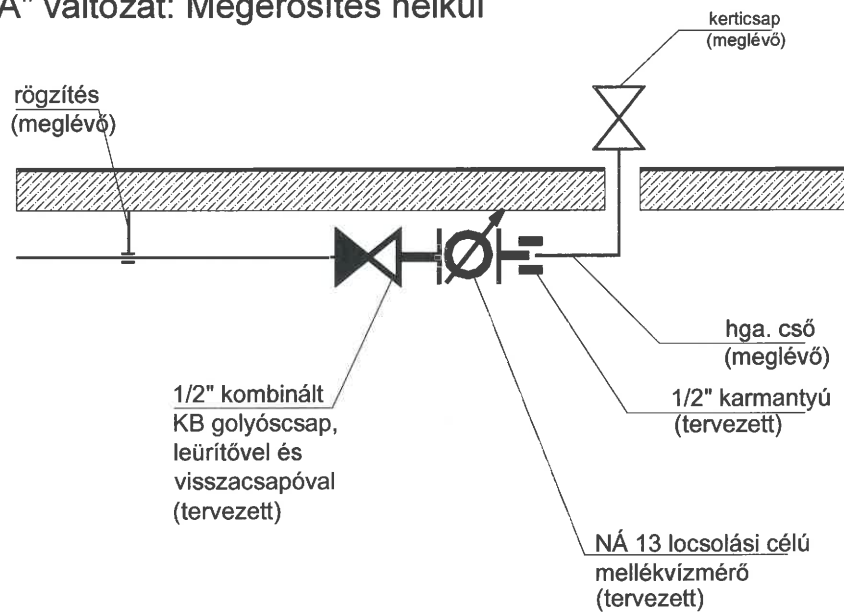

"B" változat: Megerősítéssel rendelkező megoldás

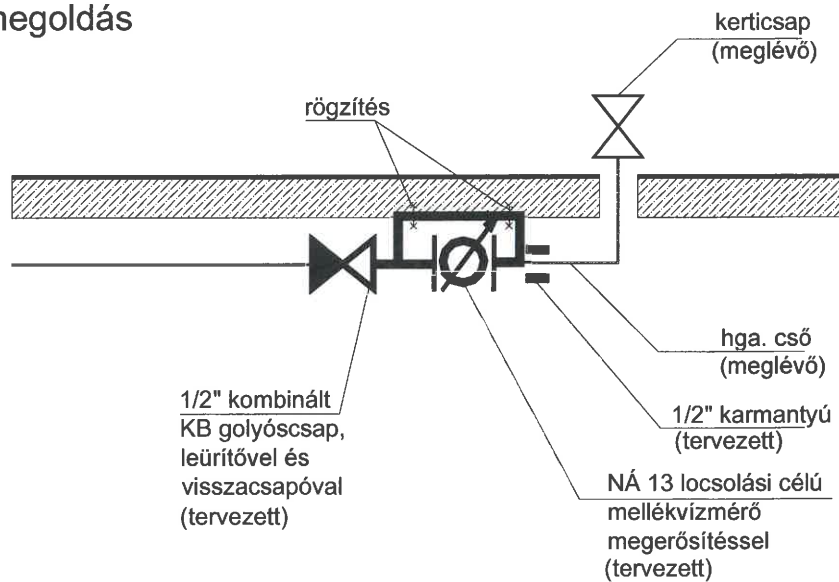

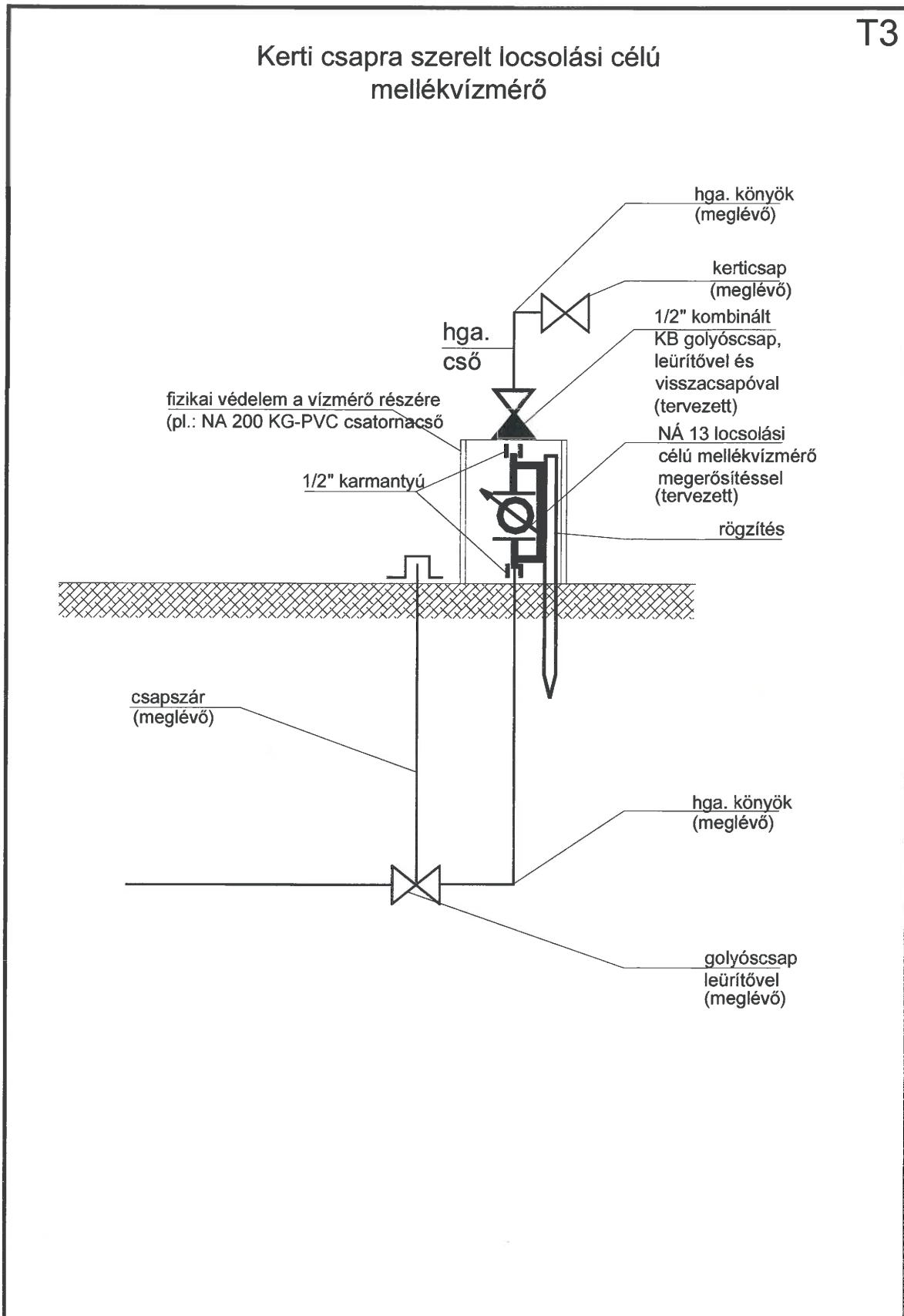

## Tisztítónyílás telken belüli elhelyezése

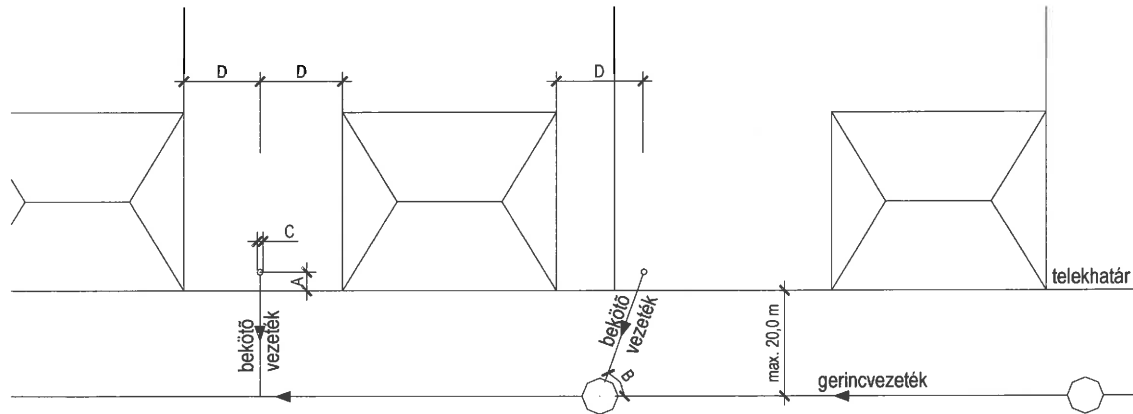

### Jelmagyarázat:

- A - maximum 1,0 m, a tisztító nyílás tengelye és a telekhatár között,
  - B - a bekötés szöge 45° és 90° közé kell, hogy essen,
  - C - a szolgáltatási ponton elhelyezett tisztító nyílás min. átmérője 0,2 m,
  - D - min. 3,0 m, építmények közötti távolság az MSZ 7487/2-80 szerint,
- a műanyag tisztító nyílás fedlapját teleszkopikusan kell kiképezni, hogy az esetleges talajkonsolidáció ne terhelje a KGET idomot,
  - felhasználói igény vagy a műszaki szükségszerűség okán beton tisztító akna is el helyezhető a szolgáltatási határra,
  - az aknafedlap kialakítását a helyszínen, távolilag fellépő igénybevételeknek megfelelően kell tervezni,
  - egyedi esetben a bekötés szöge meghaladhatja a 90°-ot, maximálisan 20°-kal, tisztítóaknára való csatlakozás esetén, de csak akkor, ha biztosítható az elmenő gerincvezeték átmérőjének kétszeres szorzatánál nagyobb bukásérték a bekötés és az akna folyásfenékszintje között, - 20,0 m-nél hosszabb bekötés építéséhez a szolgáltató külön hozzájárulása szükséges, annak hiányában hálózatbővítéssel gerincvezetékét kell kiépíteni,
  - a bekötővezeték csak az MSZ 7487/2-ben foglalt védőtávolságok betartásával építhető ki,
  - amennyiben a zárt gravitációs csatorna az épület síkjához 3,0 m-nél közelebb, de 2,0 m-nél távolabb esik, a csatorna fektetésekor védőszerkezetet kell készíteni,
  - amennyiben a közüzemi, gravitációs zárt szelvényű szennyvízcsatorna 2,0 m-nél közelebb esne az épület falsíkjához, a bekötést szennyvíz nyomóvezetékekkel kell kialakítani.



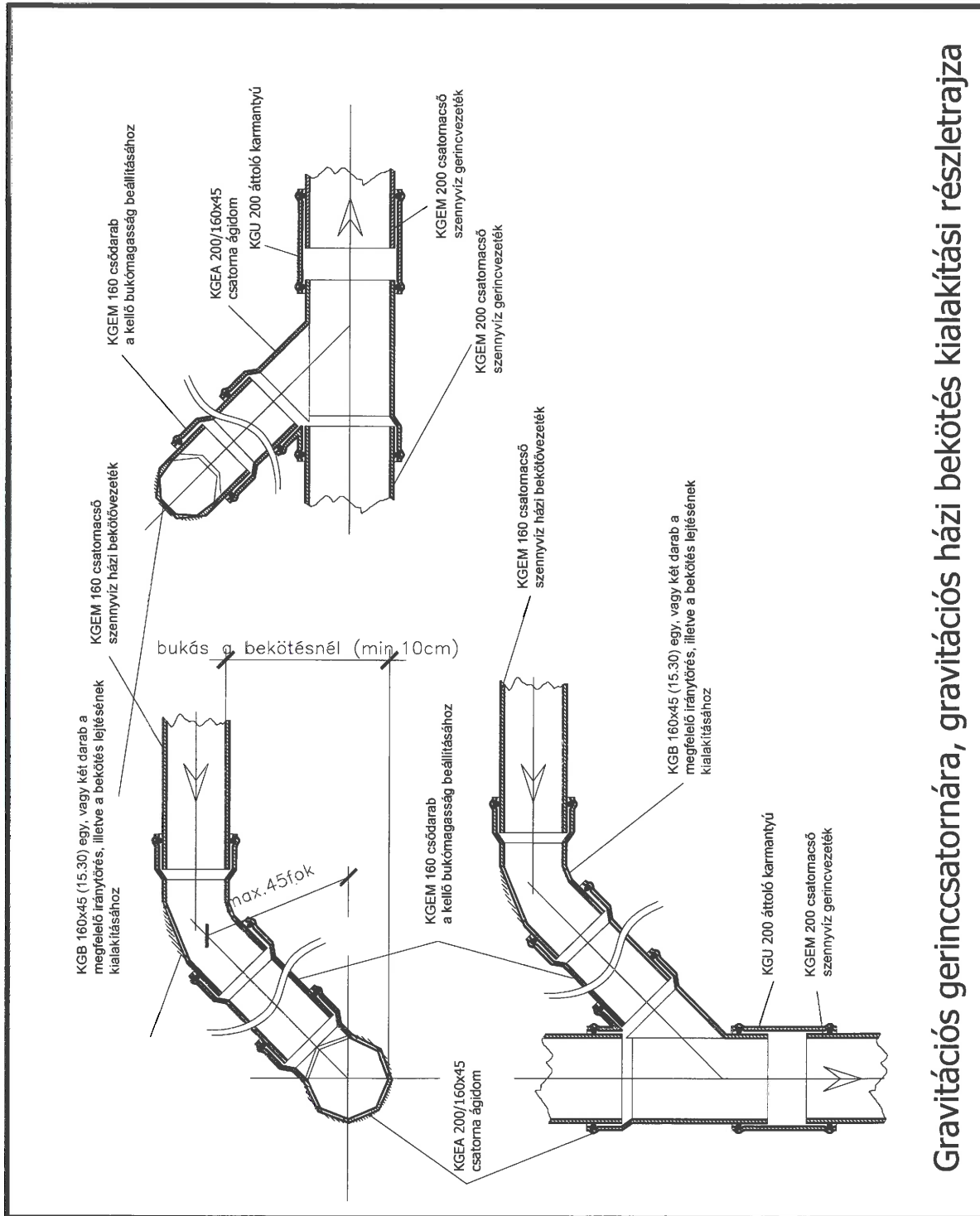

Gravitációs gerinccsatornára, gravitációs házi bekötés kialakítási részletrajza

## Szolgáltatási pontra építendő műanyag tisztítónyílás vázlata

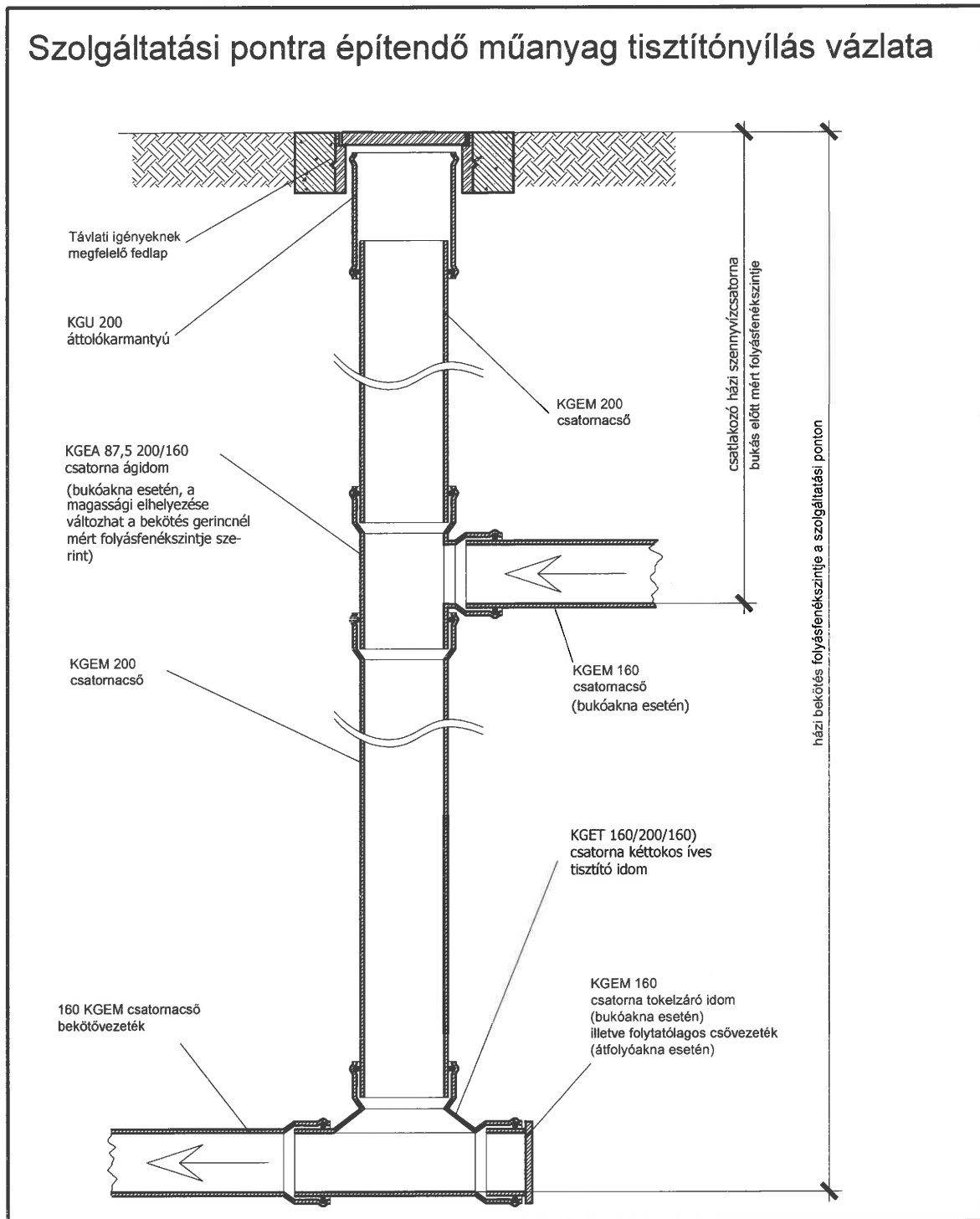

## Előregyártott elemekből készült tisztítóakna

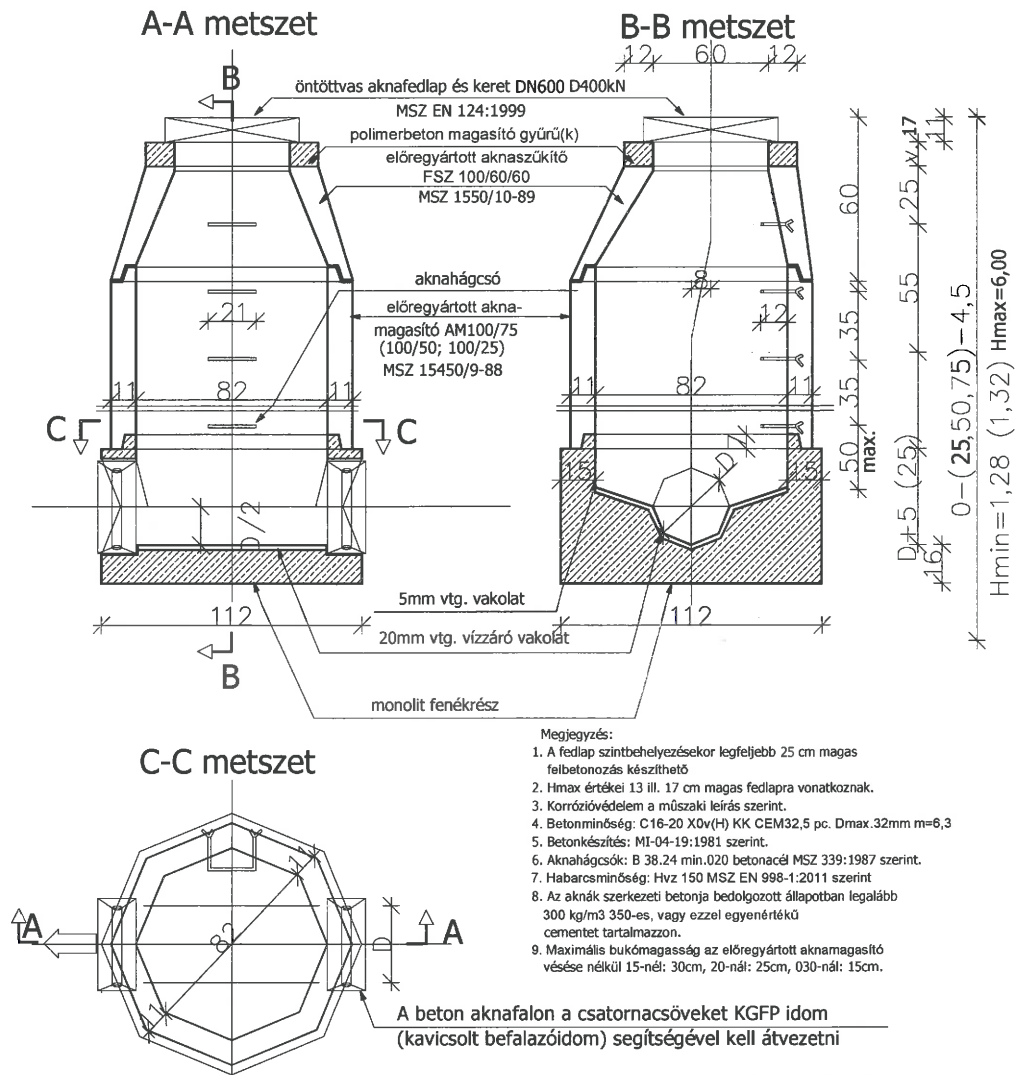

Építési adatok Megnevezés	Helyszínen készített aknarész				Felbetonozás alsó részénél	Felbetonozás	FSZ	AGY	ASZ	AM
	015	020	030	040						
Beton m <sup>3</sup> /fm;m <sup>3</sup> /db	0,69	0,68	0,68	0,66	0,66	0,31				
20mm vtg. vakolat m <sup>2</sup> /db	0,87	0,90	0,96	1,01						
5mm vtg. vakolat m <sup>2</sup> /fm;m <sup>2</sup> /db	1,60	1,45	1,25	1,04	3,14	1,57				
Ives zsaluz s m <sup>2</sup> /fm;m <sup>2</sup> /db	4,90	4,55	4,30	4,00	7,41	4,08				
Anyagkiszorít s m <sup>3</sup> /fm;m <sup>3</sup> /db			1,02		1,45	0,50	0,22	0,77		1,25

## Csatlakozás tisztító nyílásra nyomóvezetékekkel

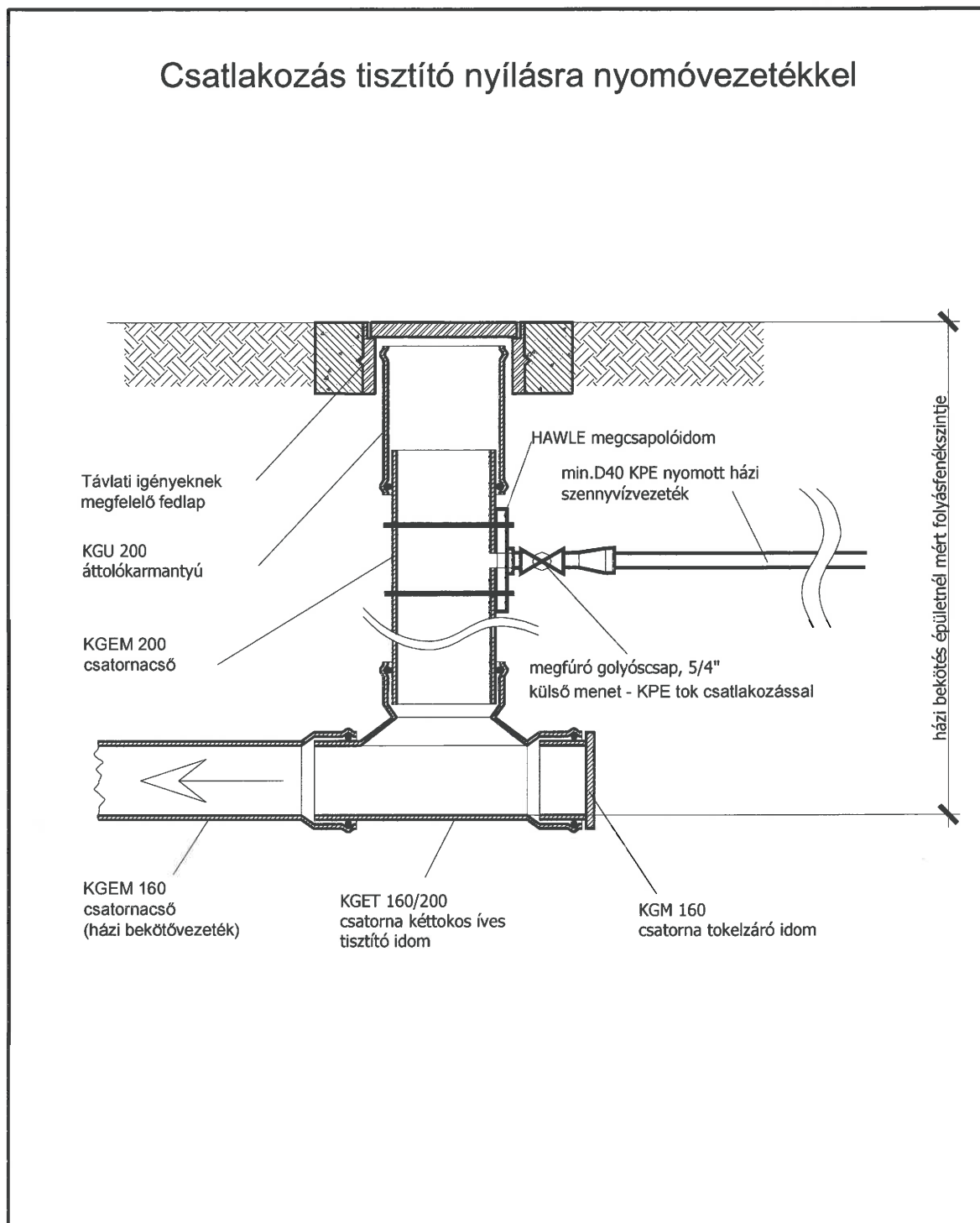



## Nyomóvezeték bekötése beton tisztítóaknába

### A-A metszet

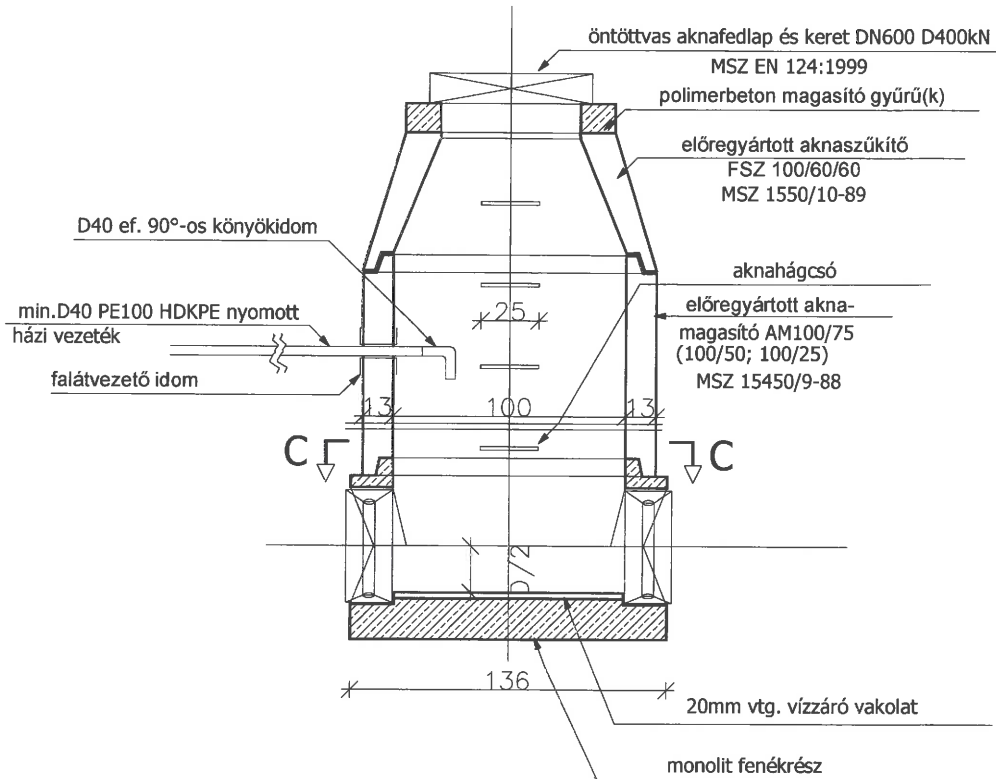

### C-C metszet

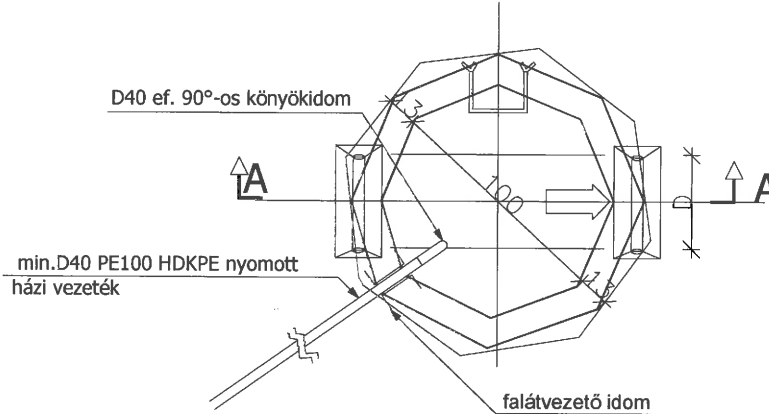

## Szerződésminták

Szerződés típusa:	Közüemi/Mellékszolgáltatási/Locsolási mellékvízmérős szerződés
Szerződés kezdete:	2013.03.27.
Szerződés vége:	határozatlan időre szól / határozott időre szól: .....ig
Szerződés státusza:	hatályos / szünetel

<b>Szerződő felek:</b>	
SZOLGÁLTATÓ név:	BAKONYKARSZT Zrt.
Cím:	8200 Veszprém, Pápai u. 41.
Levélcím:	8200 Veszprém, Pápai u. 41.
Adószám:	11338024-2-19
Cégjegyzékszám:	Cg. 19-10-500133
Bankszámlaszám:	11748007-20128500-00000000
GIRO szám:	A 11338024

<b>SZOLGÁLTATÁST igénybe vevő:</b>	
TULAJDONOS1 név:	<i>Minta Zoltán</i>
Cím:	<i>8200 Veszprém, Vécsey K. u. 6/A fszt/1.</i>
Levélcím:	<i>8200 Veszprém, Kollégium u. 6.</i>
Anyja neve:	<i>Próba Izabella</i>
Születési dátum:	<i>1953.06.13.</i>
Születési hely:	<i>Veszprém</i>
Bankszámlaszám:	-
Telefonszám:	-
Felhasználási hely kód:	<i>104176</i>
FELHASZNÁLÓ 1név:	<i>Minta Zoltán</i>
Cím:	<i>8200 Veszprém, Vécsey K. u. 6/A fszt/1.</i>
Levélcím:	<i>8200 Veszprém, Kollégium u. 6.</i>
Anyja neve:	<i>Próba Izabella</i>
Születési dátum:	<i>1953.06.13.</i>
Születési hely:	<i>Veszprém</i>
Bankszámlaszám:	-
SZOLGÁLTATÁSI DÍJAT FIZETŐ név:	<i>Minta Zoltán</i>
Cím:	<i>8200 Veszprém, Vécsey K. u. 6/A fszt./1.</i>
Levélcím:	<i>8200 Veszprém, Kollégium u. 6.</i>
Anyja neve:	<i>Próba Izabella</i>
Születési dátum:	<i>1953.06.13.</i>
Születési hely:	<i>Veszprém</i>
Bankszámlaszám:	-
FIZETÉSI MÓD:	Postautalvány/átutalás/csoportos beszedés



## KÖZÜZEMI SZERZŐDÉS

### 1. SZOLGÁLTATÓ vállalja, hogy:

1.1. A Felhasználó részére a hatályos jogszabályokban meghatározott szolgáltatási ponton, díjfizetés ellenében a közegészségügyileg engedélyezett ivóvizet szolgáltatja. A szolgáltatási ponttól az ingatlanon keletkező szennyvizek összegyűjtését, károkozás nélküli elvezetését és tisztítását elvégzi az Üzletszabályzatában rögzített feltételekkel.

1.2. A mindenkor hatályban levő jogszabályokban meghatározott szolgáltatási pontig az ivóvíz bekötővezetékének és tartozékainak, továbbá a bekötő csatornának az ellenőrző aknájáig, annak hiányában a telekhatárig eső részének ellenőrzéséről, karbantartásáról és felújításáról saját költségén gondoskodik.

Az ingatlanon lévő csatlakozó- és házi hálózatot ellenőrzi, amit az érintett Felhasználó előzetes időpont egyeztetés alapján köteles lehetővé tenni.

1.3. A mérésügyi jogszabályokban a bekötési vízmérőkre előírt hitelesítést, cserét saját költségén elvégzi.

1.4. A bekötési vízmérő érvényes hitelesítési idején belül a Felhasználó kérésére a vízmérő rendkívüli vizsgálatáról gondoskodik. Ha a vizsgálaton a vízmérő megfelelőnek minősül, a rendkívüli vizsgálat és hitelesítés költségét a Felhasználó fizeti meg. Ha a vizsgálaton a vízmérő nem megfelelőnek minősül, a hibát a felülvizsgálat kérésének időpontját megelőző utolsó leolvasástól kell számítani az érvényes jogszabály szerint.

1.5. Amennyiben az ivóvíz szolgáltatása a belterület legalább 20 %-át, illetőleg 500-nál több főt érintően előre tervezetten 12 órát vagy üzemzavar esetén 6 órát szünetel, akkor a létfenntartáshoz szükséges 10 l/fő, a 12 órát meghaladó, de 24 óránál rövidebb szolgáltatás-kimaradás esetén 20 l/fő, 24 órát meghaladóan 30 l/fő/nap vízmennyiséget biztosít 300 méteres körzeten belül.

Szolgáltató a műszaki okból szükségessé váló és tervezett tartós nyomáscsökkenésről, időszakos szolgáltatás szüneteltetéséről, vagy a vízminőség változásáról az érintett Felhasználói kört az Üzletszabályzatban szabályozottak szerint tájékoztatja. A szolgáltatás kényszerű, vagy közérdekű szüneteltetéséből eredő termelés kimaradás miatt a Szolgáltató kártérítési, kártalanítási kötelezettséggel nem tartozik.

1.6. A szolgáltatási díjat a bekötési vízmérőn leolvasott értékek alapján a Felhasználónak számlázza. Ha erre nincs lehetőség (a mérő nem működik, vagy nem olvasható le), a fogyasztott víz mennyiségét az Üzletszabályzatban szereplő módon állapítja meg. A Felhasználóval történt megállapodás alapján a fogyasztás, arányosítással is megállapítható.

1.7. Amennyiben a Felhasználót visszatérítés illeti meg, a Szolgáltató a visszatérítés összegét a Felhasználó technikai folyószámláján jóváírja, vagy 1.000 Ft feletti összeg esetében, a Felhasználó írásos kérelmére, bankszámlájára visszautalja.

1.8. A Felhasználó kérésére a vízszolgáltatást szünetelteti, illetve megszünteti az azzal felmerült költségek megtérítése ellenében.

1.9. A szennyvíz mennyiségét a mérőhelyre számlázott vízmennyiség alapján, vagy szennyvízmennyiség mérővel mért mennyiség alapján állapítja meg.

1.10. A Felhasználónak a számla kézhezvételétől számított 15 napon belüli kifogását a Szolgáltató kivizsgálja, azonban ez a számla kiegyenlítésére csak akkor van halasztó hatállyal, ha a számlán feltüntetett mennyiség az előző 12 hónap átlagfogyasztásának kétszeresét meghaladja. A számlareklamáció elbírálását követően, ha jogosan került kiállításra a számla a Felhasználó 8 napon belül köteles a számlát kiegyenlíteni.

1.11. A Felhasználói bejelentések intézésére, panaszok kivizsgálására, a Felhasználók tájékoztatására ügyfélszolgálati irodát tart fenn az ügyfelek részére nyitva álló helyiségben. Ügyfélfogadási rendjéről a Felhasználókat folyamatosan tájékoztatja.

### 2. FELHASZNÁLÓ vállalja, hogy:

2.1. A Szolgáltató által nyújtott szolgáltatás díját a mindenkor megállapított ÁFÁ-val növelten megtéríti. Késedelmes fizetés esetén a Szolgáltató által felszámított jogszabály szerinti késedelmi

kamatot is kiegyenlíti. Tudomásul veszi, hogy amennyiben a szolgáltatás díját – annak esedékességekor – nem egyenlíti ki és a lakossági Felhasználó 60 napot meghaladó, (a nem lakossági Felhasználó 45 napot meghaladó) késedelembe esik, akkor a díjfizetésre vonatkozó második eredménytelen felszólítást követően, a vízfelhasználást korlátozhatja, illetve a termelési célú vízfelhasználást felfüggesztheti ill. a közüzemi szerződést felmondhatja, amennyiben az illetékes népegészségügyi szakigazgatási szerv ezzel ellentétes állásfoglalást nem hoz.

2.2 Az ingatlan vízellátását és szennyvízelvezetését szolgáló berendezéseket folyamatosan ellenőrzi, a vízfolyásokat megszünteti. A vízmérőhelyet állandóan hozzáférhetően és tisztán tartja, biztosítja a vízmérő leolvasását. A vízmérő fagy elleni megfelelő védelméről gondoskodik, azt sértetlenül megőrzi. A vízdíjelszámolás alapjául szolgáló vízmérő, a vízmérő tartozékai és a leszerelését megakadályozó záruk (plombák, műanyag zárógyűrű) sértetlen megőrzéséért és védelméért felelősséget vállal. Azok sérülése esetén, az abból fakadó károkat megtéríti a Szolgáltatónak.

2.3. Figyelemmel kíséri a vízmérő működését, azt havonta ellenőrzi, az észlelt rendellenességeket a Szolgáltatónak haladéktalanul bejelenti. A Szolgáltató ellenőrzése nem mentesíti a Felhasználót a tulajdonában lévő hálózatok és berendezések rendszeres ellenőrzésének és karbantartásának kötelezettsége alól. Amennyiben a meghibásodás a Felhasználó hálózatán van, úgy a kiszállás költségeit és a vízmérőn mért vízfogyasztás díját megtéríti.

2.4. A házi- és a csatlakozó hálózaton észlelt hibák kijavításáról, illetve az előírásoktól eltérő víziközmű használat megszüntetéséről gondoskodik. Tudomásul veszi, ha e kötelezettségének Szolgáltató felhívására határidőn belül nem tesz eleget, a Szolgáltató a szolgáltatást korlátozhatja, vagy felfüggesztheti.

2.5. A Felhasználónak felróható okból megrongálódott, vagy elveszett vízmérő, vagy szorosan hozzákapcsolódó távleolvasást biztosító mérőfej javításának, pótlásának, szerelésének és hitelesítésének költségeit a Szolgáltatónak megfizeti. Szándékos rongálás vagy jogtalan vízvétel esetén a Szolgáltató büntetőeljárás kezdeményez.

2.6. A csatornahálózatba csak olyan kommunális vagy az előírások szerinti szennyvizet juttat be, amely a Szolgáltatónál dolgozók életét, testi épségét, egészségét nem veszélyezteti, vagy a csatorna állagára, a műszaki berendezések működésére nem káros. Tilos a szennyvízcsatornába talajvíz, csapadékvíz bevezetése, vegyi- és robbanásveszélyes anyagok, hulladék, szemét, továbbá csapadékvíz csatornába szennyvíz juttatása.

2.7. A házi szennyvízcsatorna és a szennyvíz előkezelő üzemképes állapotának fenntartásáról, folyamatos ellenőrzéséről gondoskodik, meghibásodásáról, rendellenes működéséről a Szolgáltatót haladéktalanul értesíti.

2.8. Amennyiben Felhasználó az ingatlant elidegeníti, vagy más ok miatt a Felhasználó személyében változás következik be, az érintettek - a régi és új Felhasználó - haladéktalanul kötelesek együttesen a Szolgáltatónak bejelenteni az átadás-átvétel időpontját, a mérő gyári számának, a mérő állásának, valamint a régi Felhasználó új laccímének közlésével. A régi Felhasználóval kötött szerződés az új Felhasználóval történő szolgáltatási szerződés megkötéséig marad érvényben.

A bejelentés elmulasztása esetén a felhasználási helyen fennálló díjtartozás megfizetéséért és a víziközmű szolgáltatót ért károkért a korábbi és az új Felhasználó egyetemlegesen felel.

3. Amennyiben a lakossági Felhasználó gazdasági tevékenységet is kíván folytatni, vagy a gazdálkodó szervezet kér szolgáltatási kapacitást, vagy bekötést, illetőleg a részére nyújtott szolgáltatás mennyiségének vagy minőségének növelését, úgy az igényelt szolgáltatási kapacitás után víziközmű-fejlesztési hozzájárulást köteles fizetni.

4. Szerződő felek megállapodnak abban, hogy a jelen megállapodásban nem részletezett kérdésekben a víziközmű-szolgáltatásról szóló törvény, az egyéb kapcsolódó jogszabályok előírásai, továbbá a Magyar Energetikai és Közmű-szabályozási Hivatal által jóváhagyott szolgáltatási Üzletszabályzat rendelkezései az irányadóak.

5. Amennyiben a Szolgáltató vagy Felhasználó szerződést szeg, a másik fél jogosult e szerződést felmondani.

5.1. Szolgáltató részéről szerződésszegésnek minősül, ha:

- nem értesíti az előírt határidőben a Felhasználót, a karbantartási, felújítási vagy fejlesztési munkák miatti szünetelés időpontjáról és várható időtartamáról;
- a szolgáltatás minősége és a szolgáltatás színvonala a jogszabályokban, a működési engedélyben, az üzemeltetési szerződésben vagy az üzletszabályzatban előírtaknak nem felel meg;



- a szolgáltatást a szerződésben rögzített időpontban nem kezdi meg, vagy jogellenesen megszünteti;
- felróható módon olyan fogyasztásmérőt üzemeltet, mely annak ellenére, hogy hitelesítésére vagy kalibrálására jogszabály, vagy szerződés Szolgáltatót kötelezi, azzal nem rendelkezik;
- az üzletszabályzatban foglalt egyéb kötelezettségeit nem teljesíti.

#### 5.2. A Felhasználó részéről szerződésszegésnek minősül:

- a szerződésben meghatározott, rendelkezésre álló vagy lekötött kvótát egy adott szolgáltatási pont vonatkozásában túllépi;
- a Szolgáltatóval szemben fennálló fizetési kötelezettségének nem, vagy késedelmesen tesz eleget;
- e szerződésben foglalt adatváltozás-bejelentési kötelezettségének nem, vagy késedelmesen tesz eleget;
- a víziközmű-szolgáltatást a jogszabályokban előírtaktól eltérő módon, szabálytanul veszi igénybe;
- a fogyasztásmérő ellenőrzését, a hibás fogyasztásmérő javítását, hitelesítési vagy egyéb okból történő cseréjét, vagy a fogyasztásmérő leolvasását a szerződésben előírtak szerint a Szolgáltató részére nem teszi lehetővé, vagy ezek javításáról, cseréjéről nem gondoskodik;
- az Üzletszabályzatban foglalt egyéb kötelezéseit nem teljesíti.

#### 5.3. Felhasználó tudomásul veszi, hogy a Szolgáltató a 2.1. pontban szabályozottak szerint az általa nyújtott szolgáltatást felfüggesztheti vagy korlátozhatja.

Tudomásul veszi, hogy a Szolgáltató az ivóvíz-szolgáltatás felfüggesztése esetén azzal egyidejűleg közterületi vízkivételi helyről, vagy egyéb vízvételi lehetőségéről gondoskodik.

#### 5.4. Amennyiben Felhasználó a közüzemi ivóvíz-szolgáltatásra igényt tart, díjtartozását, valamint a korlátozás foganatosításával és visszaállításával kapcsolatban felmerült díjakat rendezi, a Szolgáltató 3 napon belül a szolgáltatást teljes körűen visszaállítja.

#### 6. A bekötési vízmérő és az elkülönített vízhasználatokat mérő mellékmérők fogyasztási különbözetét a Szolgáltató az alábbiak szerint vizsgálja felül és számolja el:

6.1. Az ingatlanon a bekötési vízmérő után, a Szolgáltató és a bekötési vízmérő szerinti Felhasználó hozzájárulásával felszerelésre került, elkülönített vízhasználatokat mérő, számlázás alá vont mellékmérők összességének és a bekötési vízmérő(k) fogyasztási különbözete a bekötési vízmérő szerinti Felhasználó részére kerül elszámolásra. A bekötési vízmérő szerinti Felhasználó kötelezi magát, hogy az így megállapított díjat továbbra is megfizeti a Szolgáltatónak.

6.2. Az elkülönített vízhasználó 60 napot meghaladó díjtartozása esetén, további 15 napos határidővel a Szolgáltató a mellékszolgáltatási szerződést felmondhatja, a bekötési vízmérő szerinti Felhasználó egyidejű értesítése mellett. Az elkülönített vízhasználó díjtartozásáról Szolgáltató a szerződés felmondása előtt értesíti a bekötési vízmérő szerinti Felhasználót. A mellékszolgáltatási szerződés felmondása után, az elkülönített vízhasználat a bekötési vízmérőn kerül elszámolásra.

6.3. Ha a bekötési vízmérő nem működik, vagy nem olvasható le, az elszámolásnál figyelembe vehető víz mennyiségét Szolgáltató az Üzletszabályzatában rögzített számítással állapítja meg. A Felhasználóval történt megállapodás alapján – teljes mérősítés esetén – a figyelembe vehető vízfogyasztást a mellékmérőkön ténylegesen fogyasztott vízmennyiség alapján is meghatározhatja.

#### 7. A felek a szerződésből eredő jogvitáiknál a szolgáltatás helye szerinti bíróság illetékességét kötik ki.

8. A szerződés mindkét fél aláírásának napján lép életbe és határozatlan (határozott) időre szól.

9. Ha a Felhasználó a szerződés kézbesítésétől számított 15 napon belül azt aláírásával ellátva nem küldi vissza Szolgáltatónak, úgy a szerződést a felek – ráutaló magatartással – elfogadottnak tekintik.

10. Amennyiben a Felhasználó a szerződésben foglaltakkal nem ért egyet, a véleményeltérését a szerződés kézbesítésétől számított 15 napon belül köteles a Szolgáltatónak megküldeni, aki újabb 15 napon belül egyeztető megbeszélést kezdeményezhet.

Abban az esetben, ha a felek közötti egyeztetés eredménytelen marad, úgy mindkét fél a szolgáltatás helye szerinti bírósághoz fordulhat a szerződés létrehozása érdekében.

## MELLÉKSZOLGÁLTATÁSI SZERZŐDÉS

1. A szerződés célja, hogy az elkülönítetten mért (mellékvízmérős) vízhasználat számlázására a Szolgáltató az Elkülönített vízhasználóval mellékszolgáltatási szerződést létesítsen.

A szerződés létrejöttének feltétele: a hatályos jogszabályok szerint, a bekötési vízmérőre vonatkozó érvényes közüzemi szerződés megléte, a Szolgáltató jogszabályon alapuló hozzájárulása a mellékvízmérők felszereléséhez, a bekötési vízmérő szerinti Felhasználó hozzájárulása az Elkülönített vízhasználóval való szerződéskötéshez.

A mellékszolgáltatási szerződésből eredő kötelezettségeikért a Felhasználó és az ingatlan - társasház esetében az albetét - tulajdonosa egyetemlegesen felel.

A szerződés alapján a Szolgáltató a mellékvízmérővel rendelkező vízhasználó részére számlát bocsáthat ki.

A számlázási szerződés tekintetében a polgári jog szabályai érvényesülnek.

2. A mellékszolgáltatási szerződés létrejötte esetén a Szolgáltató kötelezettsége a vízhasználó ingatlanrészének (mint egyik Felhasználó egységének) vízellátására vonatkozóan csak az épület (ingatlan) vízellátásának biztosítására szolgáló bekötési vízmérőig terjed. A bekötési vízmérőtől az épület irányába kiépített víz-, csatornavezetékek, valamint az épület belső vezetékhálózatjának fenntartása és karbantartása nem a Szolgáltató feladata. Ezen vezetékek meghibásodásából adódó víz- és csatorna ellátási zavarért (szünetért), továbbá a meghibásodásból eredő károkért a Szolgáltató nem felel.

3. A mellékvízmérők olvasását a szerződés szerinti felek (Szolgáltató, Fenntartó, Elkülönített vízhasználó) vagy megbízottjaik végezhetik, a felek által elfogadott időpontokban.

### 4. SZOLGÁLTATÓ KÖTELEZETTSÉGEI:

a) A Szolgáltatónak szolgáltatási kötelezettsége és a szolgáltatás minőségéért való felelőssége a hatályos jogszabályok szerint szolgáltatási pontig (a bekötési vízmérő után, az elzáró szerelvény, pl. tolózár, golyóscsap, vízmérő felőli csatlakozási pontig) áll fenn.

b) A Szolgáltató jogosult az árhatóság által megállapított víz- és csatornahasználati díjat a hatályos jogszabályoknak megfelelően számlázni havonta közvetlenül a hiteles mellékvízmérővel rendelkező Elkülönített vízhasználó felé.

c) Szolgáltató vállalja a mellékvízmérők évente egy alkalommal történő ellenőrző leolvasását. Ennek időpontját a leolvasás előtt legkésőbb 10 nappal a bekötési vízmérő szerinti Felhasználó és az Elkülönített vízhasználó tudomására hozza.

d) Szolgáltató jogosult havi átlagmennyiségek megállapítására, számlázására. A havi átlagmennyiség az éves vízfogyasztás (bázisadat) 1/12 része, vagy a tört évi vízfogyasztás arányos része. Bázisadat hiánya miatt műszaki számításra alapuló megegyezés alapján történik az átlagmennyiség megállapítása. Az átlagmennyiségek módosíthatók az éves ellenőrző leolvasás alapján és meghatározott esetekben (adás-vétel, lakatlanság, az ingatlan használatában beállt változás) műszaki számításra alapuló megegyezéssel.

e) Az Elkülönített vízhasználói bejelentések intézésére, panaszok kivizsgálására, az érdekeltek tájékoztatására, ügyfélszolgálati irodát tart fenn, az ügyfelek részére nyitva álló helyiségben. Ügyfélfogadási rendjéről az érdekelteket folyamatosan tájékoztatja.

### 5. AZ ELKÜLÖNÍTETT VÍZHASZNÁLÓ KÖTELEZETTSÉGEI:

a) Az Elkülönített vízhasználó köteles a mellékvízmérő helyét állandóan hozzáférhetően és tisztán tartani, a szükséges leolvasást lehetővé tenni, a mellékvízmérő működését folyamatosan figyelemmel kísérni és annak rendellenes működését Szolgáltatónak haladéktalanul bejelenteni. Az Elkülönített vízhasználó kötelezettséget vállal arra, hogy a mellékvízmérő ellenőrzése, leolvasása céljából Szolgáltató bejutását a lakásba lehetővé teszi. Tudomásul veszi, ha az ellenőrző leolvasás az érdekeltek felróható okok miatt meghiúsul, akkor a szerződést Szolgáltató felmondhatja a bekötési vízmérő szerinti Felhasználó egyidejű értesítése mellett.

b) A mellékvízmérőt a Szolgáltató plombával, műanyag zárógyűrűvel látja el, amelyek sértetlenségéért az érdekeltektől a vízhasználó felelős. A plombák, zárok megsérülését az érdekeltektől a vízhasználó köteles haladéktalanul bejelenteni a Szolgáltatónak. Amennyiben a vízhasználó ezt elmulasztja vagy

szándékosan a vízmérőt megrongálja, illetve eltávolítja a plombákat, zárat, úgy a Szolgáltató a Mellékszolgáltatási Szerződést felmondhatja.

c) A mellékvízmérő állapotát az Elkülönített vízhasználó köteles megóvni. A mellékvízmérő megrongálásából eredő, és ezekkel összefüggésben keletkező minden kárért az Elkülönített vízhasználó felel.

d) A mellékvízmérő, vagy kötésének meghibásodásából adódó vízfolyás észlelésekor –a további károk elkerülésére – az Elkülönített vízhasználó köteles a mellékvízmérő előtti golyóscsapot lezárni.

e) Az Elkülönített vízhasználó a mérésügyi jogszabályokban a mellékvízmérőkre előírt kötelező hitelesítést, cserét saját költségén végezteti el.

f) Az Elkülönített vízhasználó a mellékvízmérőn mért vízfogyasztás, vagy a szerződés 4. d) pontja szerint megállapított átlagmennyiség alapján, az árhatóság által megállapított víz- és csatornahasználati díj figyelembe vételével készült számla összegét, a számla esedékességekor köteles megfizetni. Késedelmes fizetés esetén a Szolgáltató által felszámított jogszabály szerinti késedelmi kamatot, és a Szolgáltatónál felmerült egyéb költségeket is kiegyenlíti. A 60 napot meghaladó díjtartozás esetén további 15 napos határidőre a mellékszolgáltatási szerződést a Szolgáltató felmondhatja, a bekötési vízmérő szerinti Elkülönített vízhasználó egyidejű értesítése mellett.

A mellékszolgáltatási szerződést az Elkülönített vízhasználó 30 napos határidővel felmondhatja.

g) Amennyiben az Elkülönített vízhasználó, csatornahasználó személyében változás következik be, vagy az ingatlant elidegenítik, a régi és az új Elkülönített vízhasználók közösen haladéktalanul kötelesek Szolgáltatónak bejelenteni az átadás-átvétel időpontját, a mérő gyári számának, a mérő állásának, valamint a régi Elkülönített vízhasználó új lakcímét közlésével. A régi Elkülönített vízhasználóval kötött szerződés, az új Elkülönített vízhasználóval történő mellékszolgáltatási szerződés megkötéséig marad érvényben.

6. A mellékvízmérő a mérésügyi jogszabályok szerinti elszámolási mellékvízmérőnek minősül, hitelességi ideje jelenleg 8 év.

7. Szerződő felek megállapodnak abban, hogy a jelen megállapodásban nem részletezett kérdésekben a víziközmű-szolgáltatásról szóló törvény az egyéb kapcsolódó jogszabályok előírásai, továbbá a Magyar Energetikai és Közmű-szabályozási Hivatal által jóváhagyott szolgáltatási Üzletszabályzat, Elkülönített vízhasználókra vonatkozó, és az adott mellékvízmérőhöz tartozó bekötési vízmérőre kötött közüzemi szerződés rendelkezései az irányadók.

8. A felek a szerződésből eredő jogvitáiknál a szolgáltatás helye szerinti bíróság illetékességét kötik ki.

9. A szerződés a bekötési vízmérőre vonatkozó közüzemi szolgáltatási szerződéssel együtt érvényes. A szerződés az aláírások napján lép hatályba és határozatlan időre szól.

10. Amennyiben az Elkülönített vízhasználó a szerződésben foglaltakkal nem ért egyet, véleményeltérését a szerződés kézbesítésétől számított 15 napon belül köteles a Szolgáltatónak megküldeni, aki újabb 15 napon belül egyeztető megbeszélést kezdeményezhet.



## LOCSOLÁSI MELLÉKVÍZMÉRŐS SZERZŐDÉS

1. A szerződés célja, hogy az elkülönítetten mért (mellékvízmérős) locsolási vízhasználat számlázására Szolgáltató a Felhasználóval szerződést létesítsen.

A szerződés létrejöttének feltétele: a hatályos jogszabályok szerint a bekötési vízmérőre vonatkozó érvényes közüzemi szerződés megléte, a Szolgáltató jogszabályon alapuló hozzájárulása, valamint az, hogy Felhasználónak nincs a bekötési vízmérőre számlázott díjtartozása, és a mellékvízmérő felszerelése tervszerűen történt.

E szerződés alapján Szolgáltató a mellékvízmérővel rendelkező Felhasználó részére számlát bocsáthat ki.

A számlázási szerződés tekintetében a polgári jog szabályai érvényesülnek.

### 2. SZOLGÁLTATÓ KÖTELEZETTSÉGEI:

a) A Szolgáltatónak szolgáltatási kötelezettsége és a szolgáltatás minőségéért való felelőssége a hatályos jogszabályok szerinti szolgáltatási pontig (a bekötési vízmérő után, az elzáró szerelvény, pl. tolózár, golyóscsap, vízmérő felőli csatlakozási pontig) áll fenn. A bekötési vízmérőtől az épület irányába kiépített vízvezeték, valamint az épület belső vezetékrendszerének fenntartása és karbantartása nem a Szolgáltató feladata. Ezen vezetékek meghibásodásából adódó vízellátási zavarért (szünetért), továbbá a meghibásodásból eredő károkért a Szolgáltató nem felel.

A Szolgáltató köteles az árhatóság által megállapított vízdíjat számlázni. A locsolási mellékvízmérő által mért vízmennyiség a bekötési vízmérőn mért vízmennyiségből levonásra kerül és Szolgáltató az így csökkentett mennyiség alapján számlázza a csatornahasználati díjat.

b) Szolgáltató jogosult a locsolóvíz vételezést ellenőrizni, amennyiben szabálytalanságot talál jogosult a csatornahasználati díjat – a teljes locsolási időszakban – a bekötési vízmérő szerinti fogyasztás alapján számlázni.

### 3. A LOCSOLÁSI VÍZMÉRŐ TULAJDONOSÁNAK (FELHASZNÁLÓ) KÖTELEZETTSÉGEI:

a) A Felhasználó köteles a locsolási mellékvízmérő helyét állandóan hozzáférhetően és tisztán tartani, a szükséges leolvasást lehetővé tenni. A locsolási mellékvízmérő működését folyamatosan figyelemmel kísérni és annak rendellenes működését Szolgáltatónak haladéktalanul bejelenteni. A Felhasználó kötelezettséget vállal arra, hogy a mellékvízmérő ellenőrzése, leolvasása céljából Szolgáltató bejutását az ingatlanra lehetővé teszi.

b) A locsolási mellékvízmérőt Szolgáltató plombával, műanyag zárógyűrűvel látja el, amelynek sértetlenségéért a bekötési vízmérő szerinti Felhasználó felelős. A plombák, zárok megsérülését a Felhasználó köteles haladéktalanul bejelenteni a Szolgáltatónak.

c) A locsolási mellékvízmérő állagát Felhasználó köteles megővni. A mellékvízmérő megrongálódásából eredő és ezekkel összefüggésben keletkező minden kárért a bekötési vízmérő szerinti Felhasználó felel.

d) A locsolási mellékvízmérő, vagy kötésének meghibásodásából adódó vízfolyás észlelésekor – a további károk elkerülésére – a Felhasználó köteles a locsolási mellékvízmérő előtti golyóscsapot lezárni.

e) A locsolási mellékvízmérő hitelesítési idejének lejártával Felhasználónak saját költségén kell gondoskodni a locsolóvíz mellékmérő újra hitelesíttetéséről, meghibásodása miatti cseréjéről. Megrendelésre Szolgáltató elvégzi a mérő cseréjét, a hitelesítés, a ki- és beszerelés költségeinek felszámításával. A locsolási mellékvízmérő hitelesítési ideje a jelenlegi jogszabályok szerint 8 év.

4. A felek a szerződésből eredő jogvitáiknál a szolgáltatás helye szerinti bíróság illetékességét kötik ki.

5. A szerződés a bekötési vízmérőre vonatkozó közüzemi szerződéssel együtt érvényes, az aláírások napján lép hatályba és határozatlan időre szól.

6. Szerződő felek megállapodnak abban, hogy a jelen megállapodásban nem részletezett kérdésekben a víziközmű-szolgáltatásról szóló törvény az egyéb kapcsolódó jogszabályok előírásai, továbbá a Magyar Energetikai és Közmű-szabályozási Hivatal által jóváhagyott szolgáltatási Üzletszabályzat, és a felek között létrejött közüzemi szerződés rendelkezései az irányadóak.

7. A szerződés azonnal felmondható a Felhasználó részéről indok nélkül, a Szolgáltató részéről a Felhasználói helyre (bekötési vízmérő) vonatkozó számlatartozás esetén, továbbá lejárt hitelességű, vagy meghibásodott mellékvízmérő esetén.

A szerződés azonnal felmondható a vízmérő szándékos megrongálása, plombák, záruk eltávolítása miatt, szabálytalan vízvételzés megszüntetésére történő eredménytelen felszólítás után.





8200 Veszprém, Pápai út 41. Tel.: 06-88 423-222 Fax: 06-88 428-061

E-mail: bakonykarszt@bakonykarszt.hu Web: [www.bakonykarszt.hu](http://www.bakonykarszt.hu)

F 0702-08

Ikt. szám:

**KÉRVÉNY****vízhalózatra való rákötésre**

(Nyomatott nagybetűkkel kérjük kitölteni!)

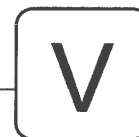

Kérelmező neve: \_\_\_\_\_

Kérelmező címe: \_\_\_\_\_

Kérelmező telefonszáma: \_\_\_\_\_

Vízbekötés helye: \_\_\_\_\_

Alulírott kérem, a benyújtott engedélyezési tervdokumentáció alapján a szolgáltatói hozzájárulást az ingatlan vízbecötéséhez.

\_\_\_\_\_  
ingatlan tulajdonosa\_\_\_\_\_  
kérelmező

Gazdálkodó szervezet (engedélyes) neve: \_\_\_\_\_

Rövidített neve: \_\_\_\_\_

Levelezési címe, telefonszáma: \_\_\_\_\_

Statisztikai száma: \_\_\_\_\_

Céjgyékszám: \_\_\_\_\_ Adószáma: \_\_\_\_\_

Tevékenységi köre: \_\_\_\_\_

Céjgyézésre jogosult neve: \_\_\_\_\_ Lakcíme: \_\_\_\_\_

Anyja neve: \_\_\_\_\_

Vízbecötés helye: \_\_\_\_\_

Alulírott kérem, a benyújtott engedélyezési tervdokumentáció alapján a szolgáltatói hozzájárulást az ingatlan vízbecötéséhez.

\_\_\_\_\_  
ingatlan tulajdonosa\_\_\_\_\_  
kérelmező

A vízhalózatra való rákötést engedélyezem\*

nem engedélyezem\*

Dátum: \_\_\_\_\_ év \_\_\_\_\_ hó \_\_\_\_\_ nap

(\* A kívánt szövegrész aláhúzendó)

\_\_\_\_\_  
polgármesteri hivatal  
aláírás, pecsét



## TÁJÉKOZTATÓ

### VÍZHÁLÓZATRA VALÓ RÁKÖTÉSÉRŐL

1. A bekötővezeték létesítése az 58/2013. (II.27.) Kormányrendelet értelmében tervekötéses. A kivitelezés előtt magánszemélyek részéről 2 példány tervdokumentációt a területileg illetékes üzemegységünkhöz, gazdálkodó szervezet részéről 3 példány tervdokumentációt társaságunk központi engedélyezési csoportjához kell benyújtani.
2. A munkálatok megkezdése előtt az igénylő köteles beszerezni az illetékes polgármesteri hivatal és a BAKONYKARSZT Zrt. hozzájáruló nyilatkozatát.
3. Kérelmező feladata:
  - tervdokumentáció elkészítése,
  - közterület-használati és egyéb közmű-üzemeltetői hozzájárulások beszerzése (áram-, gáz-, telefon- és kábeltévé szolgáltatók),
  - földmunka elvégzése,
  - vízmérőhely terv szerinti kialakítása.
4. Vízmérőhely kialakítható:
  - telekhatáron belül, attól 1 m-re elhelyezett monolit betonaknában,
  - ha műszakilag a fenti módon nem lehetséges, akkor közterületi akna kialakításával (pl. úszótelkes beépítés esetén) vagy az építményen belül fali vízóra szettel,
  - telekhatáron belül, attól 1m-re elhelyezett előregyártott betonaknában vagy műanyagaknában.

A monolit betonakna főbb műszaki jellemzői NÁ 13 és NÁ 20 típusú vízmérő esetén:

- belső alapterülete min. 1,00 x 1,00 m,
- a vízmérő akna mélységét úgy kell meghatározni, hogy min. 1,0 m hasznos belmérettel rendelkezzen,
- az aknafödém vastagságát (és vasalását, valamint a fedlap beépítését) a helyszínen, távlatilag fellépő igénybevételeknek kell méretezni,
- a bekötés tengelyvonala és az aljzat között minimális távolság 0,15 m,
- a lebúvónyílás mérete 60 x 60 cm, melyet max. 15 kg tömegű acéllemez fedlappal kell lefedni,
- amennyiben a max. talajvízszint nem éri el az akna fenékszintjét, akkor 25 x 25 cm-es szikkasztó kavicságyat kell kialakítani az akna fenekén, ellenkező esetben hasonló alapterületű, 20 cm mély zompot kell képezni az akna azon sarkában, ahol a fedlap és a hágcső található.

Ha NÁ 25 vagy annál nagyobb átmérőjű vízmérő, illetve több vízmérő kerül egy aknába, akkor a tervezőnek egyedileg kell meghatározni az akna méretét.

5. Amennyiben a bekötővezeték több ingatlan vízellátását szolgálja, úgy a terv mellé csatolni kell az érintett tulajdonosok közötti, közjegyző által hitelesített írásbeli szerződést a szolgáltatás igénybevételenek módjáról, valamint a szolgáltatási díj megfizetésére kötelezett megnevezéséről.
6. A szerelés költségét az elkészült számla alapján csekken vagy átutalással előre kell megfizetni.
7. Amennyiben a szerelési munkát a megbeszélt kezdési időpontban nem tudjuk megkezdni, akkor meghíúsulási és kiszállási díjat, valamint a gondatlanságból elkövetett károkozás költségét (esetleg perköltségét) társaságunk felszámolja, ha az a megrendelő hibájából adódott.
8. Tervtől eltérő kivitelezés esetén társaságunk a vízbekötést megtagadhatja.



8200 Veszprém, Pápai út 41. Tel.: 06-88 423-222 Fax: 06-88 428-061

E-mail: bakonykarszt@bakonykarszt.hu Web: [www.bakonykarszt.hu](http://www.bakonykarszt.hu)

F 0702-05

lkt. szám:

**KÉRVÉNY****közműcsatornára való rákötésre**

(Nyomatott nagybetűvel kérjük kitölteni!)



Kérelmező neve: \_\_\_\_\_

Kérelmező címe: \_\_\_\_\_

Kérelmező telefonszáma: \_\_\_\_\_

Vízbekötéshez tartozó felhasználó-azonosító: \_\_\_\_\_

Csatornabekötés helye: \_\_\_\_\_

Alulírott kérem, a benyújtott engedélyezési tervdokumentáció alapján a szolgáltatói hozzájárulást az ingatlan szennyvízcsatorna bekötéséhez.

\_\_\_\_\_  
ingatlan tulajdonosa\_\_\_\_\_  
kérelmező

Gazdálkodó szervezet (engedélyes) neve: \_\_\_\_\_

Rövidített neve: \_\_\_\_\_

Levelezési címe: \_\_\_\_\_ Telefonszáma: \_\_\_\_\_

Statisztikai száma: \_\_\_\_\_

Cégjegyzékszám: \_\_\_\_\_ Adószáma: \_\_\_\_\_

Tevékenységi köre: \_\_\_\_\_

Cégjegyzésre jogosult neve: \_\_\_\_\_ Lakcíme: \_\_\_\_\_

Anyja neve: \_\_\_\_\_

Csatornabekötés helye: \_\_\_\_\_

Alulírott kérem, a benyújtott engedélyezési tervdokumentáció alapján a szolgáltatói hozzájárulást az ingatlan közműcsatornára való rákötéséhez.

\_\_\_\_\_  
ingatlan tulajdonosa\_\_\_\_\_  
kérelmező

A közcsatornára való rákötést

engedélyezem\*

nem engedélyezem\*

Dátum: \_\_\_\_\_ év \_\_\_\_\_ hó \_\_\_\_\_ nap

\_\_\_\_\_  
polgármesteri hivatal  
aláírás, pecsét

(\* A kívánt szövegrész aláhúzendó)



## SZENNYVÍZCSATORNA BEKÖTÉS ÁTVÉTELE

(Szolgáltatói szerződés kiegészítése)

A szennyvíz bekötőcsatorna műszaki átadásának és átvételének időpontja: \_\_\_\_\_

A bekötőcsatorna típusa: gravitációs:  kényszeráramoltatású:

A tárgyi ingatlan bekötési vízmérőjének állása:      m<sup>3</sup>

Alulírott – az ingatlan tulajdonosa -, a fentiekben foglaltakat tudomásul veszem és hozzájárulok, hogy

a B  számú szolgáltatói szerződést kiegészítsék a csatornaszolgáltatási díj számlázásával.

Dátum: \_\_\_\_\_ év \_\_\_\_\_ hó \_\_\_\_\_ nap

\_\_\_\_\_  
szolgáltató

\_\_\_\_\_  
tulajdonos

### TÁJÉKOZTATÓ KÖZMŰCSATORNÁRA VALÓ RÁKÖTÉSÉRŐL

1. A bekötővezeték létesítése az 58/2013. (II.27.) Kormányrendelet értelmében tervekötéses. A kivitelezés előtt magánszemélyek részéről 2 példány tervdokumentációt a területileg illetékes üzemegységünkhöz, gazdálkodó szervezet részéről 3 példány tervdokumentációt társaságunk központi engedélyezési csoportjához kell benyújtani.
2. A munkálatok megkezdése előtt az igénylő köteles beszerezni az illetékes polgármesteri hivatal és a BAKONYKARSZT Zrt. hozzájáruló nyilatkozatát.
3. A szennyvíz-bekötővezeték létesítését, annak a már üzemeltetett törzshálózatra való bekötését, beleértve meglévő bekötőcsatorna esetén a tisztító idomra (nyílásra) történő rákötést is, a kivitelezési munkák megkezdése előtt 8 nappal, Társaságunk felé jelezni kell.
4. A bekötést kérelmező köteles jelezni a kivitelezés befejezését az üzemeltetőnek, aki a bejelentéstől számított 8 napon belül köteles elvégezni a működőképességi próbát, valamint a nyílt árkos bemérést. Az átvétel időpontjáig a csővezeték kitalart állapotban kell hagyni. Használatbavételi engedély csak az előzőekben említett feltételek maradéktalan teljesítése esetén adható ki.
5. A gravitációs bekötőcsatorna minimális belső átmérője 150 mm.
6. Kérelmező feladata:
  - tervdokumentáció elkészítése,
  - közterület-használati és egyéb közmű üzemeltetői hozzájárulások beszerzése (áram-, gáz-, telefon- és kábeltévé szolgáltatók),
  - földmunka elvégzése,
  - tisztítóakna építése betonból vagy tisztítóidom elhelyezése telekhatáron belül 1 m-re,
  - bekötőcsatorna építése.
7. A bekötőcsatorna építése csak közmű kivitelezői jogosultsággal rendelkező kivitelező által vagy önrős építés esetén, felelős műszaki vezető jelenlétében végezhető.
8. Amennyiben a bekötővezeték több ingatlan szennyvízelvezetését szolgálja, akkor a terv mellé csatolni kell az érintett tulajdonosok közötti, közjegyző által hitelesített írásbeli szerződést a szolgáltatás igénybevételének módjáról, valamint a szolgáltatási díj megfizetésére kötelezett megnevezéséről.
9. A közcatorna hálózatba csak olyan kommunális, vagy az előírásoknak megfelelő szennyvíz vezethető, amely kielégíti a 28/2004. (XII. 25.) KvVM rendelet szerinti határértékeket.  
**TILOS** a szennyvízcsatornába talaj- és csapadékvíz, vegyi- és robbanásveszélyes anyag, hulladék, szemét, valamint állattartásból származó szennyvíz bevezetése. Az előírt határértékek betartása érdekében az előtisztító berendezések tervezése és beépítése vízjogi létesítési engedélyköteles.
10. Közcsatornára rákötés után a közműpótló kisberendezéseket meg kell szüntetni.



## SZENNYVÍZCSATORNA BEKÖTÉS ÁTVÉTELE (Szolgáltatói szerződés kiegészítése)

11. A szolgáltató az ingatlan előtt húzódó szennyvíz törzshálózat fedlapszintje feletti szifonszinttel rendelkező lefolyókba jutó szennyvíz károkozás nélküli elvezetését biztosítja. A fedlapszint alatti szifonszinttel rendelkező lefolyók esetében a Felhasználó az ingatlan elöntés elleni védelmét köteles visszaáramlás elleni műszaki védelemmel biztosítani.
12. Tervtől eltérő kivitelezés esetén társaságunk a közműcsatornára történő rákötést megtagadhatja.





8200 Veszprém, Pápai út 41. Tel.: 06-88 423-222 Fax: 06-88 428-061

E-mail: bakonykarszt@bakonykarszt.hu Web: [www.bakonykarszt.hu](http://www.bakonykarszt.hu)

F 0702-07

Ikt. szám:

**KÉRVÉNY****mellékvíz mérő felszerelésére**

(Nyomatott nagybetűkkel kérjük kitölteni!)



Alulírott kérem, a benyújtott engedélyezési tervdokumentáció alapján mellékvíz mérő(k) felszereléséhez szolgáltatói hozzájárulást.

Kérelmező neve: \_\_\_\_\_

Kérelmező címe: \_\_\_\_\_

Kérelmező telefonszáma: \_\_\_\_\_

Beépítési helye: \_\_\_\_\_

Gazdálkodó szervezet (engedélyes) neve: \_\_\_\_\_

Rövidített neve: \_\_\_\_\_

Levelezési címe: \_\_\_\_\_ Telefonszáma: \_\_\_\_\_

Statisztikai száma: \_\_\_\_\_

Cégjegyzékszám: \_\_\_\_\_ Adószáma: \_\_\_\_\_

Tevékenységi köre: \_\_\_\_\_

Cégjegyzésre jogosult neve: \_\_\_\_\_ Lakcíme: \_\_\_\_\_

Anyja neve: \_\_\_\_\_

Beépítés helye: \_\_\_\_\_

\_\_\_\_\_  
ingatlan tulajdonosa\_\_\_\_\_  
kérelmező

Hozzájárulásomat adom a fenti felhasználási helyen a mellékvíz mérő(k) beépítéséhez:

Név: \_\_\_\_\_

Cím: \_\_\_\_\_

Dátum: \_\_\_\_\_ év \_\_\_\_\_ hó \_\_\_\_\_ nap

\_\_\_\_\_  
bekötési vízmérő szerinti felhasználó



## TÁJÉKOZTATÓ MELLÉKVÍZMÉRŐ FELSZERELÉSÉRŐL

1. A mérőhely kialakítására, a mellékvízmérő beépítésére az 58/2013. (II.27.) Kormányrendelet 5. számú melléklete, valamint az MSZ-04-132:1991 szabvány és az ME-10-244:1994 előírásai szerinti, arra jogosult tervezővel szerelési tervet kell készíttetni és benyújtani a szolgáltatónak.
2. A mellékvízmérőt üzembe helyezéskor a szolgáltató leplombálja és az elkülönített felhasználói hely tulajdonosával számlázási szerződést köt. A szerződés létrejöttének előfeltétele:
  - a) az ingatlan vízfogyasztásának bekötési vízmérővel történő mérése,
  - b) az ingatlan vízellátására vonatkozó közüzemi szerződés megkötése,
  - c) a bekötési vízmérőre nem lehet díjhátraléka a szerződött partnernek.
3. Az elkülönített felhasználási helyen minden vízvételezési helyet mérni kell, ezért vagy átkötéseket kell készíteni, vagy több mérőt kell beépíteni. Az átkötések, belső átalakítás miatt esetlegesen fellépő nyomáscsökkenési zavarokért, meghibásodásokért a szolgáltató felelősséget nem vállal.
4. A mellékvízmérő beszerelésével kapcsolatos költség, valamint a hitelesítés és az esetleges javítás díja az elkülönített vízfelhasználót terheli.
5. A mellékvízmérő – javítás, csere és leolvasás céljából – bármikor hozzáférhető legyen.
6. A mellékvízmérők felszerelése után a bekötési vízmérőn mért – a mellékvízmérőkön mért felhasználás mennyiségével csökkentett – felhasználás díját az épület fenntartója fizeti. E díj tartalmazza a mellékvízmérővel nem mért ingatlanok és a közösségi vízvételi helyeken levő vízfelhasználás és csatornaszolgáltatás díját, illetve a bekötési vízmérő utáni vezetékszakaszon az esetleges csőtörésekből elfolyt vízmennyiség vízdíját, valamint a mellékvízmérők által még nem mérhető, de épületszinten összeadóó szerelvényhibákon elfolyt vízmennyiség víz- és csatornaszolgáltatás díját.
7. Az elkülönített vízhasználó kötelezettséget vállal, hogy a mellékvízmérő működését rendszeresen figyelemmel kíséri, a rendellenes működést, meghibásodást a szolgáltatónak azonnal jelzi, a mellékvízmérő leolvasásához, cseréjéhez az ingatlanba való bejutást biztosítja.
8. Az elkülönített felhasználási helyek mellékvízmérőin mért vízfelhasználás díját a szolgáltató közvetlenül a szerződött, elkülönített vízhasználó részére számlázza. Évente legalább egy alkalommal a mellékvízmérők leolvasását a szolgáltató végzi, ez egyben ellenőrzést is jelent. Ha a leolvasás meghiúsul, a számlázás alapja a bekötési vízmérő szerinti felhasználó és az elkülönített vízhasználó által együttesen, írásban a szolgáltatóval közölt mérőállás.

Az adatközlés elmaradása esetén a szolgáltató átlagmennyiséget számláz a következő leolvasásig. A bekötési vízmérőn és a mellékvízmérőkön mért vízfelhasználások közötti, különböző vízfelhasználás alapján kiszámlázott díj fizetéséért, valamint a mellékvízmérővel nem rendelkező ingatlanrészekben felhasznált vízmennyiség díjának megfizetéséért – egyéb megállapodás hiányában – az ingatlanrészek tulajdonosi közössége egyetemlegesen felel.
9. Az elkülönített felhasználási helyeket ellátó vízvezetékrendszer (a bekötési vízmérő és az egyes mellékvízmérők közti vezetékhalózat) az ingatlan fenntartójának kezelésében van. Ezen vezetékrendszerek karbantartásáért, üzemeltetéséért, ezek meghibásodásából eredő károkért (ideértve a vízfolyásból eredő többletköltségeket és károkozást) a fenntartó felel.
10. A szolgáltató kötelezettsége és felelőssége az 58/2013. (II.27.) Kormányrendelet szerinti szolgáltatási pontig (bekötési vízmérő) áll fenn.
11. A mérők helyszíni üzembe helyezése, csak az előzetesen készült számlához csatolt és a kérelmezőnek kiküldött készpénz átutalási megbízás befizetése után történhet meg. Az üzembe helyezés költségeit a szolgáltató honlapja ([www.bakonykarszt.hu](http://www.bakonykarszt.hu)) tartalmazza.



8200 Veszprém, Pápai út 41. Tel.: 06-88 423-222 Fax: 06-88 428-061

 E-mail: bakonykarszt@bakonykarszt.hu Web: [www.bakonykarszt.hu](http://www.bakonykarszt.hu)
**F 0702-06**
**ikt. szám:**

## KÉRVÉNY

**locsolási mellékvízmérő  
felszerelésére**

(Nyomatott nagybetűkkel kérjük kitölteni!)



Alulírott kérem, a benyújtott engedélyezési tervdokumentáció alapján, locsolási célú mellékvízmérő felszereléséhez a szolgáltatói hozzájárulást.

Kérelmező neve: \_\_\_\_\_

Kérelmező címe: \_\_\_\_\_

Kérelmező telefonszáma: \_\_\_\_\_

Fogyasztási hely:

 Típus: T1  T2  T3 

 Egyedi terv:  Egyedi terv sorszáma:  \_\_\_\_\_

kérelmező

Hozzájárulásomat adom a fenti fogyasztási helyen a locsolási célú mellékvízmérő beépítéséhez.

Név: \_\_\_\_\_

Cím: \_\_\_\_\_

Dátum: \_\_\_\_\_ év \_\_\_\_\_ hó \_\_\_\_\_ nap

 \_\_\_\_\_  
 bekötési vízmérő szerinti felhasználó

## ENGEDÉLY

Locsolási mellékvízmérő felszerelésére

A benyújtott tervdokumentáció alapján a tervezett locsolási célú mellékvízmérő felszereléséhez az 58/2013. (II.27.) Kormányrendelet alapján hozzájárulunk.

 Az engedély sorszáma:  iktatószáma: 

Dátum: \_\_\_\_\_ év \_\_\_\_\_ hó \_\_\_\_\_ nap

 \_\_\_\_\_  
 üzemegység vezető

**Kérjük Tisztelt Felhasználóinkat, hogy az engedély szerinti locsolási célú mellékvízmérő beépítését követően, a plombálását és üzembe helyezését írásban kérje a települése szerint illetékes üzemegységünk ügyfélszolgálatán!**



## TÁJÉKOZTATÓ

### locsolási mellékvíz mérő felszereléséről

#### Felhasználói tájékoztató a szennyvízelvezető törzshálózatba bekötött ingatlanok locsolási célú mellékvíz mérővel történő ellátásáról.

##### A mellékvíz mérősítésről általában:

A felhasználók részéről jelentkező igények miatt, társaságunk a locsolóvíz vételezésére vonatkozóan szabványos megoldásokat dolgozott ki.

A locsolási célú mellékvíz mérősítési igény felhasználói bejelentése után, társaságunk szakembere tájékoztatja a felhasználót a műszaki megoldás lehetőségeiről, a mellékvíz mérő beszerelése érdekében szükséges teendőkről, a bekerülés becsült költségeiről.

A locsolási célú mellékvíz mérő csak a bekötési vízmérőről történő locsolási vízhasználat elkülönítésére szolgálhat.

*Meglévő mellékvíz mérő utáni locsoló berendezés további mellékvíz mérősítésére nincs lehetőség. Egy bekötési vízmérőhöz több locsolóvíz mellékvíz mérő is tartozhat!*

##### Tervezés:

Az 58/2013. (II.27.) Kormányrendelet alapján, a mellékvíz mérő beépítéséhez szerelési tervet kell készíteni, melynek kötelező jellegű tartalma (megfelelve az 58/2013. (II.27.) Kormányrendelet 5. mellékletében foglaltaknak) az alábbi:

1. *Műszaki leírás, mely tartalmazza a megrendelő, a tervező és a kivitelező azonosítására alkalmas adatokat, a beépítésre kerülő mérőberendezések típusát, főbb jellemzőit.*
2. *Tervrajzok:*
  - a) *az érintett ingatlan házi ivóvízhálózatát, ezek tartozékait feltüntető vázrajz a mérőbeépítés helyének megjelölésével, mely azonosítására, valamint helykiválasztási helyességének megítélésére alkalmas;*
  - b) *a tervezett mérőbeépítés szerelési rajzai olyan léptékben, amely a műszaki megoldás elbírálhatóságát lehetővé teszi.*

##### Engedélyezés:

Az előírások alapján elkészített terveket társaságunkhoz jóváhagyásra be kell nyújtani. Az előírásoknak megfelelő tervek alapján a felhasználó részére írásbeli hozzájárulást adunk. A hozzájárulás után végezhető el a szerelés.

##### Kiépítés, nyilvántartásba vétel a számlázáshoz:

A jóváhagyott terv szerinti kiépítést a felhasználó, vagy megbízottja végezheti. A kiépítés költségei (anyag és szerelés, vízmérő) a felhasználót terhelik. A társaságunknál alkalmazott vízmérő típusaira ajánlatot teszünk, de más típus is beszerelhető.

A *kiépítés történhet:* épületen belül, aknában vagy a kerti csap felszálló vezetékén külön dobozban vagy megerősítő szerkezettel, a következők szerint:

- Épületen belüli elhelyezéskor a locsolási célú mellékvíz mérő után a vezeték falattöréssel leágazás nélkül – jól láthatóan – kell vezetni a locsolási vízvételi helyig.
- A kerti csap meglévő bekötési vízmérőakna mellett történő elhelyezésével, vagy ha a felhasználó a kerti csap mellé aknát létesít, a locsolási célú mellékvíz mérő aknában kerülhet kialakításra. Ez esetben követelmény, hogy a mellékvíz mérőt követő csőszakasz függőleges legyen és törje át az akna földemet, tehát a vízmérő és a kerti csap között földbe kerülő csőszakasz nem lehet. A mellékvíz mérő és a kerti csap között leágazó idom sem lehet. A vízmérő utáni csőszakaszt az akna földeméhez rögzíteni kell úgy, hogy a kerti csap mozgatása ne okozhassa a vízmérő, illetve a csőszakasz sérülését, meglazulását. Automata locsoló berendezés kiépítése esetén a vezérlő mágnesszelepek közvetlenül a mérő után kerülhetnek elhelyezésre, ezután kerülhet földbe a vezeték.
- Kerti csap felszálló vezetékén történő mérősítés esetén a vízmérőt külön dobozban lehet elhelyezni. Doboz nélkül, a felszálló vezeték megerősítő szerkezettel kell ellátni, a vízmérő sérülésének, meglazulásának elkerülése érdekében.

A szerelési munka elkészültével a társaság szakembere – kiszállási díj ellenében -, a helyszínen ellenőrzi a szabályszerű kiépítést. A tervtől való engedély nélküli eltérés esetén (a felhasználó kivitelezési költségétől függetlenül), társaságunk megtagadhatja a mellékvízmérő számlázására történő nyilvántartásba vételét, locsolási szerződés megkötését. A locsolási célú mellékvízmérő a felhasználó tulajdonában marad.

#### **Locsolási szerződés:**

A szabályszerűen kiépített locsolási célú mellékvízmérős vízhasználatra locsolási szerződést kötünk. A vízmérő helyszínen történő plombálása, és a locsolási szerződés megkötése csak az előzetesen a kiszállásról készült számlához csatolt és a kérelmezőnek kiküldött készpénz átutalási megbízás befizetése után történhet meg. Az üzembe helyezés költségeit a szolgáltató honlapja ([www.bakonykarszt.hu](http://www.bakonykarszt.hu)) tartalmazza.

A szerződés létrejöttének feltétele:

- a bekötési vízmérőre vonatkozó hatályos jogszabályok szerinti közüzemi szerződés megléte,
- a felhasználó rendelkezzen a szolgáltató által jóváhagyott tervvel,
- a bekötési vízmérő szerinti felhasználónak nincs víz- és csatornadíj tartozása,
- a locsolási célú mellékvízmérő felszerelése a terv alapján történt.

#### **Számlázás:**

A mellékvízmérős locsolási szerződés megkötését és a locsolási célú vízhasználati hely nyilvántartásba vételét követően, a mellékvízmérő által mért vízmennyiség után, a locsolási időszakra csatornahasználati díjat nem számlázunk.

Számlázáskor a mellékvízmérő által mért vízmennyiséget a bekötési vízmérő által mért vízmennyiségből levonjuk és az így csökkentett vízmennyiség után számlázunk a csatornahasználati díjat.

#### **Egyéb:**

A locsolási célú mellékvízmérő által mért vízhasználat csak hiteles vízmérővel történhet. A mellékvízmérő hitelességének hatálya jelenleg 8 év. A hitelesítési idő lejártá után, megrendelésre a víziközmű-szolgáltató elvégzi a mérő cseréjét, a hitelesítés, a ki- és beszerelés költségeinek felszámításával.

A vízmérő állagának megóvása, fagy elleni védelme (leürítéssel), a felhasználó kötelessége. A vízmérő meghibásodásából, megrongálásából adódó minden kár a felhasználót terheli.

A víziközmű-szolgáltató jogosult a locsolóvíz-vételezés ellenőrzésére.

*Szabálytalan vízvételzés (nem locsolási célra történő igénybevétel) esetén a víziközmű-szolgáltató jogosult a csatornahasználati díjat – a teljes locsolási időszakban – a bekötési vízmérő szerinti fogyasztás alapján számlázni.*

A BAKONYKARSZT Zrt. működési területén a locsolási időszak: **április 1-jétől – szeptember 30-ig tart.**

#### **Szerződés megszüntetése:**

Felmondható a szerződés,

*a felhasználó részéről:*

- indok nélkül 30 napos határidővel,
- a víziközmű-szolgáltató részéről:* - felhasználási helyre (bekötési vízmérő) vonatkozó számlatartozás esetén 60 + 15 napos határidővel,
- lejárt hitelességű vagy meghibásodott mellékvízmérő esetén,
- nem locsolási célú vízfelhasználás esetén.

*A szabálytalan vízvételzés megszüntetésére történő eredménytelen felszólítás után, a víziközmű-szolgáltató a szerződést azonnal felmondhatja.*

*A szerződés módosítható:* a felhasználó és a víziközmű-szolgáltató közös akaratával, továbbá jogszabály változása miatt, amennyiben a locsolóvíz vételezés szabályainak előírásai a szerződéssel ellentétes értelemben változnak.

#### **Tisztelt Felhasználónk!**

Javasoljuk, locsolási célú vízvételzési igényének ismeretében mérlegelje, hogy a mellékvízmérő tervezési, beszerelési és későbbi fenntartási költségei megtérülnek-e az Ön részére.





8200 Veszprém, Pápai út 41. Tel.: 06-88 423-222 Fax: 06-88 428-061

E-mail: bakonykarszt@bakonykarszt.hu Web: [www.bakonykarszt.hu](http://www.bakonykarszt.hu)F 0704-03  
lkt. szám:**KÉRVÉNY****építési engedély kiadásához  
ADATFELVÉTELI LAP**

(Nyomatott nagybetűvel kérjük kitölteni!)

**A tervezett építmény**

helye (cím, helyrajzi szám): \_\_\_\_\_

beruházója (név, cím, telefonszám): \_\_\_\_\_

tervezője (név, cím, telefonszám): \_\_\_\_\_

padlóvonal szintjének abszolút magassága: \_\_\_\_\_ m B. f.

legfelső lakószint padlóvonal szintjének a földszinti padlóvonal szintjétől mért magassága: \_\_\_\_\_ m

várható vízigénye: \_\_\_\_\_ m<sup>3</sup>/nap

Az építményben tervezett tevékenység megnevezése: \_\_\_\_\_

statisztikai száma (csak gazdálkodó szervezet esetén): \_\_\_\_\_

A vízvételzés jellege: lakossági: nem lakossági: gyakorisága: folyamatos: szezónális: 

Dátum: \_\_\_\_\_ év \_\_\_\_\_ hó \_\_\_\_\_ nap

kérelmező: beruházó  tervező **Fontos tudnivalók:****A kérelem mellékleteként földhivatali térképmásolatot kell csatolni min. 10 x 10 cm = 1 dm<sup>2</sup> kivágattal.  
Eredeti térképkivonat másolata is megfelelő.**



8200 Veszprém, Pápai út 41. Tel.: 06-88 423-222 Fax: 06-88 428-061  
 E-mail: bakonykarszt@bakonykarszt.hu Web: [www.bakonykarszt.hu](http://www.bakonykarszt.hu)

**F 0704-05**
**lkt. szám:**
**KÖZMŰNYILATKOZAT**

 ÉPÍTÉSI ENGEDÉLY KIADÁSÁHOZ 

 BONTÁSI ENGEDÉLY KIADÁSÁHOZ 
**A tervezett építmény**

helye (cím, helyrajzi szám): \_\_\_\_\_

beruházója (név, cím, telefonszám): \_\_\_\_\_

tervezője (név, cím, telefonszám): \_\_\_\_\_

padlóvonal szintjének abszolút magassága: \_\_\_\_\_ m B. f.

legfelső lakószint padlóvonal szintjének a földszinti padlóvonal szintjétől mért magassága: \_\_\_\_\_ m

 várható vízigénye: \_\_\_\_\_ m<sup>3</sup>/nap

Az építményben tervezett tevékenység megnevezése: \_\_\_\_\_

statisztikai száma (csak gazdálkodó szervezet esetén): \_\_\_\_\_

 A vízvételzés jellege: lakossági: 

 nem lakossági: 

 gyakorisága: folyamatos: 

 szezonális: 

 A tervezett építmény vízbázis védőterületén található: igen 

 nem 

Jogszabályban előírt korlátozások:

 Meglévő, közüzemi vízvezetékre  szennyvízcsatornára  csapadékvíz-csatornára  csatlakozik.

 Új fogyasztóként közüzemi víz-, csatorna törzshálózathoz csatlakoztatható: hálózatbővítéssel  bekötéssel 

 vízellátás: 

 szennyvíz elvezetés: 

 csapadékvíz elvezetés: 

 A szolgáltatási ponton a hatályos jogszabály szerint a nyomás biztosítható: igen 

 nem 

 A nyomás a csúcspozitív időszakokban nem biztosítható: 

Megjegyzés: \_\_\_\_\_

**Az építési engedély kiadásához hozzájárulunk.**

Dátum: \_\_\_\_\_ év \_\_\_\_\_ hó \_\_\_\_\_ nap

 \_\_\_\_\_  
 üzemegység vezető



8200 Veszprém, Pápai út 41. Tel.: 06-88 423-222 Fax: 06-88 428-061

E-mail: bakonykarszt@bakonykarszt.hu Web: [www.bakonykarszt.hu](http://www.bakonykarszt.hu)F 0704-04  
lkt. szám:**ADATFELVÉTELI LAP**

(Nyomatott nagybetűkkel kérjük kitölteni!)

**KÉRVÉNY  
HASZNÁLTBAVÉTELI ENGEDLÉLY KIADÁSÁHOZ  
MŰKÖDÉSI ENGEDÉLY KIADÁSÁHOZ  
TELEPHELY ENGEDÉLY KIADÁSÁHOZ**

Az építmény helye (cím, helyrajzi szám): \_\_\_\_\_

tulajdonosa (név, cím, telefonszám): \_\_\_\_\_

Építési engedély száma: \_\_\_\_\_

Az építményben tervezett tevékenység megnevezése: \_\_\_\_\_

statisztikai száma (csak gazdálkodó szervezet esetén): \_\_\_\_\_

Építési engedélyhez kiadott közműnyilatkozatunk iktatószáma: \_\_\_\_\_

A telephelyen a tulajdonos által megszerzett jogosultság/kvóta (csak gazdálkodó szervezet esetén):

felhasználó víz mennyiségre:  m<sup>3</sup>/napelvezetendő szennyvíz mennyiségre:  m<sup>3</sup>/nap

Felhasználó-azonosító szám: \_\_\_\_\_

Víz mérő állása:  m<sup>3</sup>

Dátum: \_\_\_\_\_ év \_\_\_\_\_ hó \_\_\_\_\_ nap

\_\_\_\_\_  
kérelmező

**BAKONYKARSZT VIZ- ES CSATORNAMU**  
ZÁRTKÖRŰEN MŰKÖDŐ RÉSZVÉNYTÁRSASÁG

8200 Veszprém, Pápai út 41. Tel.: 06-88 423-222 Fax: 06-88 428-061

 E-mail: bakonykarszt@bakonykarszt.hu Web: [www.bakonykarszt.hu](http://www.bakonykarszt.hu)
**F 0704-06**
**Ikt. szám:**
**KÖZMŰNYILATKOZAT**
**HASZNÁLATBAVÉTELI ENGEDÉLY KIADÁSÁHOZ**
**MŰKÖDÉSI ENGEDÉLY KIADÁSÁHOZ**
**TELEPHELY ENGEDÉLY KIADÁSÁHOZ**
**FENNMARADÁSI ENGEDÉLY KIADÁSÁHOZ**
  
  
  

Az építmény helye (cím, helyrajzi szám): \_\_\_\_\_

tulajdonosa (név, cím, telefonszám): \_\_\_\_\_

Építési engedély száma: \_\_\_\_\_

Az építményben tervezett tevékenység megnevezése: \_\_\_\_\_

statisztikai száma (csak gazdálkodó szervezet esetén): \_\_\_\_\_

Közüzemi víz-, csatorna törzshálózathoz csatlakoztatott:

hálózatbővítéssel

bekötéssel

vízellátás:

szennyvíz elvezetés:

csapadékvíz elvezetés:

**Hálózatbővítés esetén:**

a vízjogi létesítési engedély száma: \_\_\_\_\_

a vagyoni jogi átadás ideje: \_\_\_\_\_

A telephelyen a tulajdonos által megszerzett jogosultság/kvóta (csak gazdálkodó szervezet esetén):

 felhasználható víz mennyiségre: \_\_\_\_\_ m<sup>3</sup>/nap

 elvezetendő szennyvíz mennyiségre: \_\_\_\_\_ m<sup>3</sup>/nap

Felhasználó-azonosító szám: \_\_\_\_\_

 Vízmérő állása: \_\_\_\_\_ m<sup>3</sup>

Megjegyzés: \_\_\_\_\_

**A használatbavételi engedély kiadásához hozzájárulunk.**

Dátum: \_\_\_\_\_ év \_\_\_\_\_ hó \_\_\_\_\_ nap

 \_\_\_\_\_  
 üzemegység vezető



8200 Veszprém, Pápai út 41. Tel.: 06-88 423-222 Fax: 06-88 428-061

 E-mail: bakonykarszt@bakonykarszt.hu Web: [www.bakonykarszt.hu](http://www.bakonykarszt.hu)
**F 0704-09**  
 lkt. szám:

**NYILATKOZAT**
**Tervezett törzshálózati víziközmű  
létesítmény  
megvalósításáról**

Alulírott: \_\_\_\_\_

*gazdálkodó szervezet\**

cégnev: \_\_\_\_\_

címe, elérhetősége: \_\_\_\_\_

cégjegyzék száma: \_\_\_\_\_

törzsszáma: \_\_\_\_\_

képviselője: \_\_\_\_\_

*magánszemély\*\**

neve: \_\_\_\_\_

anyja neve: \_\_\_\_\_

szül.hely, idő: \_\_\_\_\_

lakcíme: \_\_\_\_\_

szig.szám: \_\_\_\_\_

kijelentem, hogy a beruházásban megvalósuló tervezett víziközmű létesítményeket a vonatkozó előírások figyelembevételével, a víziközmű törzshálózat üzemeltetőjével történő egyeztetést követően:

- megterveztetem, arra jogosult tervezővel,
- a kész engedélyezési terveket a BAKONYKARSZT Zrt.-nek (továbbiakban: leendő üzemeltetőnek) szolgáltatói hozzájárulás céljából benyújtom,
- kijelentem, hogy a szolgáltatói hozzájárulásban előírtakat betartom, a szolgáltató előírása alapján a terveket szükség esetén módosítatom és a módosított, a leendő üzemeltető által jóváhagyott terveket vízjogi létesítési engedélyezésre benyújtom,
- az engedélyezett tervek alapján, a leendő üzemeltetővel egyeztetve, elkészítettem a kiviteli terveket, amelyekből 1 példányt, legkésőbb a munkaterület átadásig, a leendő üzemeltetőnek átadok,
- a munkaterületet átadom, amelyre meghívom a leendő üzemeltetőt, az érintett hatóságokat és az egyéb közmű üzemeltetőket,
- a kivitelezés során a szolgáltatói hozzájárulás szerinti üzemeltetőt vagy megbízom műszaki ellenőrzéssel, vagy lehetőséget biztosítok számára saját hatáskörben végzett műszaki ellenőrzésre,
- a jóváhagyott engedélyezési tervtől való kivitelezési eltérés esetén, a vízjogi létesítési engedélyt módosítatom,
- a kivitelezés befejeztével műszaki átadás-átvételi és üzembe helyezési eljárást kezdeményezek, amelyre meghívom a leendő üzemeltetőt, az érintett hatóságokat és az egyéb közmű üzemeltetőket.

A műszaki átadás sikeres lebonyolítása érdekében, a „műszaki átadás-átvételi eljárásához szükséges TÁJÉKOZTATÓ”-ban felsorolt dokumentumokat megismertem, az abban foglaltakat tudomásul veszem.

Tudomásul veszem továbbá, hogy a műszaki átadás-átvételi és üzembe helyezési eljárás jelen nyilatkozatban rögzítettektől történő eltérése esetén nem zárható le, ezért a víz- és csatornaszolgáltatás nem kezdhető meg!

**Jelen nyilatkozattal kötelezettséget vállalok arra, hogy a vízjogi létesítési engedély szerint megvalósult víziközmű tulajdonjogát – a 2011. évi CCIX. törvény a víziközmű-szolgáltatásról 8. § alapján – legkésőbb a víziközmű üzembe helyezésének időpontjában – az ellátásért felelős (települési önkormányzat) részére szerződéssel átruházom.**

Dátum: \_\_\_\_\_ év \_\_\_\_\_ hó \_\_\_\_\_ nap

P.H.

 -----  
 cégszerű aláírás\*

 -----  
 aláírás\*\*

P.H.

 -----  
 illetékes önkormányzat aláírása





8200 Veszprém, Pápai út 41. Tel.: 06-88 423-222 Fax: 06-88 428-061

E-mail: bakonykarszt@bakonykarszt.hu Web: [www.bakonykarszt.hu](http://www.bakonykarszt.hu)F 0704-12  
lkt. szám:**NYILATKOZAT**  
**Tervezett vízbekötés,**  
**szennyvízbekötés**  
**megvalósításáról**

Alulírott: \_\_\_\_\_

gazdálkodó szervezet\*

cégnév: \_\_\_\_\_

címe, elérhetősége: \_\_\_\_\_

cégjegyzék száma: \_\_\_\_\_

törzsszáma: \_\_\_\_\_

képviselője: \_\_\_\_\_

magánszemély\*\*

neve: \_\_\_\_\_

anyja neve: \_\_\_\_\_

szül.hely, idő: \_\_\_\_\_

lakcíme: \_\_\_\_\_

szig.szám: \_\_\_\_\_

kijelentem, hogy a beruházásomban megvalósuló tervezett vízbekötést és/vagy szennyvízbekötést a vonatkozó előírások figyelembevételével, a víziközmű törzshálózat üzemeltetőjével (BAKONYKARSZT Zrt.) történő egyeztetést követően:

- megterveztetem, arra jogosult tervezővel,
- a kész engedélyezési terveket a BAKONYKARSZT Zrt.-nek szolgáltatói hozzájárulás céljából benyújtom,
- vállalom, hogy amennyiben az ingatlan (egy vagy több) ellátása műszaki okok miatt közös bekötéssel valósítható meg, vagy a víziközmű törzshálózat a szomszédos ingatlan mentén fekszik, és azon a bekötés átvezetésre kerül átvezetési szolgálommal, az ebből adódó jogokra és kötelezettségekre az érintett tulajdonossal (-okkal) írásbeli szerződést kötök és azt a bekötési kérelemhez mellékelem. Mellékelem továbbá az átvezetési szolgálom ingatlan-nyilvántartási bejegyzése iránti kérelemnek a földhivatal iktatóbélyegzőjével ellátott igazolását.
- kijelentem, hogy a szolgáltatói hozzájárulásban előírtakat betartom.

Tudomásul veszem, hogy a víz- és vagy csatornaszolgáltatás a bekötés (-ek) üzembe helyezését követően kezdhető meg!

Jelen nyilatkozatommal kötelezettséget válllok arra, hogy a szolgáltatói hozzájárulás szerint megvalósult víz- és vagy szennyvízbekötés tulajdonjogát – a 2011. évi CCIX. törvény a víziközmű-szolgáltatásról 8. § alapján – legkésőbb a bekötés üzembe helyezésének időpontjában – az ellátásért felelős (települési önkormányzat) részére szerződéssel átruházom.

Dátum: \_\_\_\_\_ év \_\_\_\_\_ hó \_\_\_\_\_ nap

P.H.

-----  
cégszerű aláírás\*-----  
aláírás\*\*

P.H.

-----  
illetékes önkormányzat aláírása



8200 Veszprém, Pápai út 41. Tel.: 06-88 423-222 Fax: 06-88 428-061

 E-mail: bakonykarszt@bakonykarszt.hu Web: [www.bakonykarszt.hu](http://www.bakonykarszt.hu)
**F 0704-16**
**lkt. szám:**
**TULAJDONJOG ÁTRUHÁZÁSI  
SZERZŐDÉS**
**Törzshálózati víziközmű  
térítésmentes átruházásáról**

Amely létrejött a 2011. évi CCIX. törvény 8. § alapján alulírott felek között az alábbi víziközmű tulajdonjogának térítésmentes átruházása tárgyában a szerződés részét képező létesítményjegyzék szerint:

**I. ÁTADÓ – ÁTVEVŐ ADATAI**
**Átadó**
**természetes személy esetén**

Családi és utóneve:	
Születési helye és ideje:	
Anyja születési családi és utóneve:	
Személyazonosságát igazoló okmány száma:	
Lakcíme:	

**jogi személy, illetve jogi személyiséggel nem rendelkező szervezet esetén**

Neve:	
Székhelye/telephelye címe:	
Céggjegyzék szám vagy nyilvántartási szám:	
Képviselőjének családi és utóneve:	
Képviselőjének beosztása és képviseleti joga:	

**Átvevő:**
**ellátásért felelős (önkormányzat)**

Megnevezése:	
Székhelyének címe:	
Törzsszám:	
Képviselőjének családi és utóneve:	
Képviselőjének beosztása és képviseleti joga:	

**II. A MEGVALÓSULT VÍZIKÖZMŰ JELLEMZŐI:**

Megnevezése: .....

Közigazgatási helye: .....



8200 Veszprém, Pápai út 41. Tel.: 06-88 423-222 Fax: 06-88 428-061

 E-mail: bakonykarszt@bakonykarszt.hu Web: [www.bakonykarszt.hu](http://www.bakonykarszt.hu)
**F 0704-16**
**lkt. szám:**
**TULAJDONJOG ÁTRUHÁZÁSI  
SZERZŐDÉS**
**Törzshálózati víziközmű  
térítésmentes átruházásáról**

Igénybevett ingatlanok helyrajzi száma:

Berendezéssel: .....

Törzshálózattal: .....

Bekötéssel: .....

Vízügyi létesítési engedély:

Száma: .....

Érvényességi ideje: .....

Helyrajzi szám	Szolgálommal igénybevett terület (m <sup>2</sup> )	Tulajdonos (-ok)		Tulajdoni hányad
		neve	címe	

Vízügyi hatóság által alapított szolgálommal bejegyzve: (igen/nem): .....

Telki szolgálmi jog:

Földhivatali bejegyzésének ideje: .....

vagy

Földhivatali bejegyzése iránti kérelem átvételi ideje: .....

Víziközmű munkaterület átadásának ideje: .....

Víziközmű műszaki átadása:

Megkezdésének ideje: .....

Lezárásának ideje: .....

Víziközmű üzembe helyezésének és átruházásának időpontja: .....

Víziközmű beruházás számla szerinti összege (Ft, ÁFA nélkül): .....



8200 Veszprém, Pápai út 41. Tel.: 06-88 423-222 Fax: 06-88 428-061

 E-mail: bakonykarszt@bakonykarszt.hu Web: [www.bakonykarszt.hu](http://www.bakonykarszt.hu)
**F 0704-16**
**lkt. szám:**
**TULAJDONJOG ÁTRUHÁZÁSI  
SZERZŐDÉS**
**Törzshálózati víziközmű  
térítésmentes átruházásáról**
**III. LÉTESÍTMÉNYJEGYZÉK:**

<b>Ivóvíz közműhálózati elemek</b>			
<b>Megnevezés</b>	<b>Anyag/típus</b>	<b>Hossz (m)</b>	<b>db</b>
Főnyomóvezeték			
Elosztó hálózat			
Tolózárukna			
Tolózár			
Tűzcsap			
Nyomáscsökkentő			
Nyomásfokozó			
Víztároló			
	Térszíni medence		
	Ellennyomó medence		
	Glóbusz		
Vízkezelő berendezés			
Fertőtlenítő berendezés			
Bekötés			

<b>Szennyvíz közműhálózati elemek</b>			
<b>Megnevezés</b>	<b>Anyag/típus</b>	<b>Hossz (m)</b>	<b>db</b>
Főgyűjtő			
	gravitációs		
	kényszerelszámoltatású		
Mellékgyűjtő			
	gravitációs		
	kényszerelszámoltatású		



8200 Veszprém, Pápai út 41. Tel.: 06-88 423-222 Fax: 06-88 428-061

 E-mail: bakonykarszt@bakonykarszt.hu Web: [www.bakonykarszt.hu](http://www.bakonykarszt.hu)
**F 0704-16**
**lkt. szám:**
**TULAJDONJOG ÁTRUHÁZÁSI  
SZERZŐDÉS**
**Törzshálózati víziközmű  
térítésmentes átruházásáról**

Átemelő				
	központi			
	házi			
	szivattyú			
	szerelvényakna			
	tolózár			
	hordalékfogó akna			
Tisztító akna				
	gerincvezetéken			
	bekötő vezetéken			
Bekötés				
	gravitációs			
	kényszerelszámoltatású			

**Átadó** térítésmentesen átadja, **átvevő** átveszi a **létesítményjegyzék** szerint megvalósult víziközműveket.

**Felek** kijelentik, hogy **átadó** magyar állampolgár/magyar jogi személy, **átvevő** magyar jogi személy, képviselőik jelen szerződés aláírásához felhatalmazással rendelkeznek.

**Felek** jelen okiratot a mellékletekkel együtt elolvasták, megértették, és mint akaratukkal mindenben egyezőt, helybenhagyólag, saját kezűleg aláírják.

Dátum: .....

.....

Átadó  
(megnevezéssel)

.....

Átvevő  
(megnevezéssel)

Ellenjegyzem:

Dátum: .....





8200 Veszprém, Pápai út 41. Tel.: 06-88 423-222 Fax: 06-88 428-061

 E-mail: bakonykarszt@bakonykarszt.hu Web: [www.bakonykarszt.hu](http://www.bakonykarszt.hu)
**F 0704-15**
**lkt. szám:**
**TULAJDONJOG ÁTRUHÁZÁSI  
SZERZŐDÉS**
**Ivóvíz-bekötővezeték, szennyvíz-  
bekötővezeték térítésmentes átruházásáról**

Amely létrejött a 2011. évi CCIX. törvény 8. § alapján alulírott felek között az alábbi bekötővezeték (-ek) tulajdonjogának térítésmentes átruházása tárgyában a szerződés részét képező létesítményjegyzék szerint:

**I. ÁTADÓ – ÁTVEVŐ ADATAI**
**Átadó**
**természetes személy esetén**

Családi és utóneve:	
Születési helye és ideje:	
Anyja születési családi és utóneve:	
Személyazonosságát igazoló okmány száma:	
Lakcíme:	

**jogi személy, illetve jogi személyiséggel nem rendelkező szervezet esetén**

Neve:	
Székhelye/telephelye címe:	
Céggjegyzék szám vagy nyilvántartási szám:	
Képviselőjének családi és utóneve:	
Képviselőjének beosztása és képviseleti joga:	

**Átvevő:**
**ellátásért felelős (önkormányzat)**

Megnevezése:	
Székhelyének címe:	
Törzsszám:	
Képviselőjének családi és utóneve:	
Képviselőjének beosztása és képviseleti joga:	

**II. A MEGVALÓSULT BEKÖTŐVEZETÉKEK JELLEMZŐI:**

Megnevezése: .....

Közigazgatási helye (település, utca, házszám, helyrajzi szám): .....



8200 Veszprém, Pápai út 41. Tel.: 06-88 423-222 Fax: 06-88 428-061

 E-mail: bakonykarszt@bakonykarszt.hu Web: [www.bakonykarszt.hu](http://www.bakonykarszt.hu)
**F 0704-15**
**lkt. szám:**
**TULAJDONJOG ÁTRUHÁZÁSI  
SZERZŐDÉS**
**Ivóvíz-bekötővezeték, szennyvíz-  
bekötővezeték térítésmentes átruházásáról**

Igénybevett ingatlan (-ok) helyrajzi száma: .....

Telki szolgálmi jog (csak a szomszédos ingatlan igénybe vétele esetén): .....

vagy Földhivatali bejegyzésének ideje: .....

Földhivatali bejegyzése iránti kérelem átvételi ideje: .....

Bekötés üzembe helyezésének és átruházásának időpontja: .....

Bekötés bekerülési összege (Ft, ÁFA nélkül): .....

**III. LÉTESÍTMÉNYJEGYZÉK:**

Ivóvíz-bekötővezeték			
Megnevezés	Anyag/típus	Hossz (m)	db
Bekötővezeték:			
Vízmérő:			

Szennyvíz-bekötővezeték			
Megnevezés	Anyag/típus	Hossz (m)	db
Bekötővezeték:			
	gravitációs		
	kényszeráramoltatású		

**Átadó** térítésmentesen átadja, **átvevő** átveszi a létesítményjegyzék szerint megvalósult bekötést, vagy bekötéseket tartozékaival együtt.

**Felek** kijelentik, hogy **átadó** magyar állampolgár/magyar jogi személy, **átvevő** magyar jogi személy, képviselőik jelen szerződés aláírásához felhatalmazással rendelkeznek.

**Felek** jelen okiratot a mellékletekkel együtt elolvasták, megértették, és mint akaratukkal mindenben egyezőt, helybenhagyólag, saját kezűleg aláírják.

Dátum: .....

 .....  
 Átadó  
 (megnevezéssel)

 .....  
 Átvevő  
 (megnevezéssel)

Ellenjegyzem:

Dátum: .....



8200 Veszprém, Pápai út 41. Tel.: 06-88 423-222 Fax: 06-88 428-061

 E-mail: bakonykarszt@bakonykarszt.hu Web: [www.bakonykarszt.hu](http://www.bakonykarszt.hu)
**F 0704-13**
**lkt. szám:**
**TÁJÉKOZTATÓ**
**kvóta (kontingens)  
megállapítására**

Tájékoztatjuk, hogy új felhasználási hely kialakítása során az MI 10-158-1 víznormák alapján számított **max. napi vízigénynek** és a vízigénynek megfelelő szennyvíz mennyisége után egyszeri víziközmű-fejlesztési hozzájárulást kell fizetni.

A **felhasználási hely átírása** kapcsán az MI 10-158-1 víznormák alapján számított felhasználói hely **maximális napi vízigénye** és a vízigénynek megfelelő szennyvíz mennyisége alapján **vagy a felhasznált vízmennyiség** és az alapján a közüzemi szennyvízcsatornába bebocsátott – a vízmérőn átfolyt számlázott napi vízmennyiségnek megfelelő – mennyiség alapján, egyszeri víziközmű-fejlesztési hozzájárulást kell fizetni.

A befizetett víziközmű-fejlesztési hozzájárulás alapján **kvótát** állapítunk meg, amelyet a szolgáltatói szerződésben is rögzítünk.

A víziközmű-fejlesztési hozzájárulás jelenlegi mértéke:

- |  |  |
|--|--|
| - ivóvízellátás területén                  | 100.000,- Ft/m <sup>3</sup> /nap + ÁFA |
| - szennyvízelvezetés és -kezelés területén | 150.000,- Ft/m <sup>3</sup> /nap + ÁFA |

A víziközmű-fejlesztési hozzájárulás megállapításához a műszaki nyilvántartásban nem szereplő, de már kiépített felhasználási hely esetén műszaki dokumentációt, vagy állapotfelmérő tervet kell benyújtani, amely terv tartalmazza:

- a kérelmező (tulajdonos) nevét, postai címét,
- a tevékenység megjelölését,
- a vízszükséglet összeállítását az MI 10-158-1 víznormák szerinti m<sup>3</sup>/nap mennyiség szerint,
- nyomásfokozó, nyomáscsökkentő helyét (ha beépített),
- a felhasználási hely műszaki kialakításának helyszínrajzi (M=1:500 léptékű) megvalósulását, a vízmérőhely kialakításának vázlatát,
- az ingatlan tulajdonosi lap másolatát (60 napnál nem régebbi).

Új vízmérőhely, szennyvízelvezetési hely kialakítása, vagy bővítése terveköttes, melyet a Szolgáltatóhoz kell benyújtani hozzájárulás kiadásának céljából. A terv tartalmi követelményeinek a mindenkor hatályos jogszabályokban (jelenleg az 58/2013. (II.27.) Kormányrendelet 5. melléklet) előírt követelményeknek kell megfelelnie.

Tájékoztatjuk továbbá, hogy csak a víziközmű-fejlesztési hozzájárulás rendezése után van módunk a víziközmű szolgáltatásra vonatkozó közüzemi/mellékszolgáltatási szerződést megkötni, kvótát megállapítani és az igényelt szolgáltatást biztosítani.

Amennyiben a meglévő felhasználási helyen a megszerzett víz-, illetve szennyvíz kontingens (kvóta) átadásra került, az átadó-átvevő írásos nyilatkozata alapján a szolgáltatási szerződés megköthető.

A megállapítható kvóta legkisebb mennyisége: 0,1 m<sup>3</sup>/nap (100 liter/nap)

## NYILATKOZAT

Fentiek alapján alulírott ..... kérem, a ..... tevékenységem végzéséhez szükséges ..... m<sup>3</sup>/nap max. napi vízigény\* alapján a víziközmű-fejlesztési hozzájárulás megállapítását.

A tevékenység végzésének helye: .....

\*A műszaki nyilvántartásba nem szereplő felhasználási hely esetén normatívák szerint állapíthatók meg.

Veszprém, .....év ..... hó .....nap.

Kérelmező neve: .....

Levelezési címe: .....

Telefon/fax száma: .....

.....  
alíírás, bélyegző



8200 Veszprém, Pápai út 41. Tel.: 06-88 423-222 Fax: 06-88 428-061  
E-mail: bakonykarszt@bakonykarszt.hu Web: [www.bakonykarszt.hu](http://www.bakonykarszt.hu)

F 0704-11  
lkt. szám:

**NYILATKOZAT**

**Víz- Szennyvíz kvóta átadása  
felhasználási helyre**

Alulírott

név: \_\_\_\_\_

cím: \_\_\_\_\_

jelen nyilatkozatommal

 víziközmű-fejlesztési hozzájárulás fizetésével megszerzett m<sup>3</sup>/nap max. vízfelhasználási m<sup>3</sup>/nap max. szennyvíz bevezetési

jogosultságomat

 társulati érdekeltségi hozzájárulás fizetésével megszerzett m<sup>3</sup>/nap max. vízfelhasználási m<sup>3</sup>/nap max. szennyvíz bevezetési

jogosultságomat

 közüzemi szerződésben rögzített m<sup>3</sup>/nap max. vízfelhasználási m<sup>3</sup>/nap max. szennyvíz bevezetési

jogosultságomat

 új tulajdonos részére átadom:

név: \_\_\_\_\_

címe: \_\_\_\_\_

 bérlő részére átadom:

név: \_\_\_\_\_

címe: \_\_\_\_\_

Dátum: \_\_\_\_\_ év \_\_\_\_\_ hó \_\_\_\_\_ nap

P.H.

P.H.

.....  
átadó aláírása.....  
átvevő aláírása



8200 Veszprém, Pápai út 41. Tel.: 06-88 423-222 Fax: 06-88 428-061

E-mail: bakonykarszt@bakonykarszt.hu Web: [www.bakonykarszt.hu](http://www.bakonykarszt.hu)

F 0704-14

Ikt. szám:

**MEGRENDELÉS ÉS  
TELJESÍTÉSIGAZOLÁS****Közműegyeztetés (tanácsadás),  
adatszolgáltatás**

1. Megrendelem a BAKONYKARSZT Zrt.-nél a(z) \_\_\_\_\_

tárgyú közműegyeztetést (tanácsadást), adatszolgáltatást.

\_\_\_\_\_  
megrendelő

2. Igazolom, hogy az általam megrendelt tevékenységet a BAKONYKARSZT Zrt. elvégezte.

A felhasznált idő: \_\_\_\_\_ óra.

Óradíj: \_\_\_\_\_ Ft + ÁFA

Az adatközlés mennyisége:

- Papír anyagú A4 oldal \_\_\_\_\_ db
- Papír anyagú A3 oldal \_\_\_\_\_ db
- Digitális \_\_\_\_\_ MB

A szolgáltatásról készült számla \_\_\_\_\_ Ft + ÁFA összeggel elfogadom, a számla kiegyenlítését

kézpénzzel / átutalással/ készpénzes átutalási megbízással<sup>1</sup>

teljesítem.

Kelt: \_\_\_\_\_ év \_\_\_\_\_ hó \_\_\_\_\_ nap

\_\_\_\_\_  
megrendelő neve\_\_\_\_\_  
címe\_\_\_\_\_  
képviselő aláírása<sup>1</sup> A megfelelő szövegrész aláhúzendó





8200 Veszprém, Pápai út 41. Tel.: 06-88 423-222 Fax: 06-88 428-061

 E-mail: bakonykarszt@bakonykarszt.hu Web: [www.bakonykarszt.hu](http://www.bakonykarszt.hu)
**F 0704-19**
**lkt. szám:**
**VÍZMÉRŐ ÁTJELENTŐ LAP**
**A TULAJDONOS VÁLTOZÁS RÖGZÍTÉSÉHEZ  
TULAJDONT IGAZOLÓ OKIRAT  
BEMUTATÁSÁRA VAN SZÜKSÉG.**

 Felhasználási hely/Elkülönített felhasználói hely címe:      \_\_\_\_\_

hrsz: \_\_\_\_\_

Vízmérő adatok:

Gyári szám	Mérőállás (egész m <sup>3</sup> )

 Költségtérítés ellenében kérem a vízmérő(k) helyszíni leolvasását, ill. a vízmérőhely ellenőrzését  
(nem lakossági felhasználók esetében):

 igen 

 nem 

Aláírással igazolom, hogy a fenti mérőállás/ok a valóságnak megfelelnek:

 \_\_\_\_\_  
Elköltöző felhasználó

 \_\_\_\_\_  
Új felhasználó

**Közüzem/Mellékszolgáltatási Szerződés felmondása**
**Elköltöző felhasználó adatai:**

 Felhasználó azonosító:                     

Név: \_\_\_\_\_

Új cím, telefon, e-mail: \_\_\_\_\_

 A fenti felhasználási helyre szóló Közüzem/Mellékszolgáltatási szerződésemet a mai nappal  
felmondom.

Veszprém, \_\_\_\_\_

 \_\_\_\_\_  
Elköltöző felhasználó



F 0704-19

Ikt. szám:

**VÍZMÉRŐ ÁTJELENTŐ LAP****A TULAJDONOS VÁLTOZÁS RÖGZÍTÉSÉHEZ  
TULAJDONT IGAZOLÓ OKIRAT  
BEMUTATÁSÁRA VAN SZÜKSÉG.****Igénybejelentés Közüzem/Mellékszolgáltatási szerződéskötésre****TÁJÉKOZTATÁS!**

A BAKONYKARSZT Zrt. egyéb jogcímen használóval nem köt Közüzem/Mellékszolgáltatási szerződést.

Szerződő fél kizárólag az ingatlan tulajdonosa lehet.**Beköltöző felhasználó - Új tulajdonos****Magánszemély esetén:**

Név: \_\_\_\_\_

Születési/leánykori név: \_\_\_\_\_

Anyja neve: \_\_\_\_\_

Születési hely, idő: \_\_\_\_\_ 

--	--	--	--	--	--	--	--

Telefonszám: \_\_\_\_\_

Levelezési cím: 

--	--	--	--	--

 \_\_\_\_\_**Gazdálkodó szervezet (nem magánszemély) esetén:**

Név: \_\_\_\_\_

Adószám: \_\_\_\_\_ Statisztikai jelzőszám: \_\_\_\_\_

Cégjegyzékszám/vállalkozói engedély száma: \_\_\_\_\_

Kapcsolattartó neve: \_\_\_\_\_

Telefonszáma: \_\_\_\_\_

Kérjük, mellékelje az aláírási címpéldány és a cégkivonat másolatát!

Számlaküldési név: \_\_\_\_\_

Számlaküldési cím: 

--	--	--	--	--

 \_\_\_\_\_**Választott fizetési mód:**Postai csekk  Csoportos beszedési megbízás  Egyedi átutalás 

Igényelt havi átlagmennyiség (hideg-meleg összesen vagy meghatározott településeken):

\_\_\_\_\_

Vállalom, hogy a fent megjelölt időponttól és mérőállásoktól felmerülő fogyasztás díját rendszeresen, határidőre megfizetem.

Veszprém, \_\_\_\_\_

Új tulajdonos



8200 Veszprém, Pápai út 41. Tel.: 06-88 423-222 Fax: 06-88 428-061

 E-mail: bakonykarszt@bakonykarszt.hu Web: [www.bakonykarszt.hu](http://www.bakonykarszt.hu)
**F 0704-18**  
**lkt. szám:**
**KÉRVÉNY**
**szolgáltatás szüneteltetéséhez**
**Felhasználó neve:** \_\_\_\_\_

**Felhasználó azonosítója:** \_\_\_\_\_

**Felhasználási hely címe:** \_\_\_\_\_

 \_\_\_\_\_ **hrsz:** \_\_\_\_\_

**Vízmérő adatok:**

Gyári szám	Mérőállás (egész m <sup>3</sup> )

**A szüneteltetés feltételei:**

- A felhasználási helyen a víziközmű-szolgáltató felé tartozás nincs.
- A felhasználó nyilatkozik arról,
  - hogy a felhasználási helyen rendszeres emberi tartózkodás nincs,
  - hogy nem a víziközmű-rendszerből származó egyéb vizet (kút-, forrás-, csapadékvíz) a szennyvíz-törzshálózatba nem kíván vezetni.
- A felhasználó mellékeli a szünetelés foganatosításával együtt járó költségek előzetes megfizetéséről szóló igazolást, és a felhasználási hely tulajdonosának hozzájárulását, amennyiben az nem azonos a felhasználóval.
- A felhasználó tudomásul veszi, hogy
  - amennyiben a felhasználó a szolgáltatás szüneteltetése alatt a víziközmű-hálózatot szabálytalanul használja, a víziközmű-szolgáltató jogosult a Vksztv.-ben meghatározott jogkövetkezményeket alkalmazni.
  - a felhasználó vállalja, a víziközmű-szolgáltatás szüneteltetésére vonatkozó kérelem évenkénti megújítását, és a kérelem megújításához kapcsolódóan a felhasználási hely ellenőrzésének lehetőségét biztosítja kiszállási díj ellenében.
  - amennyiben a felhasználó a kérelmet forduló napra vonatkozóan nem újítja meg, úgy a szolgáltató a forduló napot követő 30 napon túl a szolgáltatást a felhasználó költségére visszaállítja. A felhasználó ettől az időponttól számítva újra köteles a bekötésen felmerülő költségeket megfizetni (alapdíj, fogyasztással arányos díj).

**A fentiek ismeretében és azokat tudomásul véve kérem a fenti felhasználási helyen a víz  és/vagy szennyvízszolgáltatás  szüneteltetését! (Megjelölve a felhasználói igénynek megfelelően.)**

Dátum: \_\_\_\_\_ év \_\_\_\_\_ hó \_\_\_\_\_ nap

 \_\_\_\_\_  
 felhasználó



8200 Veszprém, Pápai út 41. Tel.: 06-88 423-222 Fax: 06-88 428-061

E-mail: bakonykarszt@bakonykarszt.hu Web: [www.bakonykarszt.hu](http://www.bakonykarszt.hu)

F 0702-04

lkt. szám:

**KÉRVÉNY****átlagmennyiség módosításához, vagy  
szolgáltatás felfüggesztéséhez**

(Nyomtatott nagybetűkkel kérjük kitölteni!)

Kérelmező neve: \_\_\_\_\_

Kérelmező címe: \_\_\_\_\_

Kérelmező telefonszáma: \_\_\_\_\_

Felhasználó-azonosító szám:

Kérem, a \_\_\_\_\_ (helység) \_\_\_\_\_ (utca) \_\_\_\_\_ (hsz)  
\_\_\_\_\_ (emelet) \_\_\_\_\_ (ajtó) címen található lakásomra \_\_\_\_\_ év \_\_\_\_\_ hónap 1-től

a számlázásra kerülő havi átlagmennyiségeket az alábbiak szerint módosítani:

mellékvízmérő(k) gyári száma: jelenleg számlázott menny. (m<sup>3</sup>/hó): számlázandó menny. (m<sup>3</sup>/hó):

_____	_____	_____
_____	_____	_____
_____	_____	_____
_____	_____	_____

Tudomásul veszem, hogy

- a módosítás a legközelebbi ellenőrző leolvasásig, elszámolásig marad érvényben,
- felfüggesztés esetén az alapdíjat a BAKONYKARSZT Zrt. az évváráshoz kapcsolódóan részemre kiszámlázza,
- évközben, a felfüggesztés megszüntetésekor az addig felhalmozott alapdíjak az első átlagmennyiségről készülő számlában kerülnek kiszámlázásra,
- a kérelem csak a bekötési vízmérő szerinti felhasználó (közös képviselő, IB elnök) aláírásával fogadható el.

Dátum: \_\_\_\_\_ év \_\_\_\_\_ hó \_\_\_\_\_ nap

\_\_\_\_\_  
bekötési vízmérő szerinti felhasználó  
(közös képviselő, IB elnök)\_\_\_\_\_  
elkülönített vízhasználó



## TÁJÉKOZTATÓ

átlagmennyiség módosításához,  
vagy szolgáltatás felfüggesztéséhez

A BAKONYKARSZT Zrt. a területén számlázásra átvett mellékvízmérő esetében, 11 hónapon keresztül a mellékvízmérőre átlagmennyiségről készít számlát, majd a 12. hónapban a mérőállások szerint elszámol az elkülönített felhasználói hely tulajdonosával.

Természetes, hogy egy-egy elszámolási ciklusban történnek változások (új gyermek érkezése, elköltöző gyerekek, átmenetileg lakatlanná váló lakás, stb.), melyek befolyásolhatják a lakásokban fogyasztott víz mennyiségét is. Ilyenkor – a megváltozott igényekhez igazodva – lehetőség van a havonta számlázott átlagmennyiségen módosítani, a *Kérvény átlagmennyiség módosításához, vagy szolgáltatás felfüggesztéséhez* című nyomtatványon.

Szolgáltatás felfüggesztése esetén a számlázandó mennyiséghez 0 m<sup>3</sup>-t kérünk beírni.





8200 Veszprém, Pápai út 41. Tel.: 06-88 423-222 Fax: 06-88 428-061  
 E-mail: bakonykarszt@bakonykarszt.hu Web: [www.bakonykarszt.hu](http://www.bakonykarszt.hu)

**F 0706-02**
**lkt. szám:**
**MEGRENDELŐ**

**Mellékvíz mérők cseréjéhez, vízmérők  
 plombálásához, mérőhely(ek) lezárásához**  
 (Nyomtatott nagybetűkkel kérjük kitölteni!)

Alulírott, mellékvíz mérővel rendelkező elkülönített vízhasználó megrendelem a BAKONYKARSZT Zrt.-től a lakásomban felszerelt mellékvíz mérő(k)nél az alábbi munkákat:

vízmérő(k) cseréje  mérő(k) plombálása  szerződéskötés  mérőhely(ek) lezárása

Megrendelő neve: \_\_\_\_\_

Levelezési címe: \_\_\_\_\_

Telefonszáma: \_\_\_\_\_

Felhasználás helye: \_\_\_\_\_

Felhasználó-azonosító szám: \_\_\_\_\_

A fentiekben megjelölt munka költségeit a számlán feltüntetett fizetési határidőre kiegyenlítem.

Dátum: \_\_\_\_\_ év \_\_\_\_\_ hó \_\_\_\_\_ nap

\_\_\_\_\_  
 elkülönített vízhasználó

**Leszerelt vízmérő(k)**

Típusa:	gyári száma:	állása:	m <sup>3</sup>	VIPAK szám

**Beszerelt, ill. szerződésben szereplő vízmérő(k):**

Típusa:	gyári száma:	állása:	m <sup>3</sup>	VIPAK szám

A mérőcsere vagy mérőhely átalakítás során felhasznált anyagok:

\_\_\_\_\_  
 \_\_\_\_\_

\_\_\_\_\_  
 szerződéskötést, ill. szerelést végeztető

A munka elvégzését igazolom:

Dátum: \_\_\_\_\_ év \_\_\_\_\_ hó \_\_\_\_\_ nap

\_\_\_\_\_  
 elkülönített vízhasználó



8200 Veszprém, Pápai út 41. Tel.: 06-88 423-222 Fax: 06-88 428-061

E-mail: bakonykarszt@bakonykarszt.hu Web: [www.bakonykarszt.hu](http://www.bakonykarszt.hu)

F 0706-01

lkt. szám:

**MEGRENDELŐ****elfagyott (megrongálódott) vízmérő  
javítására és cseréjére**

(Nyomatott nagybetűkkel kérjük kitölteni!)

Alulírott, vízmérővel rendelkező felhasználó megrendelem a BAKONYKARSZT Zrt.-től az  
elfagyott , megrongálódott , vízmérő javítását és cseréjét.

(A kívánt szövegrész megjelölendő.)

Megrendelő neve: \_\_\_\_\_

Levelezési címe: \_\_\_\_\_

Telefonszáma: \_\_\_\_\_

Fogyasztási helye: \_\_\_\_\_

Fogyasztó-azonosító szám: \_\_\_\_\_

Vízmérő típusa: \_\_\_\_\_

átmérője: \_\_\_\_\_

gyári száma: \_\_\_\_\_

A javítás (és az esetlegesen szükséges szerelvények, idomok) költségét a számlán feltüntetett fizetési határidőre kiegyenlítem. Ha a számlát a fizetési határidőre nem egyenlítem ki, akkor az 58/2013. (II.27.) Kormányrendelet 70. § (2) bekezdés b.) pontja értelmében szerződésszegést valósítok meg. Tudomásul veszem, hogy ebben az esetben a BAKONYKARSZT Zrt. élhet a szerződés felmondási jogával, vagy a 72. § alapján a szolgáltatását korlátozhatja, vagy felfüggesztheti.

Az elfagyott/megrongálódott vízmérő cseréjének költségét a szolgáltató honlapja ([www.bakonykarszt.hu](http://www.bakonykarszt.hu)) tartalmazza.

Dátum: \_\_\_\_\_ év \_\_\_\_\_ hó \_\_\_\_\_ nap

\_\_\_\_\_  
felhasználó

A javítás során felhasznált szerelvények, anyagok:

\_\_\_\_\_  
\_\_\_\_\_\_\_\_\_\_  
szerelést végezte

A munka elvégzését igazolom:

Dátum: \_\_\_\_\_ év \_\_\_\_\_ hó \_\_\_\_\_ nap

\_\_\_\_\_  
felhasználó



8200 Veszprém, Pápai út 41. Tel.: 06-88 423-222 Fax: 06-88 428-061

E-mail: bakonykarszt@bakonykarszt.hu Web: [www.bakonykarszt.hu](http://www.bakonykarszt.hu)

F 0706-03

lkt. szám:

**MEGRENDELŐ****metrológiai vizsgálatra**

(Nyomatott nagybetűkkel kérjük kitölteni!)

Alulírott, vízmérővel rendelkező felhasználó megrendelem a BAKONYKARSZT Zrt.-től a vízmérő metrológiai (pontossági) vizsgálatát.

Megrendelő neve: \_\_\_\_\_

Levelezési címe: \_\_\_\_\_

Telefonszáma: \_\_\_\_\_

Felhasználás helye: \_\_\_\_\_

Felhasználó-azonosító szám: \_\_\_\_\_

Mérő típusa: \_\_\_\_\_

átmérője: \_\_\_\_\_

gyári száma: \_\_\_\_\_

Tudomásul veszem, hogy

- a mérő kiszérése előre egyeztetett időpontban történik,
- az 58/2013. (II.27.) Kormányrendelet 64. § (11) bekezdése értelmében, ha az ellenőrzés során a mérő hitelesnek bizonyul, akkor a hitelesítési összeget a számlán feltüntetett fizetési határidőre kiegyenlítem,
- ha a díjat határidőre nem fizetem meg, akkor az 58/2013. (II.27.) Kormányrendelet 70. § (2) bekezdés b.) pontja értelmében szerződésszegést valósítok meg. Tudomásul veszem, hogy ebben az esetben a BAKONYKARSZT Zrt. élhet a szerződés felmondási jogával, vagy a 72. § alapján a szolgáltatását korlátozhatja, vagy felfüggesztheti.
- amennyiben az ellenőrzés során a mérő hibásnak bizonyul - a felhasználói szerződésszegés esetét kivéve -, akkor a költségek a BAKONYKARSZT Zrt.-t terhelik.

A metrológiai vizsgálat költségeit a szolgáltató honlapja ([www.bakonykarszt.hu](http://www.bakonykarszt.hu)) tartalmazza.

Dátum: \_\_\_\_\_ év \_\_\_\_\_ hó \_\_\_\_\_ nap

\_\_\_\_\_  
felhasználó

**Vízmérőcsere jegyzőkönyv**

Sorszám:

**JEGYZŐKÖNYV VÍZMÉRŐ CSERÉRŐL**

<b>Felhasználó neve</b>		
Felhasználó azonosító		
Vízbekötés helye		
<b>Vízmérő adatai</b>	<b>Régi vízmérő</b>	<b>Új vízmérő</b>
Gyári száma		
Mérete		
Típusa		
Állása (m <sup>3</sup> )		
VIPAK szám		
Jeladó gyári száma		
Vízmérőcsere időpontja	20	
Hitelesítés időpontja	20	
Vízmérőcsere oka		
Megjegyzés		

Kelt: .....

A Felhasználó a vízmérőt és a jeladót megtekintette és átvette, a vízmérő és a jeladó állagmegóvását beépített állapotában vállalja!

 .....  
 Felhasználó

 .....  
 vízmérőórát cserélte

## Mérő nélküli felhasználásnál figyelembe vehető mennyiségek

### ÁTALÁNY MENNYISÉGEK:

#### 1. Beépített ingatlanok/telkek

1.1. udvari csappal	40 l/fő/nap
1.2. épületen belüli de lakáson kívüli közös vízcsappal vízöblítéses WC nélkül	60 l/fő/nap
1.3. mint 1.2., de lakáson kívüli közös vízöblítéses WC-vel	75 l/fő/nap
1.4. épületen belüli, lakásokon belüli vízcsappal vízöblítéses WC nélkül	65 l/fő/nap
1.5. mint 1.4., de épületen belüli, lakáson kívüli közös vízöblítéses WC-vel	80 l/fő/nap
1.6. épületen belüli, lakásokon belüli vízcsappal és vízöblítéses WC-vel	95 l/fő/nap
1.7. épületen belüli, lakásokon belüli vízcsapokkal, vízöblítéses WC-vel, hagyományos fűtésű (fürdőhengeres) fürdőszobával	120 l/fő/nap
1.8. mint 1.7., de hagyományos fűtésű helyett egyedi, éjszakai áramfelvételes vízmelegítővel	150 l/fő/nap
1.9. mint 1.8., de központi melegvízellátással, illetőleg nem korlátozott fűtésű egyedi vízmelegítővel	180 l/fő/nap

<b>2. Házikert locsolás</b> (az ingatlan beépítetlen területe, de legfeljebb az ingatlan terület 50 %-ának alapulvételével)	1 l/m <sup>2</sup> /nap
---	-------------------------

<b>3. Gépkocsimosás (tömlővel)</b>	400 l/szgek./hó
------------------------------------	-----------------

<b>4. Állatállomány itatása számos állatonként</b>	40 l/db/nap
--	-------------

<b>5. Közkifolyón felhasznált víz általánymennyisége</b> (150 m-es körzetben lakók száma szerint)	30 l/fő/nap
--	-------------



**SZÁMÍTOTT VÍZMENNYISÉGEK ÁTMÉRŐ FÜGGVÉNYÉBEN:**

A mérő nélküli vízvételzés számítással történő megállapításánál az adott átmérőhöz tartozó vízmérő névleges kapacitását kell megszorozni a feltételezett vízvételzés időtartamával.

	<b>Csővezeték névleges átmérő /mm/</b>	<b>számított hozam m<sup>3</sup>/óra</b>	<b>számított hozam m<sup>3</sup>/nap</b>
1./	13 és közkút	0,57	13,38
2./	20	1,36	32,64
3./	25	2,12	50,88
4./	32	3,47	83,28
5./	40	5,40	129,60
6./	50	8,50	204,00
7./	80 és tűzcsap	21,71	521,04
8./	100	33,91	813,84
9./	125	53,03	1.272,72
10./	150	76,36	1.832,64
11./	200	135,72	3.257,28

Ugyan ez a számítás alkalmazandó szabálytalan vízvételzés, szándékos rongálás, vagy gondatlanságból elkövetett csőhálózat megsértés esetén is.

## Ügyfélszolgálati Irodák címe, telefonszáma, nyitva tartása

<u>Központi Ügyfélszolgálat Iroda - Veszprém</u> 8200 Veszprém, Pápai u. 41.	Telefon: (88) 423-222 Telefax: (88) 428-061
<u>Nagyvázsonyi Üzemvezetőség Fogyasztói Irodája</u> 8291 Nagyvázsony, Petőfi S. u. 2/C.	Telefon: (88) 264-730 Telefax: (88) 999-628
<u>Ajkai Üzemmmérnökség Ügyfélszolgálati Irodája</u> 8400 Ajka, Fő u. 62.	Telefon: (88) 312-166 Telefax: (88) 312-567
<u>Pápakörnyéki Üzemvezetőség Fogyasztói Irodája</u> 8522 Nemesgörzsöny, Zrínyi u. 29.	Telefon: (89) 349-690 Telefax: (89) 349-690
<u>Várpalotai Üzemmmérnökség Ügyfélszolgálati Irodája</u> 8100 Veszprém, Péti u. 1.	Telefon: (88) 471-710 Telefax: (88) 471-444
<u>Zirci Üzemmmérnökség Fogyasztói Irodája</u> 8420 Zirc, Bakonybéli u. 7.	Telefon: (88) 414-666 Telefax: (88) 889-831

A személyes kapcsolat fontosságára való tekintettel, Ügyfélszolgálati és Fogyasztói Irodáink mellett, telefonon, a nap 24 órájában személyesen vesszük fel diszpécsterszolgálatunkon keresztül a hibabejelentéseket, rögzítjük észrevételeiket.

Diszpécsterszolgálat elérhetősége:

Telefon: 88/425-498  
Telefax: 88/889-825

A társaság honlapja: [www.bakonykarszt.hu](http://www.bakonykarszt.hu)  
E-mail: [bakonykarszt@bakonykarszt.hu](mailto:bakonykarszt@bakonykarszt.hu)

Ügyfélszolgálati Irodák nyitvatartási ideje:

Hétfő	8:00-20:00
Kedd	8:00-14:00
Szerda	8:00-14:00
Csütörtök	8:00-14:00
Péntek	8:00-12:00

Fogyasztói Irodák nyitvatartási ideje:

Hétfő	7:00-13:00
Kedd	7:00-13:00
Szerda	7:00-13:00
Csütörtök	7:00-13:00
Péntek	7:00-13:00

**A szerződés teljesítésében részt vevő harmadik személyek és a velük érvényben lévő szerződések**

<b>Partner neve</b>	<b>Szerződés tárgya</b>	<b>Szerződés hatálya</b>
Csapó, Kiss és Sebestyén Ügyvédi Iroda	Jogi tevékenység	Határozatlan
MIXTON-TEAM Holding Zrt.	Követeléskezelés	Határozatlan
Számlaközpont Gazdaságfejlesztő Iroda Kft.	Elektronikus formában rendelkezésre bocsájtott adatokból számlakép előállítására, elektronikus számla bemutatására, valamint archiválására irányuló szolgáltatás.	Határozatlan